

**INSTRUCCIONES DE MONTAJE**

Asegurarse de que el aparato no esté conectado a la corriente antes de proceder a su montaje.

- Desenrosque el particular (1) para liberar el soporte (2) de la rosa (3).
- Fije el soporte (2) techo con los tornillos (4) y tapones (5).
- Conecte los cables de red (6) a los terminales (7) teniendo cuidado de insertar el cable verde / amarillo en el terminal marcado con el símbolo de tierra.
- Insertar el cable de acero, en particular, (1) el bloqueo de asegurar el balón en el grano (A).
- Fije su techo rosa (3) apretar el particular (1) en el soporte (2).
- Para ajustar la altura de la cubierta de la lámpara (8) aflojar el tornillo (9), y girar el dial a la posición deseada, luego gire de nuevo para cerrar la ranura y la seguridad de cereales (9).
- Inserte la bombilla (10) del casquillo (11).
- Pon el vaso (12) hasta que el cuerpo (8) y apriete los tres tornillos (13) con las piezas de plástico (14), haciendo coincidir los agujeros.



**Vistosi**

Vetzeria Vistosi Srl · Via G. Galilei, 9-9/A-11 · 31021 Mogliano V.to · Treviso · Italy  
 P. Iva IT02497840278 · Cap. Soc. € 100.000,00 I.V. · N° R.E.A. TV - 170728  
 Cod. Fisc. - P.I. N° 01808840266 · Iscr. Reg. AEE N° IT08010000000170  
 Tel. +39 041 5900170 - 041 5903480 · Fax +39 041 5900992 - 041 5904540  
 vetreriavistosi@legalmail.it · www.vistosi.it · vistosi@vistosi.it

**ASSEMBLY INSTRUCTION**

Check there is no network voltage before installing the equipment.

- Unscrew the particular (1) to release the bracket (2) the rose (3).
- Fix the bracket (2) ceiling using the screws (4) and Plugs (5).
- Connect the network cables (6) to terminals (7) being careful to insert the green / yellow wire in the terminal marked with the earth symbol.
- Insert the steel cable in particular (1) the lock securing the ball in the grain (A).
- Fasten your ceiling rose (3) tightening the particular (1) to the bracket (2).
- To adjust the height of the lamp housing (8) loosen the grub screw (9), and turn up the dial to the desired position, then turn again to close the groove and grain security (9).
- Insert the bulb (10) of the bulb socket (11).
- Put the glass (12) up to the body (8) and tighten the three screws (13) with the plastic parts (14) by matching holes.

**ISTRUZIONI PER IL MONTAGGIO**

Assicurarsi che non sia presente tensione di rete prima di procedere all'installazione dell'apparecchio.

- Svitare il particolare (1) per liberare la staffa (2) dal rosone (3).
- Fissare la staffa (2) a soffitto tramite le viti (4) e i tasselli (5).
- Collegare i cavi di rete (6) ai morsetti (7) facendo attenzione di inserire il cavo giallo/verde nel morsetto contrassegnato dal simbolo di terra.
- Inserire il cavo di acciaio nel particolare (1) i bloccarlo fissando il grano nella sferetta (A).
- Fissare a soffitto il rosone (3) avvitando il particolare (1) alla staffa (2).
- Per regolare l'altezza del corpo lampada (8) allentare il grano (9), ruotare e alzare la ghiera fino alla posizione desiderata, quindi ruotare ancora fino alla scanalatura e richiudere il grano di sicurezza (9).
- Infilare la lampadina (10) al portalampade (11).
- Infilare il vetro (12) fino al corpo lampada (8) e avvitare le tre viti (13) con i particolari in plastica (14) facendo corrispondere i fori.

## Deutsch

### EINBAUANLEITUNG

Stellen Sie sicher, dass es keine Netzspannung vor der Installation des Gerätes.

- Schrauben Sie das besondere (1), um die Halterung lösen (2) die Rose (3).
- Befestigen Sie die Halterung (2) Decke mit den Schrauben (4) und Stecker (5).
- Schließen Sie die Netzkabel (6) an die Klemmen (7) darauf achten, die grün / gelbe Ader in die Klemme mit dem Symbol gekennzeichnet Erde einzufügen.
- Das Stahlkabel insbesondere (1) die Verriegelung, welche den Ball im Korn (A).
- Befestigen Sie Ihre Decke Rose (3) Anziehen der insbesondere (1) an der Halterung (2).
- Um die Höhe des Lampengehäuses einstellen (8) lösen Sie die Madenschraube (9), und drehen Sie den Drehknopf auf die gewünschte Position, dann wieder rechts, um die Nut- und Korn-Sicherheit (9) zu schließen.
- Die Lampe (10) der Lampenfassung (11).
- Legen Sie das Glas (12) bis zu dem Körper (8) und ziehen Sie die drei Schrauben (13) mit den Kunststoffteilen (14) durch entsprechende Löcher.

## Français

### INSTRUCTIONS POUR L'INSTALLATION

Avant de procéder à l'installation de l'appareil s'assurer qu'il n'y ait pas de tension de réseau.

- Dévisser le particulière (1) pour libérer le support (2) de la rose (3).
- Fixer le support (2) au plafond en utilisant les vis (4) et bouchons (5).
- Connectez les câbles réseau (6) à des terminaux (7) en faisant attention à insérer le fil vert / jaune dans la borne marquée du symbole de la terre.
- Insérer le câble en acier, en particulier (1) du verrou de fixation du ballon dans le grain (A).
- Fixez votre plafond (3) rose de serrage du particulier (1) sur le support (2).
- Pour régler la hauteur du boîtier de lampe (8) desserrer la vis sans tête (9), et tourner le cadran à la position désirée, puis tournez à nouveau pour fermer la gorge et de la sécurité du grain (9).
- Insérer l'ampoule (10) de la douille d'ampoule (11).
- Mettre le verre (12) jusqu'à l'organe (8) et serrer les trois vis (13) avec les pièces en plastique (14) par des trous correspondants.

## Ελληνικά

### ΟΔΗΓΙΕΣ ΕΓΚΑΤΑΣΤΑΣΗΣ

Βεβαιωθείτε ότι δεν υπάρχει τάση ρεύματος πριν από την εγκατάσταση της μονάδας.

- Ξεβιδώστε το συγκεκριμένο (1) για να απελευθερώσει το στήριγμα (2) το τριαντάφυλλο (3).
- Στερεώστε το στήριγμα (2) οροφή χρησιμοποιώντας τις βίδες (4) και Βύσματα (5).
- Συνδέστε τα καλώδια του δικτύου (6) σε τερματικούς σταθμούς (7) προσέχοντας να εισάγετε το πράσινο / κίτρινο καλώδιο στον ακροδέκτη που σημειώνονται με το σύμβολο γη.
- Τοποθετήστε το καλώδιο σιδήρου και χάλυβα ειδικότερα (1) η κλειδαριά εξασφαλίζοντας την μπάλα στο σιτάρι (A).
- Στερεώστε οροφή τριαντάφυλλο σας (3) σφίγγοντας το συγκεκριμένο (1) στο βραχίονα στήριξης (2).
- Για να ρυθμίσετε το ύψος του περιβλήματος του λαμπτήρα (8) χαλαρώστε την βίδα (9), και γυρίστε το διακόπτη στο επιθυμητή θέση, στη συνέχεια, ενεργοποιήστε ξανά για να κλείσει το αυλάκι και την ασφάλεια σιτηρών (9).
- Τοποθετήστε το λαμπτήρα (10) από την υποδοχή λαμπτήρα (11).
- Βάλτε το γυαλί (12) έως και το σώμα (8) και σφίξτε τις τρεις βίδες (13) με τα πλαστικά μέρη (14) που ταιριάζουν με τις τρύπες.

## Русский

### ИНСТРУКЦИЯ ПО УСТАНОВКЕ

Убедитесь, что нет никакого напряжения сети перед установкой устройства.

- Отвинтите частности (1), чтобы освободить кронштейн (2) розы (3).
- Закрепите кронштейн (2) потолок с помощью винтов (4) и вилки (5).
- Подключите сетевые кабели (6) к клеммам (7), будьте осторожны, чтобы вставить зеленый / желтый провод в клемме с символом земли.
- Вставьте стальной трос, в частности, (1) замок крепления мяч в зерне (A).
- Пристегните потолок розы (3) ужесточение частности (1) к кронштейну (2).
- Для регулировки высоты лампы (8) ослабить винт (9), и включите диск в нужном положении, а затем включите снова, чтобы закрыть паз и безопасности зерна (9).
- Установите лампу (10) лампы гнездо (11).
- Положите стекло (12) до тела (8) и затяните три винта (13) с пластиковых деталей (14) для отверстий.

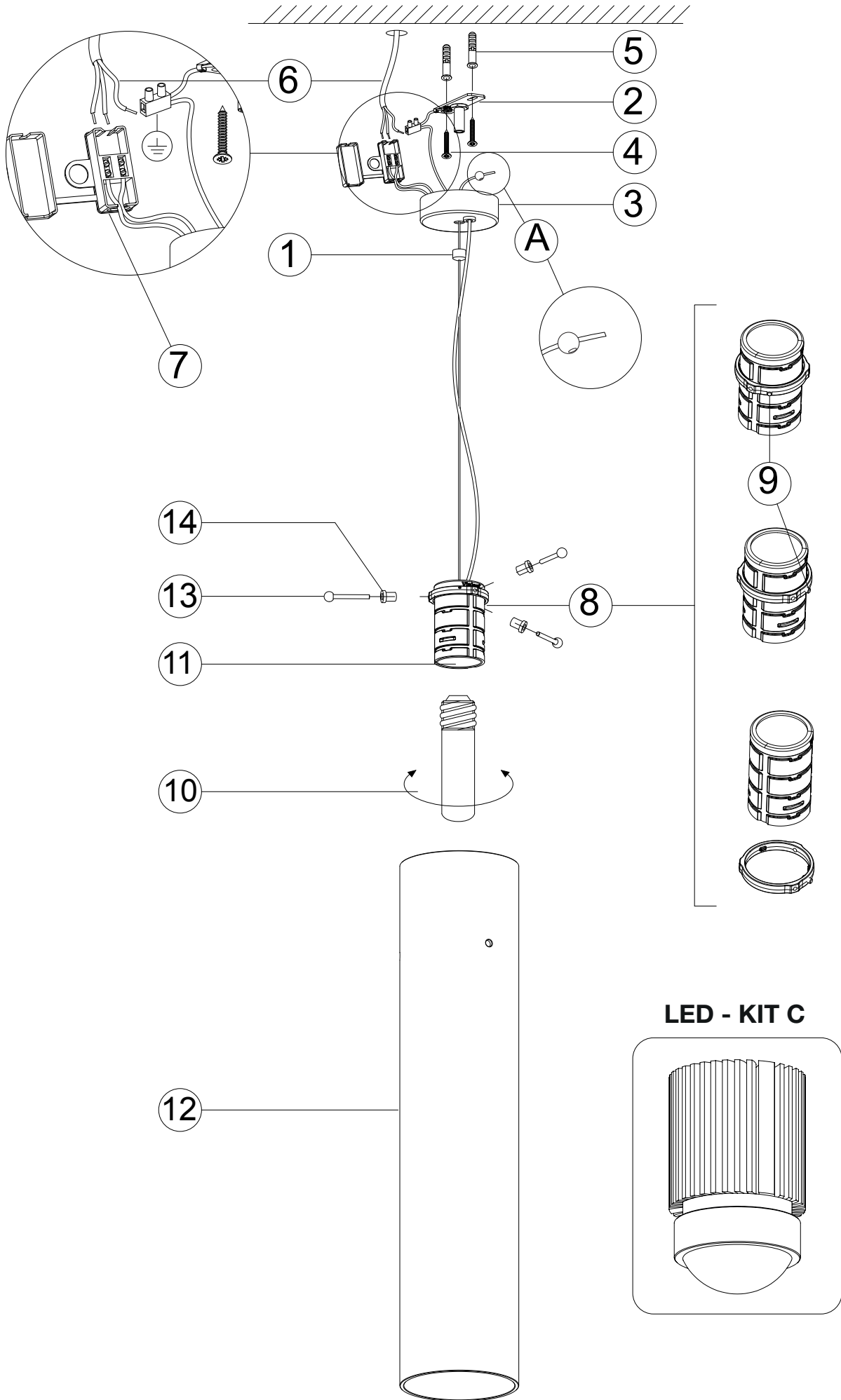

## VERSIONE A

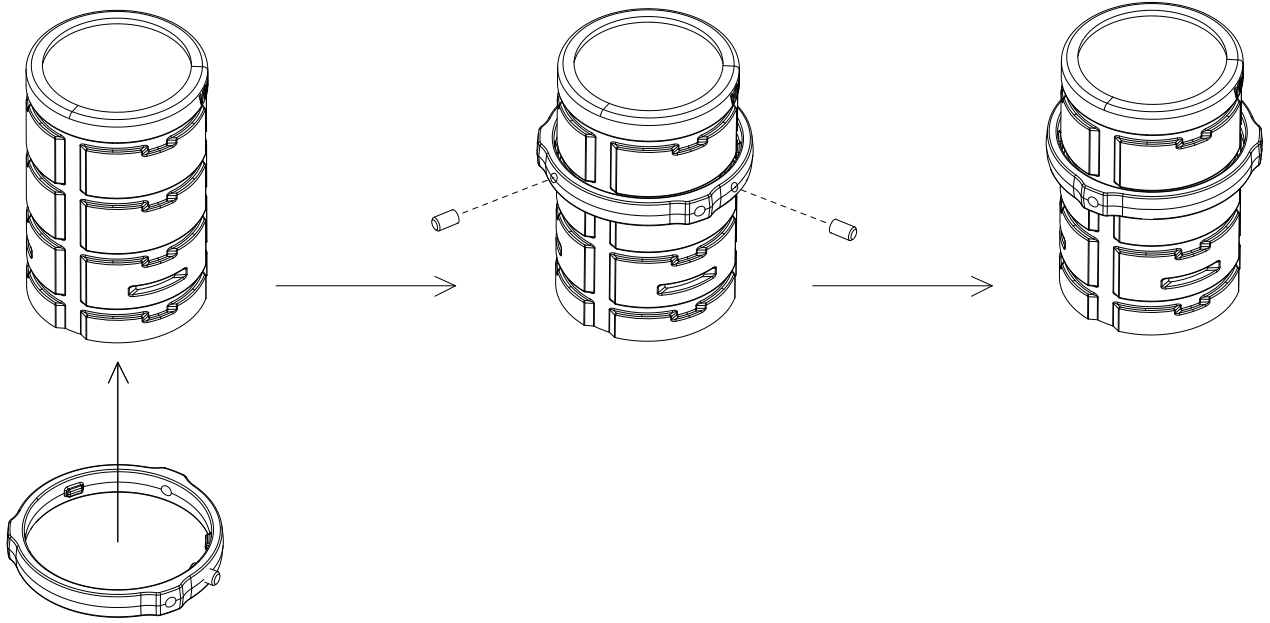

## VERSIONE B

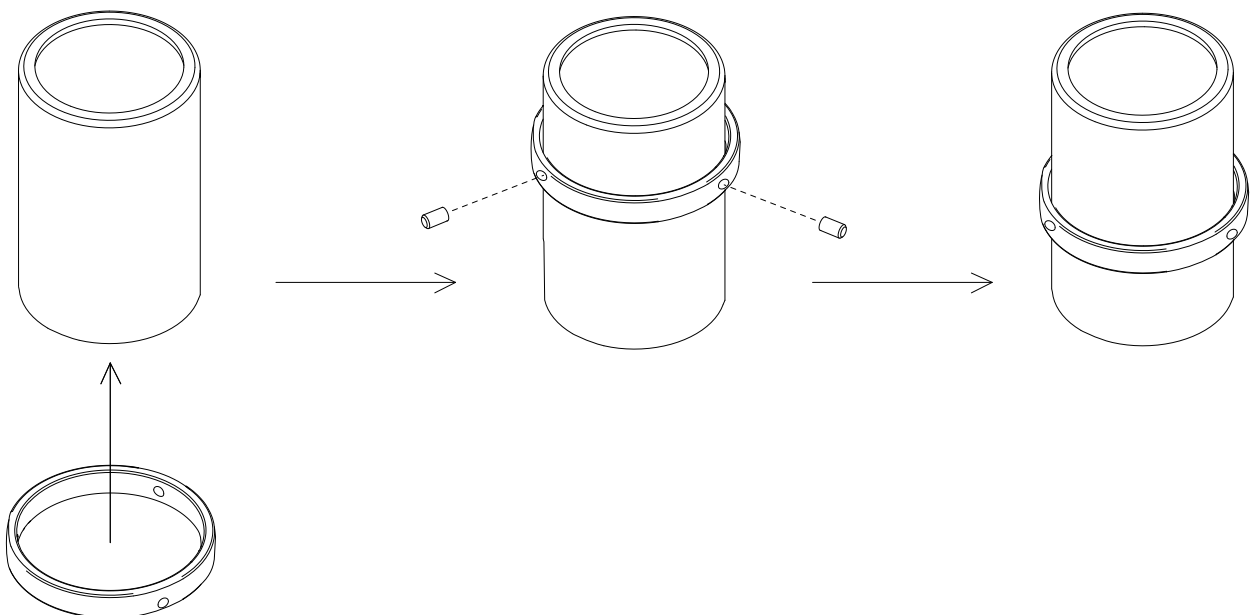

### DC MAXI JOLLY HC BI - 122415

#### Wiring diagram - Schema di collegamento

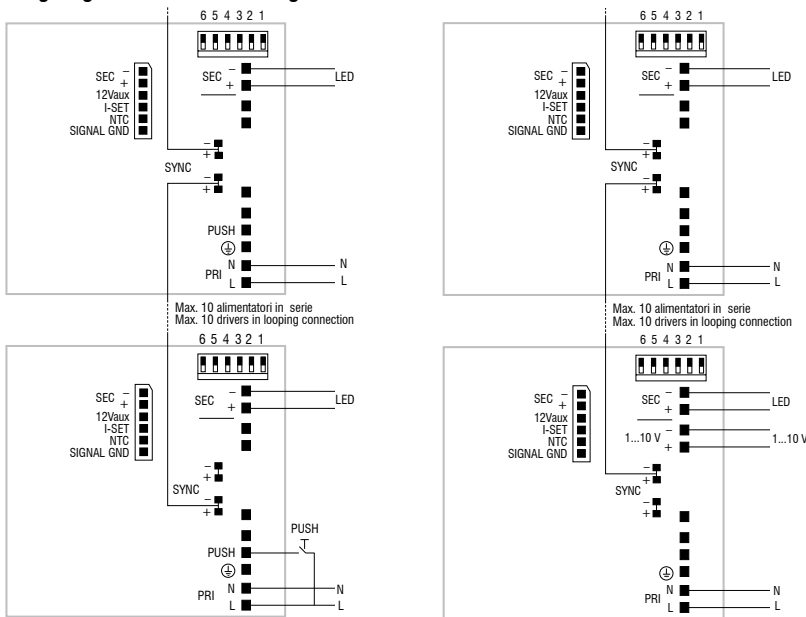

PUSH diagram - Collegamento PUSH

1...10 V diagram - Collegamento 1...10 V

**Attenzione:** le seguenti istruzioni si riferiscono a più articoli. Se il driver presente nell'imballo non corrisponde a quello indicato nell'istruzione, fare riferimento a questa pagina del manuale.

**Warning:** The following instructions refer to several articles. If the driver included in the packaging does not match indicated in instruction, refer to this manual page.

### DC MICRO JOLLY 6W 500mA - 122428

#### Wiring diagram - Schema di collegamento

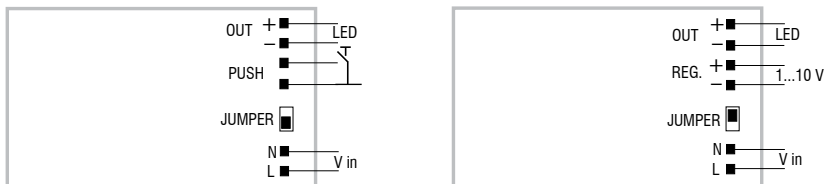

PUSH diagram - Collegamento PUSH

1...10 V diagram - Collegamento 1...10 V

### DC MINI JOLLY BI - 122404

#### Wiring diagram - Schema di collegamento

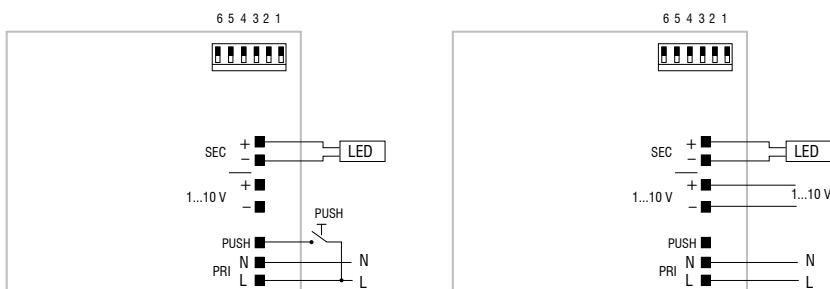

PUSH diagram - Collegamento PUSH

1...10 V diagram - Collegamento 1...10 V