

INSTRUCCIONES DE MONTAJE

Asegurarse de que el aparato no esté conectado a la corriente antes de proceder a su montaje.

- Desenrosque parte (1) para liberar el soporte (2) de la cubierta (3).
- Fijar el soporte (2) al techo con tornillos (4) y bloques (5).
- Llevar a cabo la conexión eléctrica (6) a la caja de bornes (7), asegurándose de insertar el cable amarillo / verde a la abrazadera marcada con el símbolo de tierra.
- Ponga la cúpula (3) para el techo atornillando parte (1) en el soporte (2).
- Para ajustar el cuerpo de la lámpara (A) altura de grano hay que desenroscar (B), girar a la lavadora hasta la posición favorita, a continuación, encienda de nuevo hasta que la ranura y asegúrela apretando el grano de seguridad (B)
- Dejar bulbo (8) para el soporte de lámpara (9).
- Ponga el vidrio (10) para el cuerpo de la lámpara (A) atornillando tres tornillos (11) que coinciden con los agujeros.

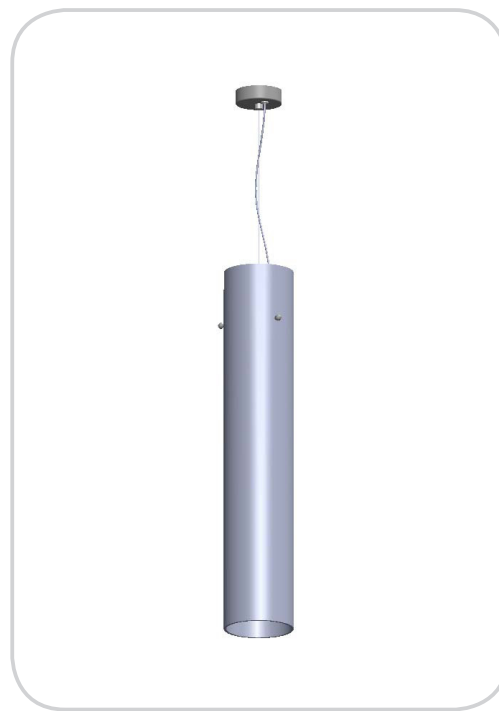

Vistosi

Vetzeria Vistosi Srl · Via G. Galilei, 9-9/A-11 · 31021 Mogliano V.to · Treviso · Italy
 P. Iva IT02497840278 · Cap. Soc. € 100.000,00 I.V. · N° R.E.A. TV · 170728
 Cod. Fisc. - R.I. N° 01808840266 · Iscr. Reg. AEE N° IT08010000000170
 Tel. +39 041 5900170 - 041 5903480 · Fax +39 041 5900992 - 041 5904540
 vetrieravistosi@legalmail.it · www.vistosi.it · vistosi@vistosi.it



English

ASSEMBLY INSTRUCTION

Check there is no network voltage before installing the equipment.

- Unscrew part (1) to free the bracket (2) from the canopy (3).
- Fix the bracket (2) to the ceiling with screws (4) and blocks (5).
- Carry out the electrical connection (6) to the terminal box (7), making sure to insert the yellow/green cable to the clamp marked with the earth symbol.
- Put the canopy (3) to the ceiling by screwing part (1) to the bracket (2).
- To adjust the lamp's body (A) height you have to unscrew grain (B), turn up the washer till the favourite position, then turn again till the groove and lock it by screwing the security grain (B)
- Put bulb (8) to the lamp holder (9).
- Put glass (10) to the lamp body (A) screwing three screws (11) matching the holes.

Italiano

ISTRUZIONI PER IL MONTAGGIO

Assicurarsi che non sia presente tensione di rete prima di procedere all'installazione dell'apparecchio.

- Svitare il particolare (1) per liberare la staffa (2) dal rosone (3).
- Fissare la staffa (2) a soffitto tramite le viti (4) e i tasselli (5).
- Collegare i cavi di rete (6) ai morsetti (7) facendo attenzione di inserire il cavo giallo/verde nel morsetto contrassegnato dal simbolo di terra.
- Fissare a soffitto il rosone (3) avvitando il particolare (1) alla staffa (2).
- Per regolare l'altezza del corpo lampada (A) allentare il grano (B), ruotare e alzare la ghiera fino alla posizione desiderata, quindi ruotare ancora fino alla scanalatura e richiudere il grano di sicurezza (B).
- Infilare la lampadina (8) al portalampe (9).
- Infilare il vetro (10) fino al corpo lampada (A) e avvitare le tre viti (11) facendo corrispondere i fori.

Deutsch

EINBAUANLEITUNG

Stellen Sie sicher, dass es keine Netzspannung vor der Installation des Gerätes.

- Abschrauben Teil (1), um die Halterung (2) von der Kappe (3) freizugeben.
- Die Halterung (2) an der Decke mit Schrauben (4) und Blöcke (5).
- Führen Sie den elektrischen Anschluss (6) zum Klemmenkasten (7), achten Sie darauf, das gelb / grüne Kabel an der Klemme mit der Erde Symbol einfügen.
- Setz die Haube (3) an der Decke durch Schrauben Teil (1) an der Halterung (2).
- Um die Lampe des Körpers (A) Höhe müssen Sie lösen Korn (B), drehen Sie die Scheibe bis zum Lieblings-Position einzustellen, dann wieder rechts, bis die Nut und verriegeln Sie ihn durch Eindrehen der Sicherheit Getreide (B)
- Setz Glühlampe (8) mit der Lampenfassung (9).
- Setz Glas (10) mit dem Lampenkörper (A) Einschrauben drei Schrauben (11) passend zu den Löchern.

Ελληνικά

ΟΔΗΓΙΕΣ ΕΓΚΑΤΑΣΤΑΣΗΣ

Βεβαιωθείτε ότι δεν υπάρχει τάση ρεύματος πριν από την εγκατάσταση της μονάδας.

- Ξεβιδώστε μέρος (1) για να απελευθερώσει το βραχίονα (2) από το θόλο (3).
- Στερεώστε το στήριγμα (2) με την οροφή με τις βίδες (4) και μπλοκ (5).
- Πραγματοποιήστε την ηλεκτρική σύνδεση (6) στο κουτί ακροδεκτών (7), φροντίζοντας να τοποθετήσετε το κίτρινο / πράσινο καλώδιο στο σφινγκήρα που σημειώνονται με το σύμβολο γη.
- Βάλτε το κουβούκλιο (3) στην οροφή με βίδωμα μέρος (1) προς το στήριγμα (2).
- Για να ρυθμίσετε το σώμα του λαμπτήρα (A) ύψος θα πρέπει να ξεβιδώσετε σιτηρών (B), γυρίστε την ροδέλα μέχρι την αγαπημένη θέση, στη συνέχεια, ενεργοποιήστε ξανά μέχρι το αυλάκι και ασφαλίστε βιδώνοντας το σιτάρι ασφάλεια (B)
- Βάλτε λαμπτήρα (8) στην υποδοχή του λαμπτήρα (9).
- Βάλτε γυαλί (10) με το σώμα του λαμπτήρα (A) βιδώνοντας τρεις βίδες (11) που ταιριάζει με τις οπές.

Français

INSTRUCTIONS POUR L'INSTALLATION

Avant de procéder à l'installation de l'appareil s'assurer qu'il n'y ait pas de tension de réseau.

- Dévisser la pièce (1) pour libérer le support (2) de la voilure (3).
- Fixer le support (2) au plafond avec des vis (4) et les blocs (5).
- Effectuer le branchement électrique (6) de la boîte à bornes (7), en veillant à insérer le câble jaune / vert à la borne marquée avec le symbole de terre.
- Mettre la voilure (3) au plafond par vissage de la pièce (1) sur le support (2).
- Pour ajuster le corps de la lampe (A) Hauteur vous devez dévisser céréales (B), montez la rondelle jusqu'à la position favorite, puis tourner à nouveau jusqu'à ce que la rainure et le verrouiller en vissant le grain de la sécurité (B)
- Mettre ampoule (8) de la douille de lampe (9).
- Mettre le verre (10) sur le corps de lampe (A) se vissant trois vis (11) correspondant aux trous.

Русский

ИНСТРУКЦИЯ ПО УСТАНОВКЕ

Убедитесь, что нет никакого напряжения сети перед установкой устройства.

- Отвинтите части (1), чтобы освободить кронштейна (2) из купола (3).
- Закрепите кронштейн (2) к потолку с помощью винта (4) и блоки (5).
- Выполните электрические соединения (6) к клеммной коробке (7), убедившись, чтобы вставить желтый / зеленый провод к зажиму отмеченные символом заземления.
- Положить полог (3) к потолку, закрепив частью (1) к кронштейну (2).
- Чтобы настроить тело лампы (A) Высота нужно открутить зерна (B), поднимите шайбу до любимой позы, а затем включите снова, пока паз и зафиксируйте его при помощи винтов безопасности зерна (B)
- Положите лампу (8) для держателя лампы (9).
- Положите стекло (10) в корпусе фары (A) завинчивания три винта (11) соответствующие отверстия.

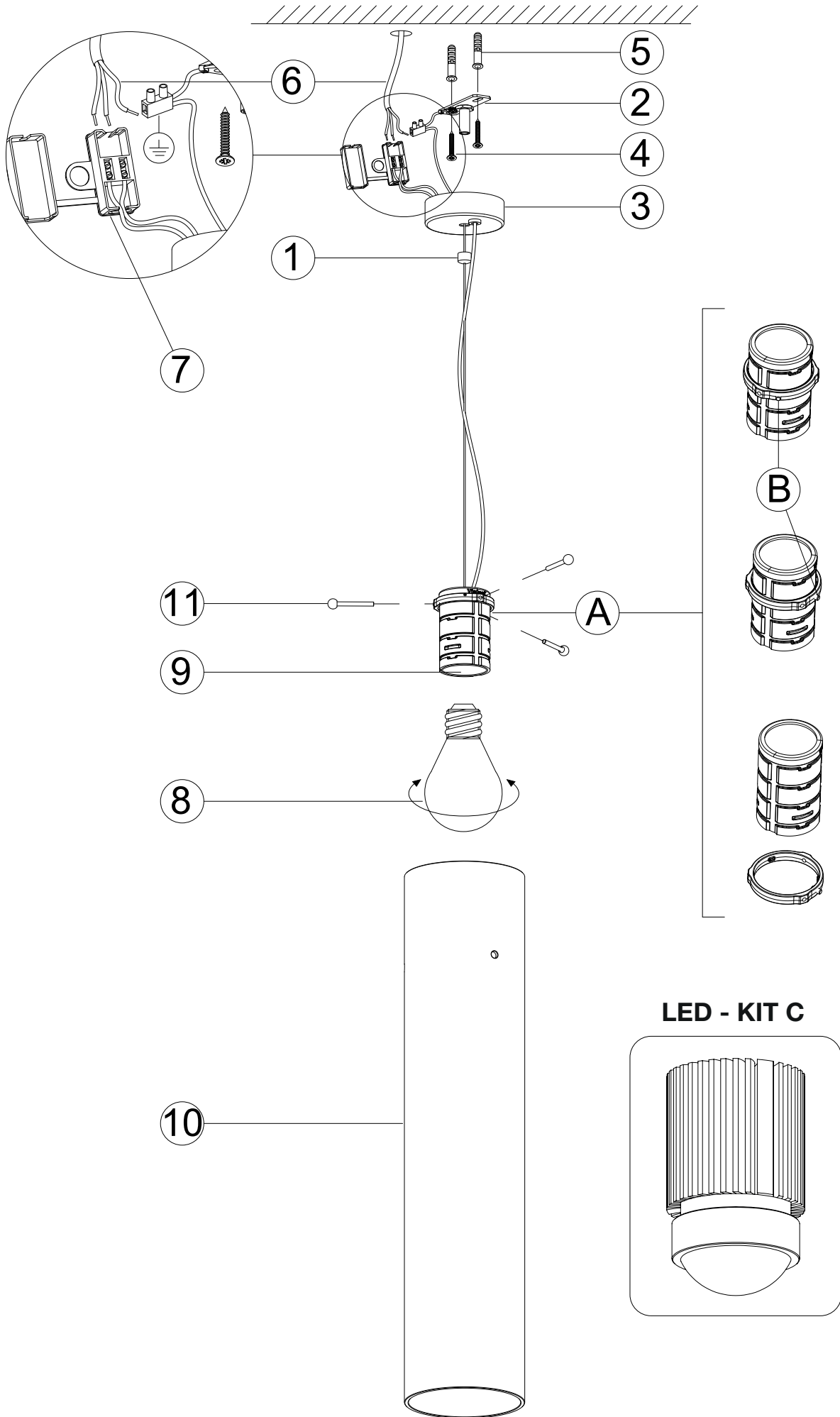

VERSIONE A

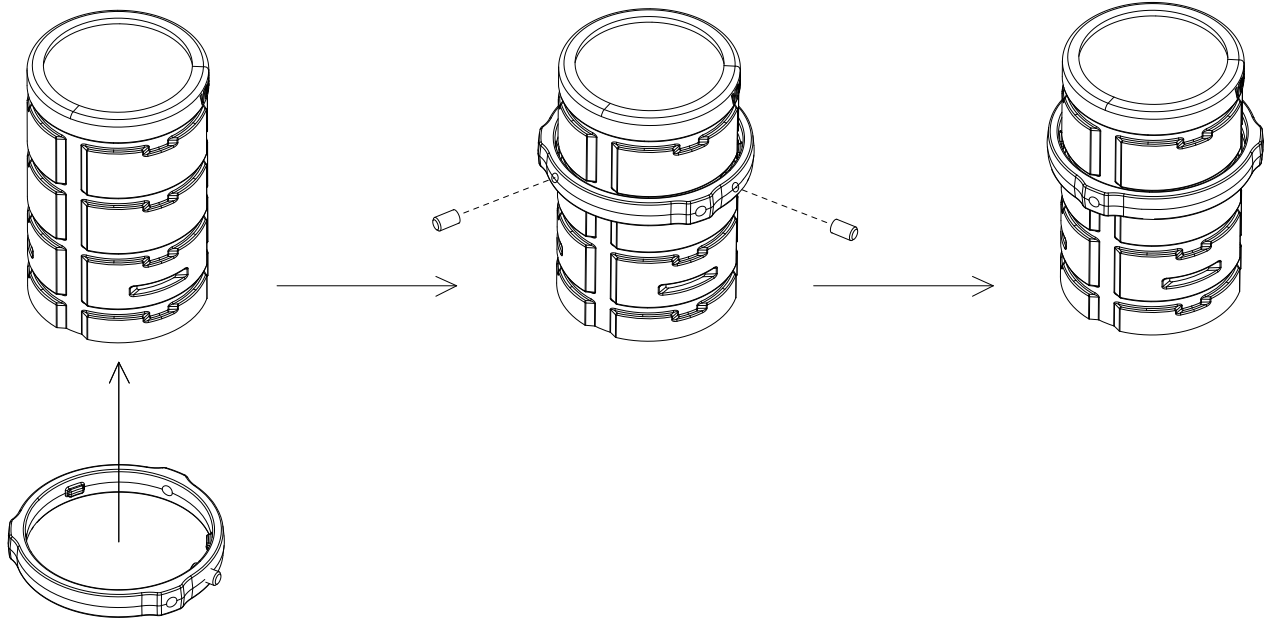

VERSIONE B

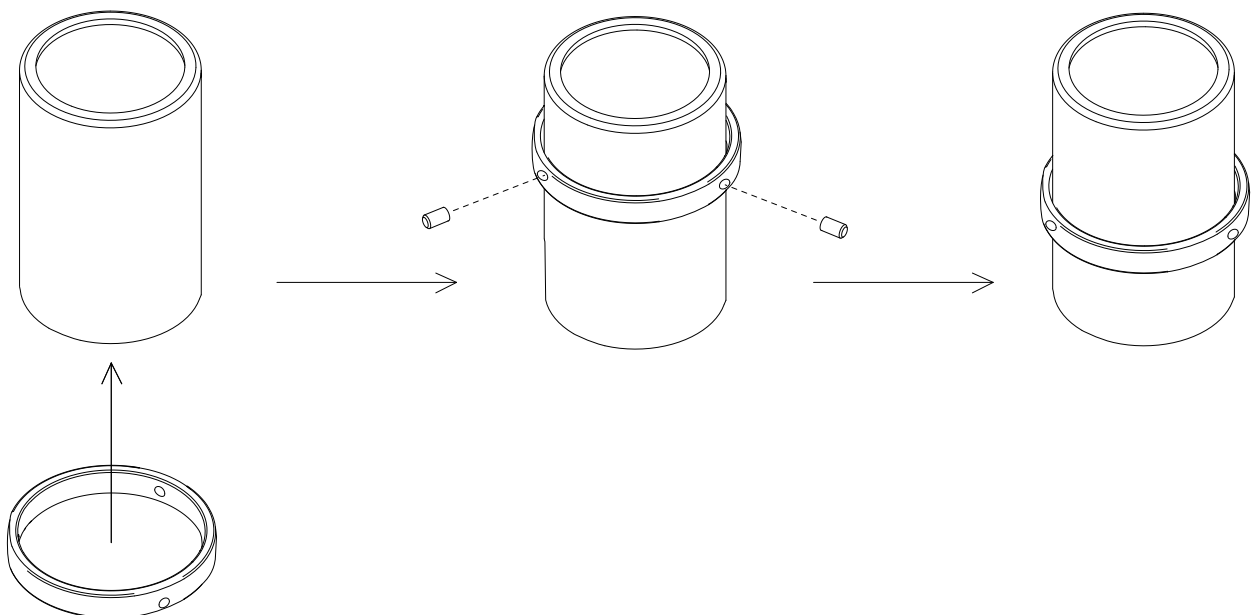

DC MAXI JOLLY HC BI - 122415

Wiring diagram - Schema di collegamento

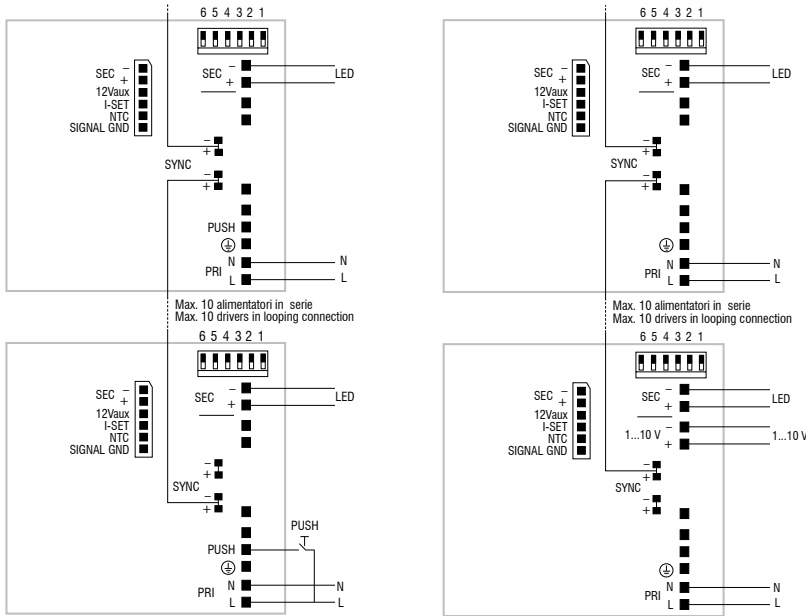

PUSH diagram - Collegamento PUSH

1...10 V diagram - Collegamento 1...10 V

Attenzione: le seguenti istruzioni si riferiscono a più articoli. Se il driver presente nell'imballo non corrisponde a quello indicato nell'istruzione, fare riferimento a questa pagina del manuale.

Warning: The following instructions refer to several articles. If the driver included in the packaging does not match indicated in instruction, refer to this manual page.

DC MICRO JOLLY 6W 500mA - 122428

Wiring diagram - Schema di collegamento

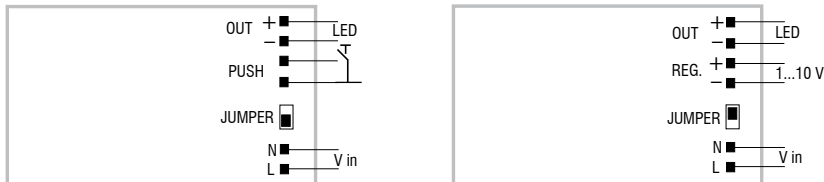

PUSH diagram - Collegamento PUSH

1...10 V diagram - Collegamento 1...10 V

DC MINI JOLLY BI - 122404

Wiring diagram - Schema di collegamento



PUSH diagram - Collegamento PUSH

1...10 V diagram - Collegamento 1...10 V