

**INSTRUCCIONES DE MONTAJE**

Asegurarse de que el aparato no esté conectado a la corriente antes de proceder a su montaje.

- Soltar los tres tornillos (1) para separar el florón (2) del soporte (3);
- Fijar el soporte (3) al techo con los tornillos (4) y tacos (5);
- Conectar los cables de red a la clema (6) prestando atención a conectar el cable amarillo/verde en la toma marcada con el símbolo de tierra;
- Para regular la altura o colocar la tulipa es necesario acceder al mecanismo de suspensión (7). Abrir la tuerca (A) de cada pasador (13) y llevar hacia arriba el cable tensor (B) para desplazarlo. Al soltarlo el sistema de bloqueo lo dejará fijo. Para soltar cable, siempre con la tuerca (A) abierta y llevando el cable hacia arriba, para soltar el sistema de bloqueo (B) para poder ajustarlo. Apretar al final las tuercas (A) de todos los pasadores;
- Por último es necesario colocar los sujetacables (C), soltando los dos tornillos (D) llevar el sujetacables hasta dejarlo en contacto con el pasador. Volver a apretar los tornillos (D) y meter el extremo del cable en la toma de la clema marcada con el símbolo de tierra. Repetir para cada sujetacables;
- Hacer pasar el cable eléctrico (9) a través del orificio del florón (2) y fijarlo con el sujetacables (8) en el interior del florón. Conectar los cables a la clema (6) prestando atención a conectar el cable amarillo/verde a la toma marcada con el símbolo de tierra junto a los otros dos cables ya presentes. Cerrar por último la caja;
- Unir el florón (2) al soporte (3) apretando los tres tornillos (1);
- Colocar dos bombillas de tipo E27 (12) en los portalámparas (11);
- Posicionar el vidrio (14) en contacto con el cuerpo de la lámpara (10) prestando atención al pasar la bombillas por la abertura del vidrio. Mientras se mantiene sujeta la lámpara, cerrar el mecanismo interno del portalámparas (13) hasta su posición (15); el vidrio quedará fijando al cuerpo mediante las tres pestañas móviles;
- Atornillar el tornillo en su lugar (15).



Vetreteria Vistosi Srl · Via G. Galilei, 9-9/A-11 · 31021 Mogliano V.to · Treviso · Italy  
P. Iva IT02497840278 · Cap. Soc. € 100.000,00 I.V. · N° R.E.A. TV · 170728  
Cod. Fisc. - P.I. N° 01808840266 · Iscr. Reg. AEE N° IT0801000000170  
Tel. +39 041 5900170 - 041 5903480 · Fax +39 041 5900992 - 041 5904540  
vetrieriavistosi@legalmail.it · www.vistosi.it · vistosi@vistosi.it

**vistosi**



AZIENDA CERTIFICATA UNI EN ISO 9001:2008

## English

**ASSEMBLY INSTRUCTION**

Check there is no network voltage before installing the equipment.

- Unscrew the three screws (1) to release the canopy (2) of the bracket (3);
- Position the bracket on the ceiling fixing with screws (4) and blocks (5);
- Connect network cables to the cable (6) taking care to include the yellow/green cable marked with the earth symbol;
- To adjust in height and / or balance the suspension (7), unscrew the screws again (1) in order to remove the canopy (2) from the bracket (3): in this way mechanisms for adjusting rope (7) become accessible. At this point it is sufficient to loosen the detail (A) of each latch and push up the wire rope (B). To get it, always with the detail (A) loose, holding it up on the locking system will leave free the wire rope (B) flow;
- When finished, tighten all the parts (A). As a last operation it is necessary to place the safety clamps (C) and loosen the two screws (D), slide the component until it rests to the regulator, tighten the two screws (D) and insert the head of the wire rope on the terminal marked the symbol grounding (E). Repeat this for all regulators;
- Pass the electrical cable (9) through the canopy hole (2) and fix it with the clamp (8) inside of the canopy. Connect cables to the battery terminal (6) paying attention putting the yellow/green cable in the battery terminal marked with the earth symbol, the same used for the other 2 cables yellow/green inserted before, then close the cover;
- Close the canopy (2) on bracket (3) and the three screws (1);
- Screw the E27 bulbs (12) to the socket (11);
- Draw up the glass (14) to the body of the lamp (10) making the bulbs pass through the glass hole then, holding it up, turn the internal lever (13) in the position (15) as shown in picture; this way the glass part will be hold by internal expandable sheets;
- Lock the internal lever in position (15) screwing the nut.

## Italiano

**ISTRUZIONI PER IL MONTAGGIO**

Assicurarsi che non sia presente tensione di rete prima di procedere all'installazione dell'apparecchio.

- Svitare le viti (1) per liberare il rosone (2) dalla staffa di fissaggio (3);
- Posizionare la staffa di fissaggio (3) a soffitto, fissandola con le viti (4) e i tasselli (5);
- Collegare i cavi di rete alla morsettiera (6) facendo attenzione di inserire il cavo giallo/verde nel morsetto contrassegnato dal simbolo di terra;
- Per regolare in altezza e/o bilanciare la sospensione (7) bisogna svitare nuovamente le viti (1) per allontanare il rosone (2) dalla staffa di fissaggio (3): in questo modo diventano accessibili i meccanismi di regolazione funi (7). A questo punto è sufficiente allentare il particolare (A) di ogni saliscendi e spingere verso l'alto la fune metallica (B): al suo rilascio il sistema autobloccante fisserà la fune metallica (B). Per farla scendere, sempre con il particolare (A) allentato, tenendolo premuto verso l'alto il sistema autobloccante lascerà libera la fune metallica (B) di scorrere. A regolazioni ultimate, riserrare tutti i particolari (A);
- Come ultima operazione bisogna posizionare i bloccacavi di sicurezza (C) allentando le due viti di fissaggio (D), far scorrere il componente fino ad appoggiarlo al regolatore, serrare le due viti (D) ed infilare il capo della fune metallica nel relativo morsetto contrassegnato dal simbolo di messa a terra (E). Ripetere questa operazione per tutti i regolatori;
- Infilare il cavo elettrico (9) attraverso il foro del coperchio del rosone (2) e fissarlo con il bloccacavo (8) all'interno del rosone. Collegare i fili alla morsettiera (6) facendo attenzione di inserire il cavo giallo/verde nel morsetto contrassegnato dal simbolo di terra assieme agli altri 2 cavi giallo/verdi che trovate già inseriti, quindi chiuderne il coperchietto;
- Richiudere il rosone (2) sulla staffa di fissaggio (3) le 3 viti (1);
- Avvitare due lampadine con attacco E27 (12) nei portalampade (11);
- Avvicinare il vetro (14) fino a portarlo in battuta al corpo lampade (10) facendo attenzione nel far passare le lampadine attraverso il foro del vetro quindi, tenendolo in battuta, spostare la leva interna (13) nella posizione indicata (15): in questo modo il vetro verrà sostenuto da tre lamelle interne espandenti;
- Avvitare il nottolino (15) per bloccarlo.

## EINBAUANLEITUNG

Stellen Sie sicher, dass es keine Netzspannung vor der Installation des Gerätes.

- Die drei Schrauben (1), um den Baldachin (2) der Konsole (3);
- Positionieren Sie die Halterung an der Decke Befestigung mit Schrauben (4) und Blöcke (5);
- Schließen Sie Netzkabel an das Kabel (6) darauf achten, dass der gelb / grüne Kabel mit der Erde Symbol gekennzeichnet sind;
- Um in der Höhe einstellen und / oder zum Ausgleich der Aufhängung (7), die Schrauben (1) wieder, um die Haube (2) aus der Halterung (3) zu entfernen: auf diese Weise Mechanismen zum Einstellen Seil (7) zugänglich. Zu diesem Zeitpunkt ist es ausreichend, das Detail (A) jeder Klinke lösen und nach oben drücken das Drahtseil (B). Um es zu bekommen, immer mit dem Detail (A) locker, hielt ihn auf dem Verriegelungssystem wird frei lassen das Drahtseil (B) fließen;
- Wenn Sie fertig sind, ziehen Sie alle Teile (A). Als letzte Operation ist es notwendig, die Sicherungsklemmen (C) platzieren und die beiden Schrauben (D), schieben Sie die Komponente, bis er an den Regler ruht, ziehen Sie die beiden Schrauben (D) und legen Sie den Kopf des Seiles auf das Terminal markiert das Symbol Erdung (E). Wiederholen Sie diesen Vorgang für alle Aufsichtsbehörden;
- Führen Sie das elektrische Kabel (9) durch das Blätterdach Loch (2) und befestigen Sie ihn mit der Klemme (8) innerhalb der Haube. Schließen Sie die Kabel an die Batterie Klemme (6) Aufmerksamkeit Inbetriebnahme der gelb / grüne Kabel in der Batterie mit der Erde Symbol markiert, das gleiche für die anderen 2 Kabel gelb / grün eingefügt, bevor verwendet, dann schließen Sie die Abdeckung;
- Schließen der Haube (2) am Halter (3) und die drei Schrauben (1);
- Schrauben Sie die E27 Glühlampen (12) an der Buchse (11);
- Zeichnen Sie das Glas (14) an den Körper der Lampe (10) macht die Lampen passieren das Glas Loch dann, hielt ihn, drehen Sie den internen Hebel (13) in die Position (15) wie im Bild gezeigt, auf diese Weise das Glas Teil wird halten durch interne erweiterbar Blatt;
- Verriegeln Sie den internen Hebel in Position (15) Verschrauben der Mutter.

## Français

## INSTRUCTIONS POUR L'INSTALLATION

Avant de procéder à l'installation de l'appareil s'assurer qu'il n'y ait pas de tension de réseau.

- Dévisser les trois vis (1) pour libérer la voûte (2) du support (3);
- Positionner le support de fixation au plafond avec des vis (4) et les blocs (5);
- Raccordez les câbles réseau au câble (6) en prenant soin d'inclure le câble jaune / vert marqué du symbole de terre;
- Pour régler en hauteur et / ou de l'équilibre de la suspension (7), dévisser les vis (1) afin d'éliminer le couvert (2) du support (3): de cette façon les mécanismes de corde de réglage (7) deviennent accessibles. A ce stade, il suffit de desserrer le détail (A) de chaque verrou et poussez le câble (B). Pour l'obtenir, toujours avec le détail (A) en vrac, en le tenant sur le système de verrouillage laisser libre du câble (B) de débit;
- Lorsque vous avez terminé, serrez toutes les pièces (A). Comme une dernière opération, il est nécessaire de placer les pinces de sécurité (C) et desserrer les deux vis (D), faites glisser le composant jusqu'à ce qu'il repose sur le régulateur, serrez les deux vis (D) et insérez la tête du câble sur la borne marquée du symbole de terre (E). Répétez cette opération pour tous les régulateurs;
- Faites passer le câble électrique (9) dans le trou couvert (2) et le fixer avec la pince (8) à l'intérieur de la hotte. Connectez les câbles à la borne de batterie (6) en accordant une attention de mettre le câble jaune / vert dans la borne de batterie marquée avec le symbole de la terre, le même que celui utilisé pour les 2 autres câbles jaune / vert insérés avant, puis refermez le couvercle;
- Fermer le toit (2) sur le support (3) et les trois vis (1);
- Visser les ampoules E27 (12) à la douille (11);
- Établir le verre (14) sur le corps de la lampe (10) rendant les ampoules passent à travers le trou de verre puis, le tenant, tourner le levier intérieur (13) dans la position (15) comme le montre la photo, de cette façon le verre sera détenu par les feuilles internes extensibles;
- Verrouiller le levier dans la position interne (15) de vissage de l'écrou.

## ΟΔΗΓΙΕΣ ΕΓΚΑΤΑΣΤΑΣΗΣ

Βεβαιωθείτε ότι δεν υπάρχει τάση ρεύματος πριν από την εγκατάσταση της μονάδας.

- Ξεβιδώστε τις τρεις βίδες (1) για την απελευθέρωση του σκεπάστρου (2) του βραχίονα (3).
- Τοποθετήστε το στήριγμα για τον καθορισμό οροφής με τις βίδες (4) και μπλοκ (5).
- Συνδέστε τα καλώδια του δικτύου με το καλώδιο (6) φροντίζοντας να συμπεριλάβετε το κίτρινο / πράσινο καλώδιο που σημειώνονται με το σύμβολο γη.
- Για να ρυθμίσετε το ύψος ή / και την εξισορρόπηση της εναιωρήματος (7), ξεβιδώστε τις βίδες και πάλι (1) προκειμένου να απομακρυνθεί το κουβούκλιο (2) από το βραχίονα (3): με τον τρόπο αυτό οι μηχανισμοί για το σχοινί ρύθμισης (7) να γίνουν προσβάσιμα. Σε αυτό το σημείο αρκεί για να χαλαρώσει η λεπτομέρεια (A) του κάθε σύρτη και σπρώξτε το συρματόσχοινο (B). Για να το πάρει, πάντα με τη λεπτομέρεια (A) χαλαρά, κρατώντας επάνω στο σύστημα ασφάλισης θα αφήσει ελεύθερο το συρματόσχοινο (B) ροή.
- Όταν τελειώσετε, σφίξτε όλα τα μέρη (A). Ως τελευταία λειτουργία είναι απαραίτητο να τοποθετήσετε τα σφιγκτήρες ασφαλείας (C) και χαλαρώστε τις δύο βίδες (D), σύρετε το στοιχείο μέχρι να ακουμπήσει στο ρυθμιστή, σφίξτε τις δύο βίδες (D) και τοποθετήστε το κεφάλι του στο συρματόσχοινο το θερματικό σηματοδότηση την γείωση σύμβολο (E). Επαναλάβετε αυτό για όλες τις ρυθμιστικές αρχές.
- Περάστε το ηλεκτρικό καλώδιο (9) μέσα από την τρύπα κουβούκλιο (2) και στερεώστε το με το σφιγκτήρα (8) στο εσωτερικό του θόλου. Συνδέστε τα καλώδια της μπαταρίας θερματικό (6) δίνοντας προσοχή βάζοντας το κίτρινο / πράσινο καλώδιο της μπαταρίας θερματικό που σημειώνονται με το σύμβολο γη, το ίδιο που χρησιμοποιείται για τα άλλα 2 καλώδια κίτρινο / πράσινο εισαχθεί πριν, στη συνέχεια, κλείστε το κάλυμμα.
- Κλείστε το κουβούκλιο (2) στο στήριγμα (3) και τις τρεις βίδες (1).
- Βιδώστε τα E27 λαμπτήρες (12) στην υποδοχή (11).
- Αναρροφήστε το γυαλί (14) με το σώμα του λαμπτήρα (10) καθιστώντας τους βολβούς διέρχονται μέσω της οπής γυαλί κατόπιν, κρατώντας το επάνω, γυρίστε το εσωτερικό μοχλό (13) στη θέση (15), όπως φαίνεται στην εικόνα? Αυτόν τον τρόπο το γυάλινο τμήμα θα κρατήσει από την εσωτερική επεκτάσιμη φύλλα.
- Κλειδώστε το εσωτερικό μοχλό στη θέση (15) βιδώνοντας το παξιμάδι.

## Русский

## ИНСТРУКЦИЯ ПО УСТАНОВКЕ

Убедитесь, что нет никакого напряжения сети перед установкой устройства.

- Отвинтить три винта (1), чтобы освободить купол (2) на кронштейне (3).
- Установите кронштейн на потолке крепления с помощью винтов (4) и блоки (5).
- Подключить сетевой кабель к кабелю (6) заботиться, чтобы включить желтый / зеленый кабель с землей символ.
- Для регулировки по высоте и / или сбалансировать подвески (7), открутить винты снова (1), чтобы снять купол (2) из кронштейна (3): таким образом, механизмы для регулировки веревки (7) становятся доступными. На данный момент достаточно, чтобы ослабить подробно ( ) каждой защелки и поднимите трос (B). Чтобы получить его, всегда с деталями (A) свободно, держа его на замок оставят бесплатным трос (B) потока.
- Когда закончите, затяните все части (A). В качестве последней операции необходимо поместить безопасности зажимы (C) и ослабьте два винта (D), сдвиньте компоненты, пока она лежит в регуляторе, затяните два винта (D) и вставьте глава троса на клемме, обозначенной символом заземления (E). Повторите эту процедуру для всех регуляторов.
- Передайте электрический кабель (9) через отверстие купола (2) и закрепите его с помощью хомута (8) внутри купола. Подключите провода к клемме аккумулятора (6) обращают внимание поставив желтый / зеленый провод в клемму аккумулятора, помеченные символом земли, и используются для других 2 кабеля желтый / зеленый вставляется перед, затем закройте крышку.
- Закройте купол (2) на кронштейне (3) и три винта (1).
- Винт E27 лампы (12) к разъему (11).
- Составьте стекла (14) к корпусу лампы (10) делает лампы проходит через стекло отверстие затем, удерживая ее, включить внутренний рычаг (13) в положение (15), как показано на рисунке, таким образом, стеклянная часть будет удерживать внутренние расширяемой листов.
- Блокировка внутренних рычаг в положение (15) завинчивание гаек.

**LED - KIT G**

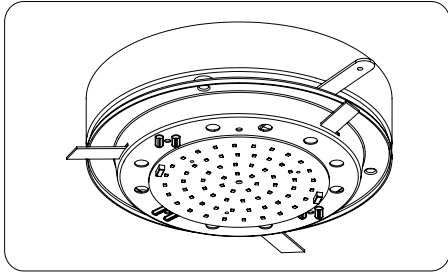

**LED - KIT J**

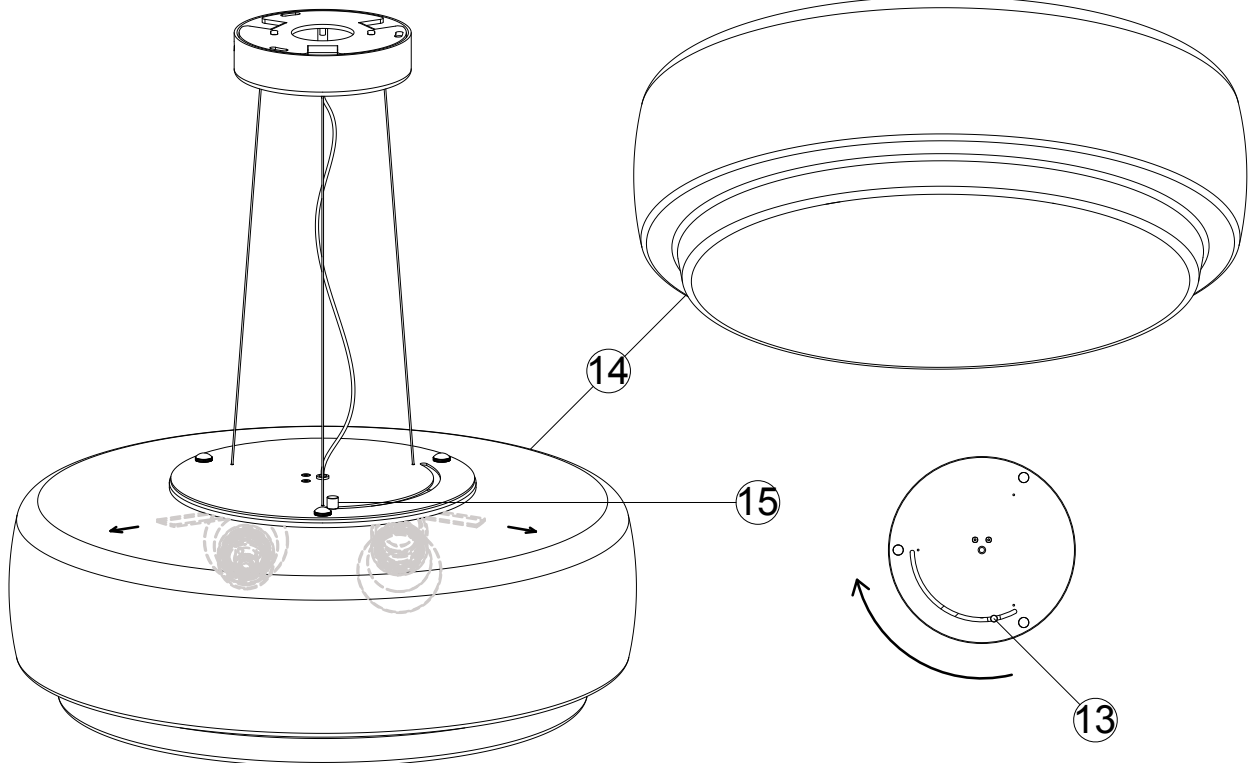
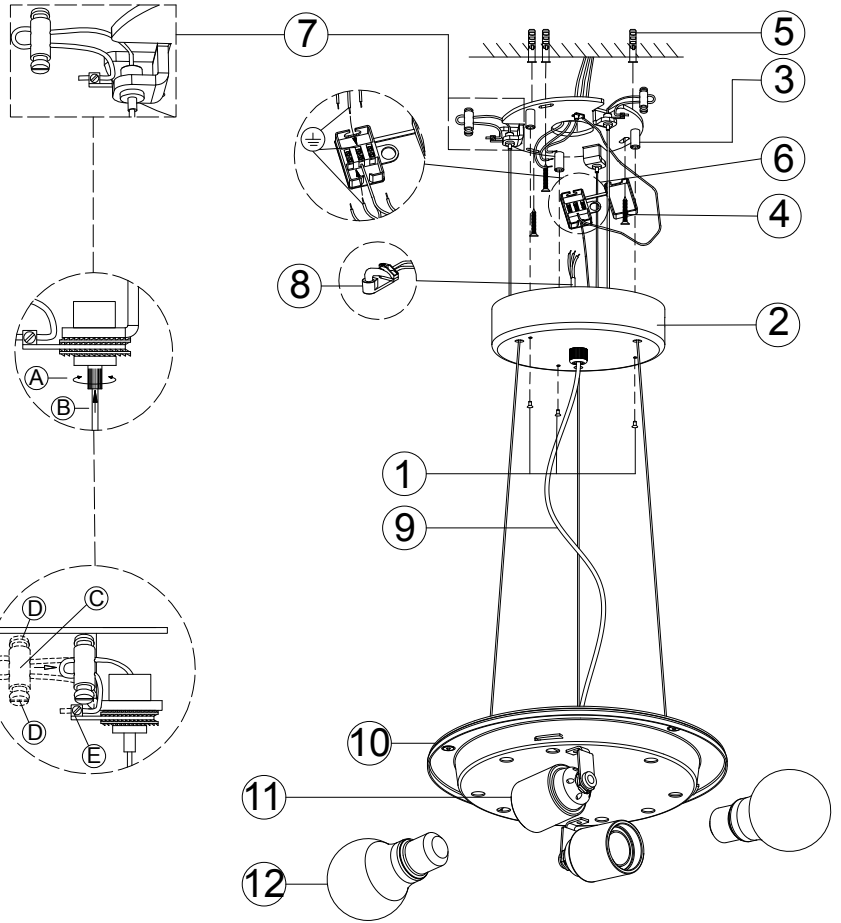
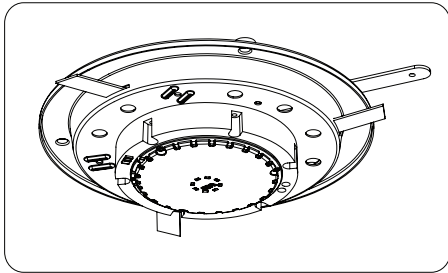

### DC MAXI JOLLY HC BI - 122415

#### Wiring diagram - Schema di collegamento

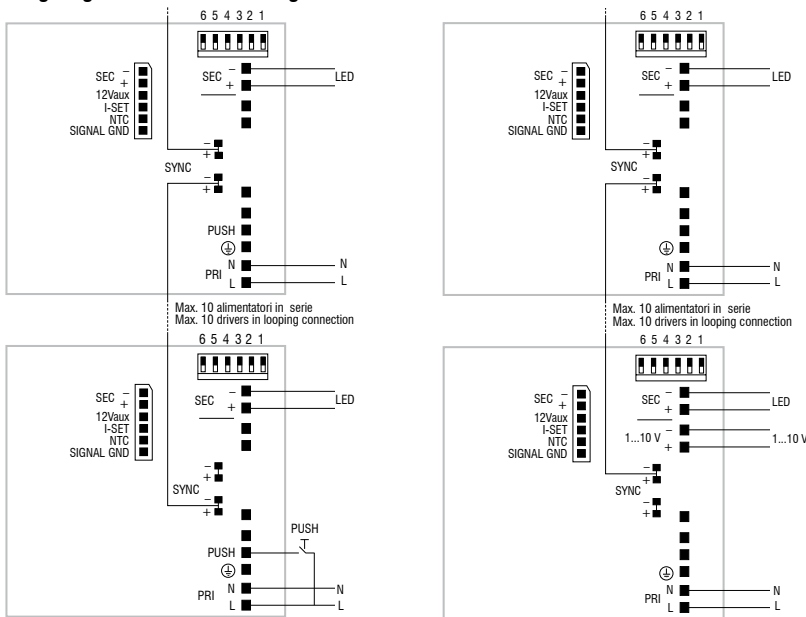

PUSH diagram - Collegamento PUSH

1...10 V diagram - Collegamento 1...10 V

**Attenzione:** le seguenti istruzioni si riferiscono a più articoli. Se il driver presente nell'imballo non corrisponde a quello indicato nell'istruzione, fare riferimento a questa pagina del manuale.

**Warning:** The following instructions refer to several articles. If the driver included in the packaging does not match indicated in instruction, refer to this manual page.

### DC MICRO JOLLY 6W 500mA - 122428

#### Wiring diagram - Schema di collegamento

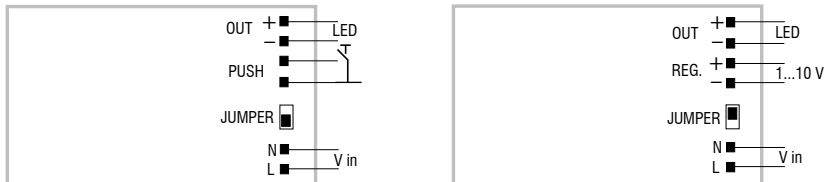

PUSH diagram - Collegamento PUSH

1...10 V diagram - Collegamento 1...10 V

### DC MINI JOLLY BI - 122404

#### Wiring diagram - Schema di collegamento

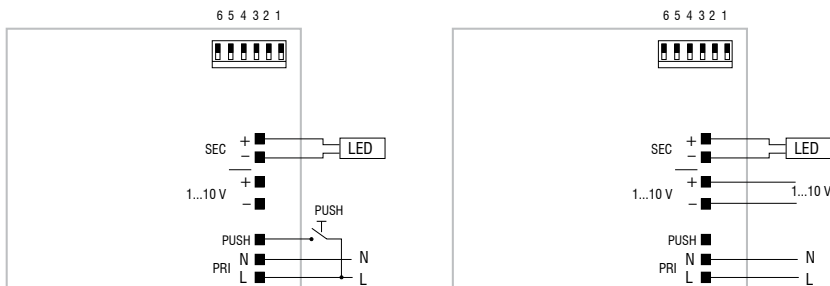

PUSH diagram - Collegamento PUSH

1...10 V diagram - Collegamento 1...10 V