

**INSTRUCCIONES DE MONTAJE**

Asegurarse de que el aparato no esté conectado a la corriente antes de proceder a su montaje.

- Desenroscar las tuercas (1) para liberar el soporte (2) por el dosel (3);
- Pase el cable eléctrico (4) a través del orificio central de la copa de (3) y calcular la longitud final, y luego fijarlo con la abrazadera (5) en el interior de la cubierta (3) y cortar el resto f del cable;
- Coloque el soporte (2) para el techo, con tornillos (6) y los bloques (7) incluidas en el kit. Los cables eléctricos deben pasar a través del orificio central correspondiente;
- En primer lugar conecte el cable de tierra amarillo / verde (marcado con el símbolo correspondiente) a la terminal de la batería (8), a continuación, conecte los otros 2 cables a los terminales de la batería restante;
- Cierre la estructura (3) con las tuercas dado (1). Los cables eléctricos presentes en el interior de la cubierta no debe ser aplastado o dañado;
- Introducir la lámpara (9) en el soporte de la lámpara (10), luego atornillar el vidrio (11).



**Vistosi**

Vetreria Vistosi Srl · Via G. Galilei, 9-9/A-11 · 31021 Mogliano V.to · Treviso · Italy  
 P. Iva IT02497840278 · Cap. Soc. € 100.000,00 I.V. · N° R.E.A. TV - 170728  
 Cod. Fisc. - R.I. N° 01808840266 · Iscr. Reg. AEE N° IT08010000000170  
 Tel. +39 041 5900170 - 041 5903480 · Fax +39 041 5900992 - 041 5904540  
 vetreriavistosi@legalmail.it · www.vistosi.it · vistosi@vistosi.it



AZIENDA CERTIFICATA UNI EN ISO 9001:2000

**English****ASSEMBLY INSTRUCTION**

Check there is no network voltage before installing the equipment.

- Unscrew the nuts (1) to free the bracket (2) by the canopy (3);
- Pass the electric cable (4) through the canopy's central hole (3) and calculate the final length, then fix it to the clamp (5) inside of the canopy (3) and cut the rest f the cable;
- Position the bracket (2) to the ceiling, with screws (6) and blocks (7) included in the kit. The electric cables must pass through the corresponding central hole;
- First of all connect the yellow/green earthing cable (marked with the corresponding symbol) to the battery terminal (8); then connect the other 2 cables to the remaining battery terminals;
- Close the structure (3) with the given nuts (1). The electric cables present on the inside of the canopy must not be pinched or damaged;
- Insert the bulb (9) into the lamp holder (10), then screw the glass (11).

**Italiano****ISTRUZIONI PER IL MONTAGGIO**

Assicurarsi che non sia presente tensione di rete prima di procedere all'installazione dell'apparecchio.

- Svitare le due viti (1) per liberare la piastra di fissaggio (2) dal rosone (3);
- Passare il cavo elettrico (4) nel foro centrale del rosone (3), calcolare preventivamente la lunghezza finale della sospensione quindi, fissarlo nel bloccacavo (5) all'interno del rosone (3) tagliandone l'eccedenza;
- Posizionare la piastra di fissaggio (2) a soffitto, passare i cavi di rete attraverso il foro centrale quindi, fissarla con le viti (6) e i tasselli (7) inclusi nel kit;
- Collegare i cavi di rete e quelli del cavo elettrico (4) ai morsetti (8) come in figura, facendo attenzione di inserire i cavi giallo/verde nel morsetto contrassegnato dal simbolo di terra, le fasi nel morsetto contrassegnato dal simbolo "L" e i neutri nel morsetto contrassegnato dal simbolo "N";
- Richiudere il rosone (3) sulla piastra di fissaggio (2) riavvitando le viti (1), facendo attenzione a non pizzicare i cavi elettrici;
- Inserire una lampadina (9) con l'attacco e la potenza indicate nel portalamпада (10), quindi avvitarne il vetro (11).

## Deutsch

### EINBAUANLEITUNG

Stellen Sie sicher, dass es keine Netzspannung vor der Installation des Gerätes.

- Lösen Sie die Muttern (1), um die Halterung (2) durch den Baldachin (3) zu befreien;
- Den Stromkabel (4) durch das Blätterdach der zentralen Bohrung (3) und berechnen die endgültige Länge, dann befestigen Sie es an der Klemme (5) innerhalb der Haube (3) und schneiden Sie den Rest f das Kabel;
- Positionieren der Bügel (2) an der Decke, mit Schrauben (6) und Blöcke (7) in dem Kit enthalten. Die elektrischen Leitungen müssen durch entsprechende zentrale Loch passieren;
- Zunächst verbinden Sie das gelb / grüne Erdungskabel (markiert mit dem entsprechenden Symbol) an die Batterie Klemme (8), dann verbinden Sie die anderen 2 Kabel zu den verbleibenden Batterieklemmen;
- Schließen der Struktur (3) mit den gegebenen Muttern (1). Die elektrischen Leitungen auf der Innenseite der Fallschirmkappe darf nicht eingeklemmt oder beschädigt ist;
- Setzen Sie das Leuchtmittel (9) in die Fassung (10), dann schrauben Sie das Glas (11).

## Français

### INSTRUCTIONS POUR L'INSTALLATION

Avant de procéder à l'installation de l'appareil s'assurer qu'il n'y ait pas de tension de réseau.

- Dévisser les écrous (1) pour libérer le support (2) par la voilure (3);
- Faites passer le câble électrique (4) dans le trou central de la canopée (3) et de calculer la longueur finale, puis le fixer à la bride (5) à l'intérieur de la canopée (3) et couper le reste f le câble;
- Positionner le support (2) au plafond, avec des vis (6) et les blocs (7) inclus dans le kit. Les câbles électriques doivent passer à travers le trou central correspondant;
- Tout d'abord connecter le câble de terre jaune / vert (marqué avec le symbole correspondant) à la borne de batterie (8), puis connecter les 2 autres câbles aux bornes de la batterie restantes;
- Fermer la structure (3) avec les écrous données (1). Les câbles électriques présents à l'intérieur de la voilure doit pas être pincés ou endommagés;
- Insérez l'ampoule (9) dans la douille (10), puis vissez le verre (11).

## Ελληνικά

### ΟΔΗΓΙΕΣ ΕΓΚΑΤΑΣΤΑΣΗΣ

Βεβαιωθείτε ότι δεν υπάρχει τάση ρεύματος πριν από την εγκατάσταση της μονάδας.

- Ξεβιδώστε τα παξιμάδια (1) για να απελευθερώσετε το βραχίονα (2) από τον ουρανό (3)?
- Περάστε το ηλεκτρικό καλώδιο (4) μέσω της κεντρικής οπής του θόλος (3) και υπολογίζει το τελικό μήκος, το διορθώσουμε στη συνέχεια να το σφιγκτήρα (5) μέσα από το κουβούκλιο (3) και κόψτε το υπόλοιπο στ το καλώδιο?
- Τοποθετήστε το στήριγμα (2) στην οροφή, με βίδες (6) και μπλοκ (7) που περιλαμβάνεται στο kit. Τα ηλεκτρικά καλώδια πρέπει να περάσουν μέσα από την αντίστοιχη κεντρική τρύπα?
- Πρώτα απ 'όλα συνδέστε το κίτρινο / πράσινο καλώδιο γείωσης (σημειώνεται με το αντίστοιχο σύμβολο) του ακροδέκτη της μπαταρίας (8)? Στη συνέχεια, συνδέστε τα 2 καλώδια για τα υπόλοιπα τερματικά της μπαταρίας?
- Κλείστε τη δομή (3) με τις δεδομένες παξιμάδια (1). Τα ηλεκτρικά καλώδια που βρίσκονται στην εσωτερική πλευρά του σκεπάζστρου δεν πρέπει να συμπιέζεται ή κατεστραμμένο?
- Τοποθετήστε το λαμπτήρα (9) στην υποδοχή του λαμπτήρα (10), βιδώστε στη συνέχεια το γυαλί (11).

## Русский

### ИНСТРУКЦИЯ ПО УСТАНОВКЕ

Убедитесь, что нет никакого напряжения сети перед установкой устройства.

- Отвинтите гайки (1), чтобы освободить кронштейн (2), навес (3);
- Передайте электрического кабеля (4) через центральное отверстие купола (3) и рассчитать конечную длину, то исправить ее в зажим (5) внутри купола (3) и сократить остальные F-кабель;
- Установите кронштейн (2) к потолку, с винтами (6) и блоки (7), входящий в комплект.Электрические кабели должны проходить через соответствующие центральные отверстия;
- Прежде всего, подключите желтый / зеленый кабель заземления (отмечены соответствующим символом) на клеммы аккумулятора (8), а затем подключите другой 2 кабеля к остальным терминалам батареи;
- Закройте структуры (3) с заданной гайки (1).Электрические кабели присутствует на внутренней стороне купола не должны быть зажаты или повреждены;
- Вставьте лампу (9) в держатель лампы (10), то винт стекла (11).

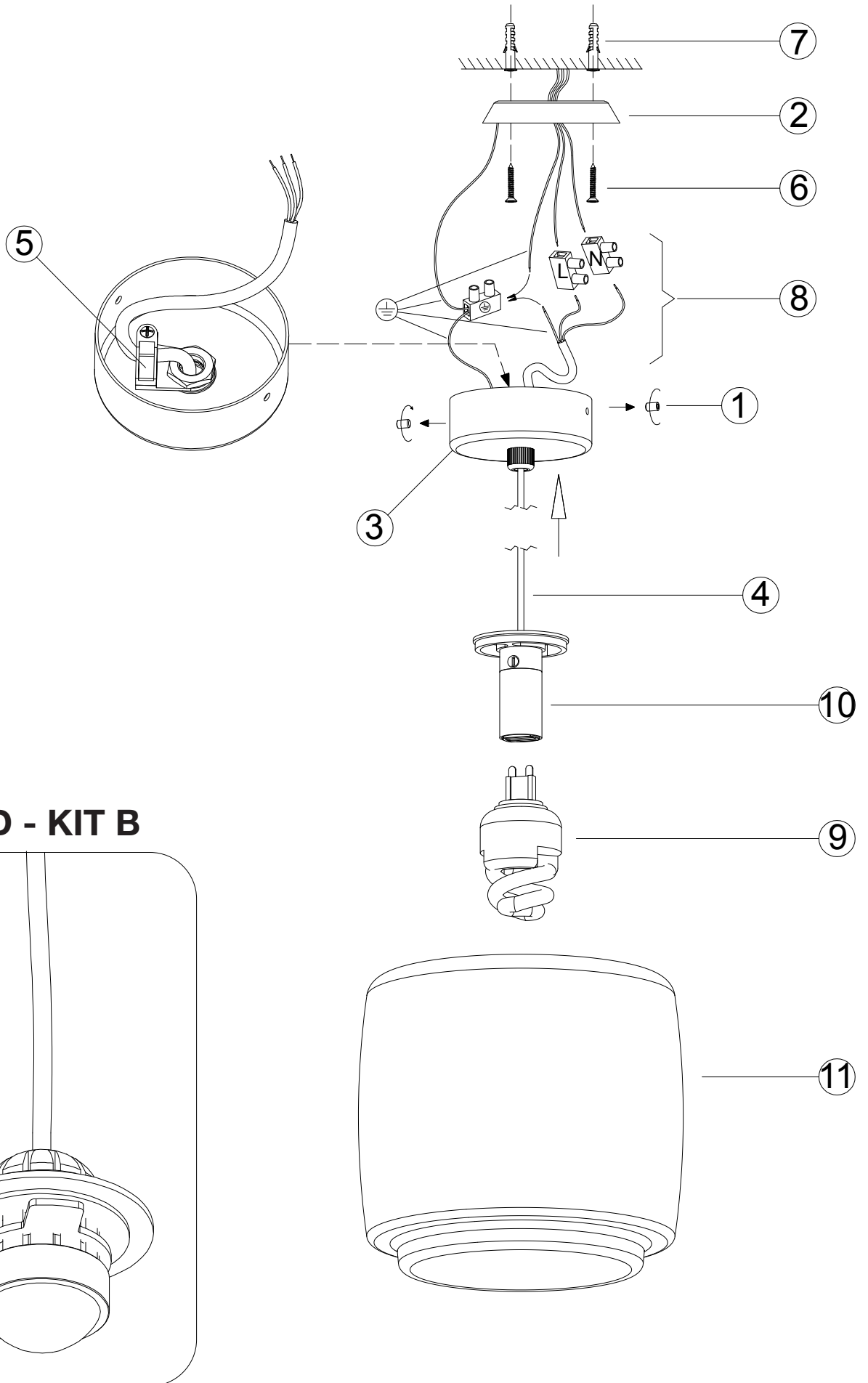

### DC MAXI JOLLY HC BI - 122415

#### Wiring diagram - Schema di collegamento

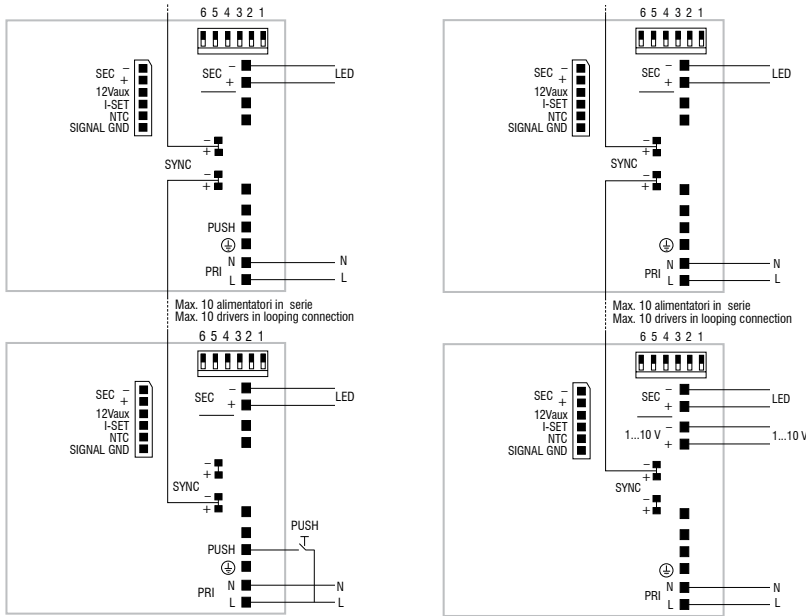

PUSH diagram - Collegamento PUSH

1...10 V diagram - Collegamento 1...10 V

**Attenzione:** le seguenti istruzioni si riferiscono a più articoli. Se il driver presente nell'imballo non corrisponde a quello indicato nell'istruzione, fare riferimento a questa pagina del manuale.

**Warning:** The following instructions refer to several articles. If the driver included in the packaging does not match indicated in instruction, refer to this manual page.

### DC MICRO JOLLY 6W 500mA - 122428

#### Wiring diagram - Schema di collegamento

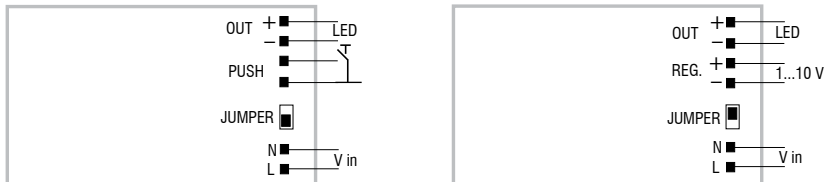

PUSH diagram - Collegamento PUSH

1...10 V diagram - Collegamento 1...10 V

### DC MINI JOLLY BI - 122404

#### Wiring diagram - Schema di collegamento

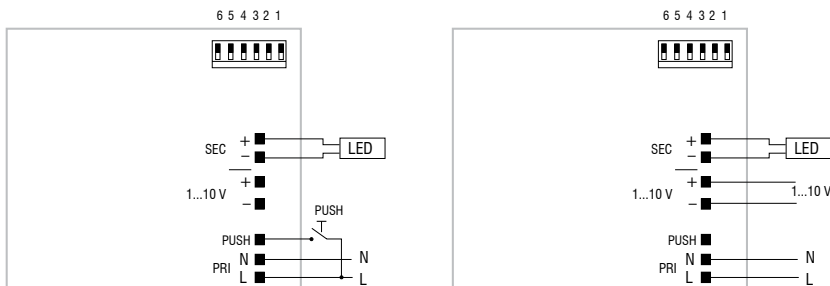

PUSH diagram - Collegamento PUSH

1...10 V diagram - Collegamento 1...10 V