

ISTRUCCIONES DE MONTAJE

Asegurarse de que el aparato no esté conectado a la corriente antes de proceder a su montaje.

- Esta declaración se refiere a otros productos, a continuación, puede haber diferencias (número de bulbos, formas de vidrio) entre el dibujo y el producto.
- Tornillo de la bombilla (1) en el soporte (2).
- Introduce el tridente (3) en el interior del vidrio (4) con los movimientos mostrados en las cuatro imágenes (ABCD).
- Para fijar el cristal apriete los tres tornillos (5) en los orificios (6), la identificación de las más adecuadas para el tamaño del agujero en el vidrio. Tenga cuidado de no apretar los tornillos y que el vaso está bloqueada entre el tridente (3) y los tornillos (5).
- Aflojar los tornillos (7) para liberar el dosel (8) del soporte (9).
- Coloque el soporte de montaje (9) en el techo, asegurándolo con los tornillos (10) y bloques (11). Proceder la fijación de la segunda dosel tras el paso del número (12) a (16).
- Pase los tres cables de acero (17) dentro de la primera copa (8), y los tres especiales desenroscar el pestillo (18).
- Para ajustar la altura, o el balance, la suspensión sólo tiene que utilizar el pestillo (18) de esta manera: para recoger el cable simplemente empujarlo hasta cerca de las altas y bajas: su liberación del sistema de auto-bloqueo bloquea la cuerda, a hacer lo que tienes que mantener pulsado un extremo del pestillo, tire de la cuerda lo suficiente a continuación, suelte el pestillo: el sistema de auto-bloqueo bloquea la cuerda.
- Después de alcanzar la altura deseada desenroscar los tornillos (D), inserte el cable de acero en el interior todo es gratis, en particular, (C), cortar el exceso de cable y apriete los tornillos (D). Asegure el extremo del cable de acero a la terminal (E) y el tornillo de las piezas (A). Inserte el cable eléctrico (19) a través del agujero en la tapa del rosetón (8) y fijarlo con la abrazadera en el interior de la copa. Cables juntos y sacarlos de la primera marquesina para hacerlos llegar a la segunda (20).
- Conecte los cables de la red al bloque de terminales (12), teniendo cuidado de insertar el cable amarillo / verde a la terminal marcada con el símbolo de tierra. Conectar ellos hacia el lado opuesto donde se conecta al cable amarillo / verde.
- Cierre las rosetas (8) y (13) en sus soportes de montaje con los tornillos (7) y elementos de fijación especiales (12).

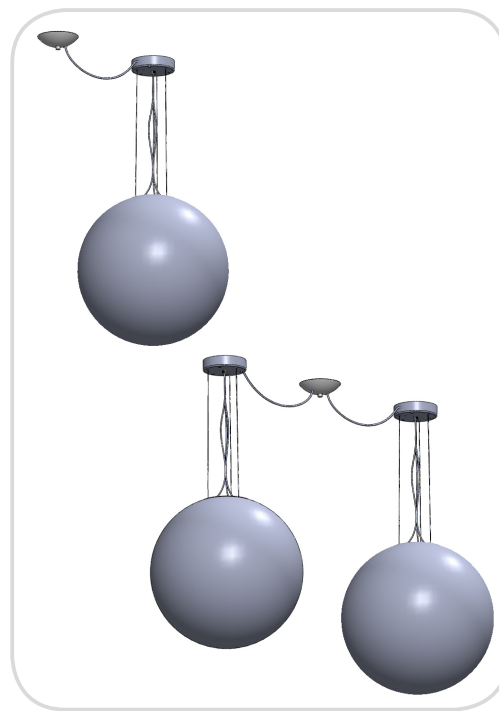

Vetreteria Vistosi Srl · Via G. Galilei, 9-9/A-11 · 31021 Mogliano V.to · Treviso · Italy
 P. Iva IT02497840278 · Cap. Soc. € 100.000,00 I.V. · N° R.E.A. TV · 170728
 Cod. Fisc. - P.I. N° 01808840266 · Iscr. Reg. AEE N° IT0801000000170
 Tel. +39 041 5900170 - 041 5903480 · Fax +39 041 5900992 - 041 5904540
 vetreriavistosi@legalmail.it · www.vistosi.it · vistosi@vistosi.it

Vistosi



AZIENDA CERTIFICATA UNI EN ISO 9001:2008

English**ASSEMBLY INSTRUCTION**

Check there is no network voltage before installing the equipment.

- This statement refers to more products, can then be differences (number of bulbs, shapes of glass) between the drawing and the product.
- Screw the bulb (1) in the holder (2).
- Insert the trident (3) inside the glass (4) with the movements shown in the four images (ABCD).
- To fix the glass tighten the three screws (5) in the holes (6), identifying those most suited to the size of the hole in the glass. Be careful not to tighten the screws and that the glass is blocked in between the trident (3) and screws (5).
- Unscrew the screws (7) to release the canopy (8) from the bracket (9).
- Place the mounting bracket (9) on the ceiling, securing it with the screws (10) and blocks (11).
- Proceed fixing the second canopy following the passage of the number (12) to (16). Pass the three steel cables (17) inside the first canopy (8), and the three special unscrewed the latch (18).
- To adjust the height, or balance, the suspension simply use the latch (18) in this way: to pick up the wire rope just push it up close to the ups and downs: his release the self-locking system locks the rope, to make it you have to hold down one end of the latch, pull the rope far enough then release the latch: the self-locking system locks the rope.
- After reaching the desired height unscrew the screws (D) , insert the steel cable inside all free in particular (C) , cut the excess cable and tighten the screws (D). Secure the end of the steel cable to the terminal (E) and screw the parts (A).
- Insert the electric wire (19) through the hole in the lid of the rose window (8) and secure with the clamp inside the canopy. Cables together and get them out of the first canopy to make them reach the second (20).
- Connect the network cables to the terminal block (12), taking care to insert the yellow / green wire to the terminal marked with the earth symbol. Connect them to the opposite side where it is connected to the yellow / green wire.
- Close the rosettes (8) and (13) on their mounting brackets with the screws (7) and special fasteners (12).

Italiano**ISTRUZIONI PER IL MONTAGGIO**

Assicurarsi che non sia presente tensione di rete prima di procedere all'installazione dell'apparecchio.

- Questa istruzione si riferisce a più prodotti, possono quindi esserci differenze (numero di lampadine, forme del vetro) tra quanto disegnato ed il prodotto.
- Avvitare le lampadine (1) nei portalampade (2).
- Inserire il tridente (3) all'interno del vetro (4) con i movimenti mostrati nella quattro immagini (A-B-C-D).
- Per fissare il vetro avvitare le tre viti (5) nei fori (6), individuando quelli più adatti alla dimensione del foro del vetro. Fare attenzione a non stringere troppo le viti e che il vetro risulti bloccato tra il tridente (3) e le viti (5).
- Svitare le viti (7) per liberare il rosone (8) dalla staffa di fissaggio (9).
- Posizionare la staffa di fissaggio (9) a soffitto, fissandola con le viti (10) e i tasselli (11).
- Procedere fissando il secondo rosone seguendo il passaggio dal numero (12) al numero (16). Passare i 3 cavi di acciaio (17) all'interno del primo rosone (8), e nei tre particolari svitati dei saliscendi (18).
- Per regolare in altezza, o bilanciare, la sospensione basta agire sui saliscendi (18) in questo modo: per far salire la fune metallica basta spingerla verso l'alto in prossimità dei saliscendi: al suo rilascio il sistema autobloccante bloccherà la fune; per farla scendere bisogna tenere premuta la parte finale dei saliscendi, tirare la fune quanto basta quindi rilasciare il saliscendi: il sistema autobloccante bloccherà la fune.
- Raggiunta l'altezza voluta svitare le viti (D) , infilare dentro tutto il cavo di acciaio libero nel particolare (C) , tagliare il cavo in eccesso ed avvitare le viti (D) . Fissare l'estremità del cavo di acciaio al morsetto (E) e avvitare i particolari (A).
- Infilare il cavo elettrico (19) attraverso il foro del coperchio del rosone (8) e fissarlo con il bloccacavo all'interno del rosone. Raggruppare i cavi e farli uscire dal primo rosone per farli arrivare al secondo (20).
- Collegare i cavi di rete alla morsettiere (21) facendo attenzione di inserire il cavo giallo/verde nel morsetto contrassegnato dal simbolo di terra. Collegarli dalla parte opposta a dove si trova collegato il cavo giallo/verde.
- Richiudere i rosoni (8) e (13) sulle rispettive staffe di fissaggio con le apposite viti (7) e particolare di fissaggio (12).

Deutsch

EINBAUANLEITUNG

Stellen Sie sicher, dass es keine Netzspannung vor der Installation des Gerätes.

- Diese Aussage bezieht sich auf mehr Produkte können dann Unterschiede (Anzahl der Zwiebeln, Formen aus Glas), die zwischen der Zeichnung und des Produkts.
- Schrauben Sie die Glühbirne (1) in der Halterung (2).
- Stecken Sie den Dreizack (3) im Inneren des Glases (4) mit den in den vier Bildern (ABCD) gezeigt Bewegungen.
- Zur Fixierung das Glas die drei Schrauben (5) in die Löcher (6) festziehen, die Festlegung der am besten zu der Größe des Loch im Glas. Achten Sie darauf, die Schrauben festziehen und (5), dass das Glas ist zwischen dem Dreizack (3) und Schrauben blockiert.
- Die Schrauben (7) an die Haube (8) von der Halterung (9) freizugeben.
- Die Befestigungswinkel (9) an der Decke und sichert sie mit den Schrauben (10) und Blöcke (11). Verfahren Befestigen des zweiten Baldachin nach dem Durchgang der Nummer (12) bis (16). Lässt man die drei Stahlseile (17) innerhalb des ersten Kappe (8) und die drei speziellen
- Abschrauben der Riegel (18) aufweist. Um die Höhe, oder Gleichgewicht, die Suspension verwenden Sie einfach den Riegel (18) auf diese Weise: zu holen das Seil schieben es einfach aus der Nähe zu den Höhen und Tiefen: seine Freilassung die Selbsthemmung System sperrt das Seil, um machen Sie an einem Ende der Klinke gedrückt halten, ziehen Sie das Seil so weit lassen Sie dann die Verriegelung: die Selbstverriegelungssystem das Seil einrastet.
- Nachdem die gewünschte Höhe erreicht Lösen Sie die Schrauben (D), legen Sie die Stahlseil im Inneren alle freien insbesondere (C), schneiden Sie das überschüssige Kabel und Schrauben (D) festziehen. Sichern Sie das Ende des Stahlkabels mit dem Anschluss (E) und schrauben Sie die Teile (A).
- Legen Sie die elektrische Leitung (19) durch das Loch im Deckel der Rosette (8) und mit der Klemme im Inneren des Baldachin. Kabel zusammen und sie aus der ersten Vordach, damit sie den zweiten (20) zu erreichen.
- Schließen Sie die Netzkabel an den Klemmenblock (12), wobei darauf zu den gelb / grünen Draht an die Klemme mit dem Erdungssymbol gekennzeichnet einfügen. Schließen Sie sie an der gegenüberliegenden Seite, wo es zu der gelb / grüne Kabel angeschlossen ist.
- Schließen Sie die Rosetten (8) und (13) auf ihrer Montagehalterungen mit den Schrauben (7) und spezielle Verbindungselemente (12).

Français

INSTRUCTIONS POUR L'INSTALLATION

Avant de procéder à l'installation de l'appareil s'assurer qu'il n'y ait pas de tension de réseau.

- Cette déclaration se réfère à d'autres produits, peut alors avoir des différences (nombre de bulbes, formes de verre) entre le dessin et le produit.
- Visser l'ampoule (1) dans le support (2).
- Insérez le trident (3) à l'intérieur du verre (4) avec les mouvements représentés sur les quatre images (ABCD).
- Pour fixer le verre serrer les trois vis (5) dans les trous (6), d'identifier les personnes les plus adaptés à la taille du trou dans le verre. Veillez à ne pas serrer les vis et que le verre est bloqué entre le trident (3) et les vis (5). Dévisser les vis (7) pour libérer la voûte (8) du support (9).
- Placer le support de montage (9) sur le plafond et le fixer au moyen des vis (10) et les blocs (11).
- Procéder à la fixation de la deuxième canopée après le passage du nombre (12) à (16).
- Faire passer les trois câbles en acier (17) à l'intérieur de la première toile (8), et les trois spéciale dévissé le verrou (18).
- Pour régler la hauteur, ou d'équilibre, la suspension utilisez simplement le verrou (18) de cette manière: pour ramasser la corde de fil suffit de pousser vers le haut à proximité des hauts et des bas: sa libération le système d'auto-verrouillage bloque la corde, à faire vous devez alors maintenir une extrémité de la bascule, tirer sur la corde assez loin puis relâchez le loquet: le système d'auto-verrouillage bloque la corde.
- Après avoir atteint la hauteur désirée dévisser les vis (D), insérez le câble d'acier à l'intérieur de tous les droits, en particulier (C), couper l'excédent de câble et serrer les vis (D).
- Fixer l'extrémité du câble d'acier à la borne (E) et visser les pièces (A). Insérez le fil électrique (19) à travers le trou dans le couvercle de la rosace (8) et le fixer avec la pince à l'intérieur de la canopée. Câbles ensemble et les faire sortir de la première verrière pour leur faire atteindre le second (20).
- Connectez les câbles réseau au bornier (12), en prenant soin d'insérer le fil vert / jaune à la borne portant le symbole de terre. Branchez-les sur le côté opposé où il est connecté au fil jaune / vert.
- Fermez les rosettes (8) et (13) sur leurs supports de fixation avec les vis (7) et de fixations spéciales (12).

Ελληνικά

ΟΔΗΓΙΕΣ ΕΓΚΑΤΑΣΤΑΣΗΣ

Βεβαιωθείτε ότι δεν υπάρχει τάση ρεύματος πριν από την εγκατάσταση της μονάδας.

- Αυτή η δήλωση αναφέρεται σε περισσότερα προϊόντα, μπορεί στη συνέχεια να είναι διαφορές (αριθμός των βολβών, σχήματα από γυαλί) μεταξύ του σχεδίου και του προϊόντος.
- Βιδώστε το λαμπτήρα (1) στην υποδοχή (2).
- Τοποθετήστε την τριάντα (3) μέσα στο ποτήρι (4) με τις κινήσεις που φαίνεται στις τέσσερις εικόνες (ABCD).
- Για να διορθώσετε το γυαλί σφίξτε τις τρεις βίδες (5) στις οπές (6), στον οποίο καταδεικνύονται οι πλέον κατάλληλες για το μέγεθος της τρύπας στο ποτήρι. Να είστε προσεκτικοί για να μην σφίξετε τις βίδες και ότι το ποτήρι είναι αποκλεισμένη μεταξύ του τριάντα (3) και τις βίδες (5).
- Ξεβιδώστε τις βίδες (7) για να απελευθερώσει το κουβούκλιο (8) από το στήριγμα (9).
- Τοποθετήστε το βραχίονα στήριξης (9) στο ταβάνι, εξασφαλίζοντας το με τις βίδες (10) και μπλοκ (11).
- Προχωρήστε τον καθορισμό της δεύτερης θόλο μετά από το πέρασμα από τον αριθμό (12) έως (16).
- Περάστε τα τρία καλώδια από χάλυβα (17) μέσα στο πρώτο στέγαστρο (8), και οι τρεις ειδικές ξεβιδωθεί το μάνδαλο (18).
- Για να ρυθμίσετε το ύψος, ή την ισορροπία, η αναστολή απλά χρησιμοποιήστε το μάνταλο (18) με αυτόν τον τρόπο: να σηκώσει το συρματόσχοινο απλά ανεβάζω κοντά στα σκαμπανεβόσματα: την απελευθέρωσή του το σύστημα αυτόματου κλειδώματος κλειδώνει το σχοινί, για να κάνουν θα πρέπει να κρατήσετε πατημένο το ένα άκρο του σύρτη, τραβήξτε το σχοινί αρκετά μακριά, στη συνέχεια, απελευθερώστε το μάνταλο: το σύστημα αυτόματου κλειδώματος κλειδώνει το σχοινί.
- Μετά την επίτευξη του επιθυμητού ύψους ξεβιδώστε τις βίδες (D), τοποθετήστε το συρματόσχοινο μέσα σε όλα τα δωρεάν ειδικότερα (C), κόψτε το επιπλέον καλώδιο και σφίξτε τις βίδες (D).
- Ασφαλίστε το άκρο του συρματόσχοινο στο τερματικό (E) και βιδώστε το μέρη (A). Τοποθετήστε το ηλεκτρικό καλώδιο (19) μέσα από την οπή στο καπάκι του παραθύρου τριαντάφυλλου (8) και ασφαλίστε με το σφιγκτήρα μέσα στον θόλο. Καλώδια μαζί και να τους έξω από το πρώτο θόλο για να τους κάνει να φτάσει στο δεύτερο (20).
- Συνδέστε τα καλώδια του δικτύου στο τερματικό μπλοκ (12), φροντίζοντας να τοποθετήσετε το κίτρινο / πράσινο καλώδιο στον ακροδέκτη που συμβολίζεται με το σύμβολο της γης. Συνδέστε τους προς την αντίθετη πλευρά, όπου είναι συνδεδεμένη με το κίτρινο/πράσινο σύρμα. Κλείστε τις ροζέτες (8) και (13) σχετικά με βραχίονες στήριξης τους με τις βίδες (7) και των ειδικών συνδετήρων (12).

Русский

ИНСТРУКЦИЯ ПО УСТАНОВКЕ

Убедитесь, что нет никакого напряжения сети перед установкой устройства.

- Это утверждение относится к более продуктам, может быть различия (количество люков, формы стекла) между рисунком и продукта. Винт лампочку (1) в держатель (2).
- Вставьте трезубец (3) внутри стекла (4) с движений, показанных на четырех изображений (ABCD).
- Чтобы исправить стекло затяните три винта (5) в отверстия (6), выявления тех наиболее подходящий к размеру отверстия в стекле. Будьте осторожны, чтобы не затянуть винты и стекло блокируется между трезубцем (3) и винтов (5).
- Отвинтите винты (7), чтобы освободить навес (8) из кронштейна (9). Поместите кронштейн (9) на потолке, закрепив его с помощью винтов (10) и блоков (11).
- Продолжайте фиксации второй купол после прохождения числа (12) (16).
- Проходят три кабеля стальные (17) внутри первого навесом (8), и три специальных отвинтил защелку (18).
- Для регулировки высоты, или баланс, подвеска просто использовать защелку (18) в этом случае: подобрать трос вставьте его близко к взлеты и падения: его выпуск собственной замок запирает веревку, чтобы сделать это, вы должны удерживайте один конец защелки, тянуть веревку достаточно далеко затем отпустите защелку: самоблокирующийся система фиксирует веревку.
- После достижения желаемой высоты отвинтить винты (D), вставьте стальной трос внутри все бесплатно, в частности, (C), вырезать лишний кабель и затяните винты (D).
- Закрепите конец стального троса к терминалу (E) и винт части (A). Вставьте электрический провод (19) через отверстие в крышке закрывается окно (8) и закрепите с помощью зажима внутри купола. Кабели вместе и получить их из первой навесом, чтобы сделать их достичь второй (20). Подключите сетевые кабели к клеммной колодке (12), заботясь, чтобы вставить желтый / зеленый провод к клемме с символом заземления. Подключение их к противоположной стороне, где он подключен к желтого/зеленого провода.
- Закройте розетки (8) и (13) на их монтажными кронштейнами с помощью винтов (7) и специальных крепежных (12).

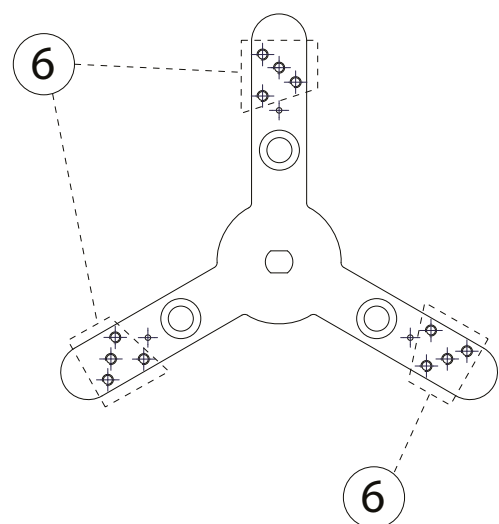
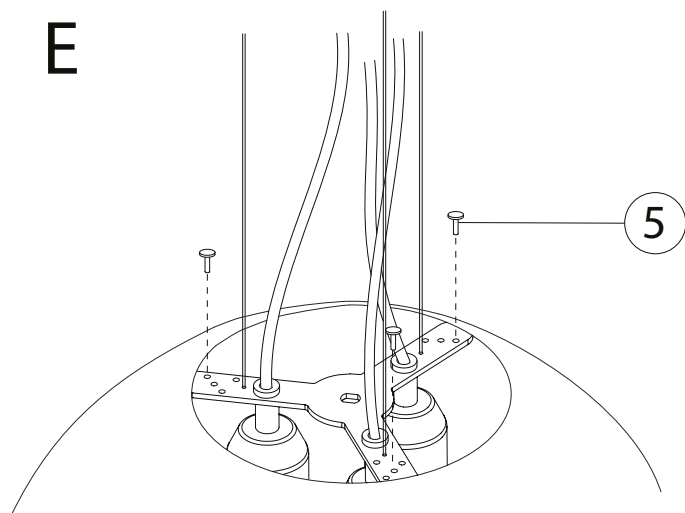
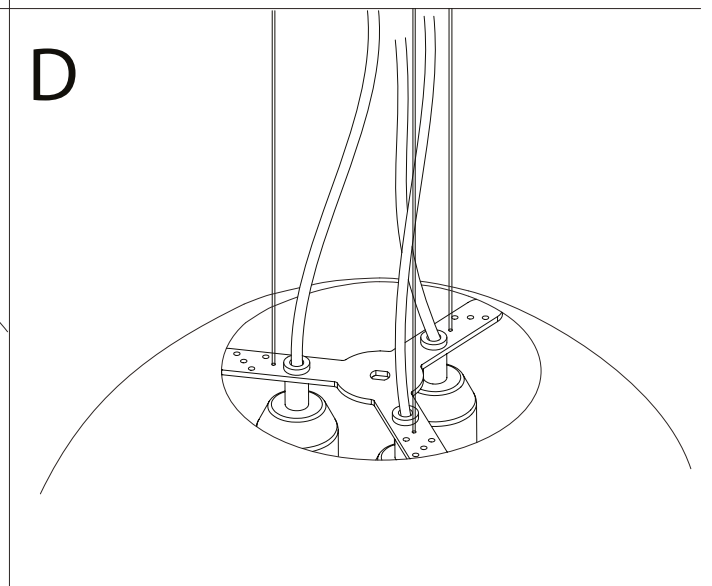
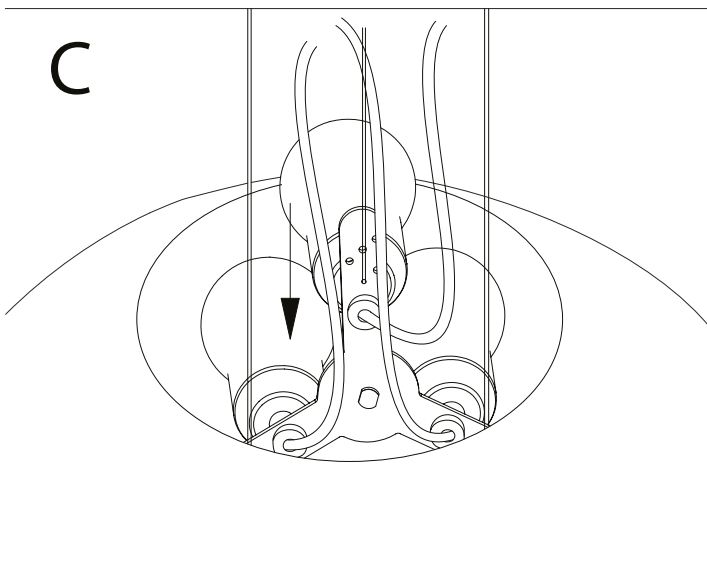
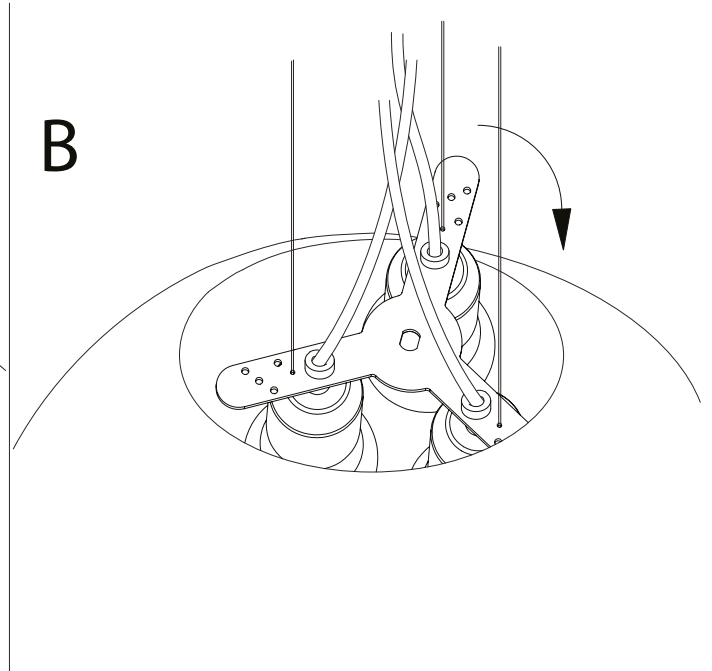
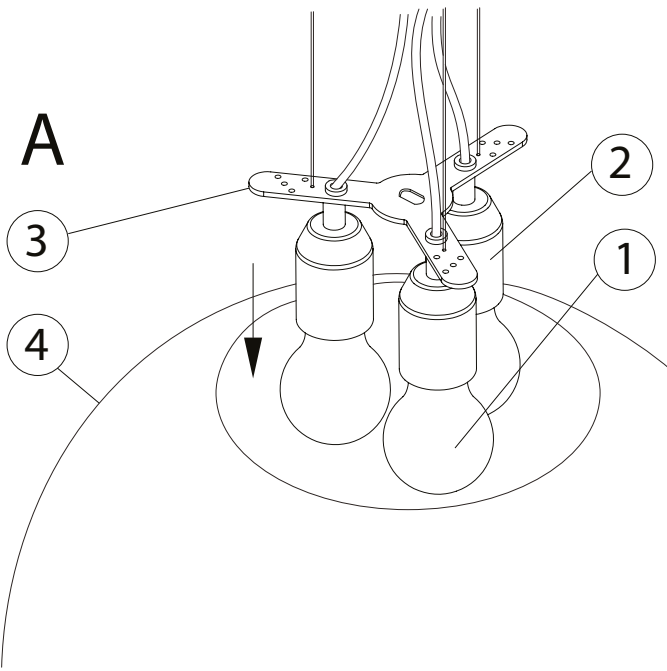

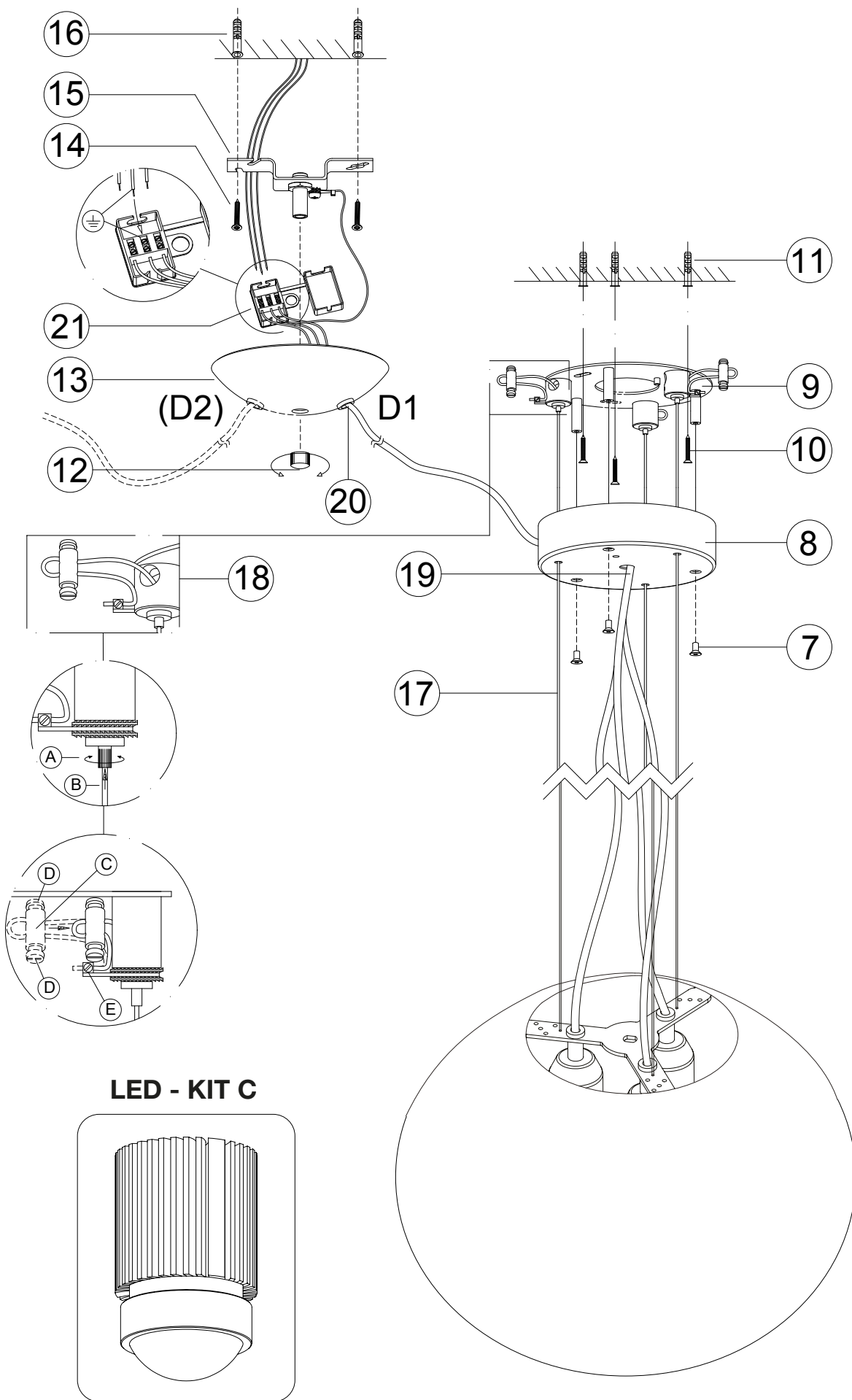

DC MAXI JOLLY HC BI - 122415

Wiring diagram - Schema di collegamento

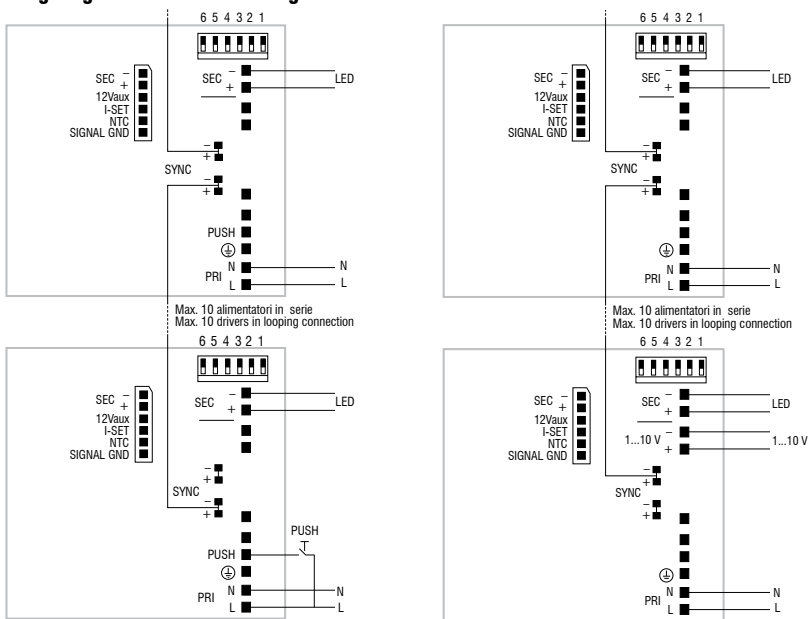

PUSH diagram - Collegamento PUSH

1...10 V diagram - Collegamento 1...10 V

Attenzione: le seguenti istruzioni si riferiscono a più articoli. Se il driver presente nell'imballo non corrisponde a quello indicato nell'istruzione, fare riferimento a questa pagina del manuale.

Warning: The following instructions refer to several articles. If the driver included in the packaging does not match indicated in instruction, refer to this manual page.

DC MICRO JOLLY 6W 500mA - 122428

Wiring diagram - Schema di collegamento

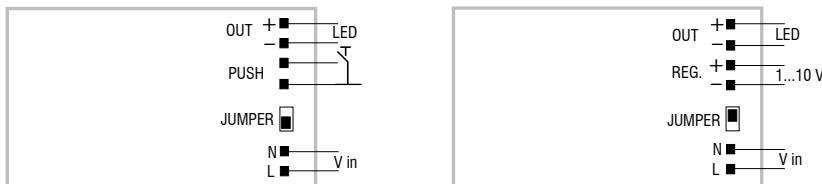

PUSH diagram - Collegamento PUSH

1...10 V diagram - Collegamento 1...10 V

DC MINI JOLLY BI - 122404

Wiring diagram - Schema di collegamento

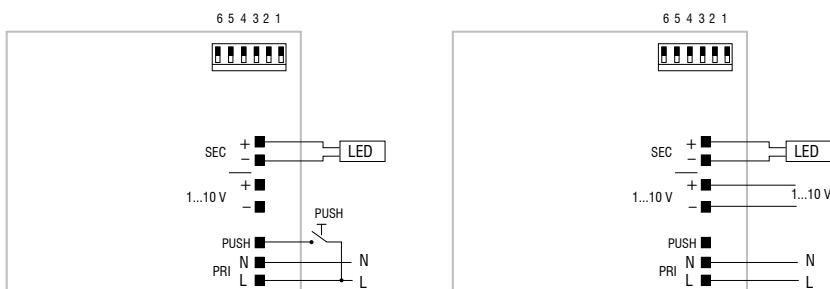

PUSH diagram - Collegamento PUSH

1...10 V diagram - Collegamento 1...10 V