

INSTRUCCIONES DE MONTAJE

Asegurarse de que el aparato no esté conectado a la corriente antes de proceder a su montaje.

- Desenrosque parte (1) para separar la cubierta (2) del soporte (3).
- Coloque el soporte (3) de fijación al techo con tacos (4) y los tornillos (5).
- Desatornille los dos tornillos (1A) para separar la copa (2A) del soporte (3A).
- Coloque el soporte de montaje (3A) de fijación al techo con clavijas (4A) y los tornillos (5A). Repetir los pasos 3 y 4 en la presencia de un segundo D2 descentralización.
- Cerrar la cubierta (2A) en el soporte (3A)
- Conecte los cables de red en el bloque de terminales (6), insertando el cable amarillo / verde en la terminal central marcado con el símbolo de tierra a continuación, cierre la cubierta de plástico.
- Cerrar la cubierta (2) en el soporte (3)
- Desenrosque los detalles (7) de la estructura (8).
- Deje que el mount (8) en el interior del cristal (10). Poner en correspondencia con cada varilla (9) con el respectivo par de orificios presentes en el cristal.
- Detalles del tornillo (7) en los extremos roscados de las varillas (9) a través de los agujeros de la vetro.ATTENZIONE: NO exceda Cuando apriete de los detalles (7).
- Introduzca un bulbo en el soporte (11).



Vistosi

Vetreteria Vistosi Srl · Via G. Galilei, 9-9/A-11 · 31021 Mogliano V.to · Treviso · Italy
 P. Iva IT02497840278 · Cap. Soc. € 100.000,00 I.V. · N° R.E.A. TV - 170728
 Cod. Fisc. - P.I. N° 01808840266 · Iscr. Reg. AEE N° IT08010000000170
 Tel. +39 041 5900170 - 041 5903480 · Fax +39 041 5900992 - 041 5904540
 vetreriavistosi@legalmail.it · www.vistosi.it · vistosi@vistosi.it



AZIENDA CERTIFICATA UNI EN ISO 9001:2000

English**ASSEMBLY INSTRUCTION**

Check there is no network voltage before installing the equipment.

- Unscrew part (1) to separate the canopy (2) from bracket (3).
- Position the bracket (3) Ceiling fixing with dowels (4) and screws (5).
- Unscrew the two screws (1A) to separate the canopy (2A) from the bracket (3A).
- Place the mounting bracket (3A) Ceiling fixing with dowels (4A) and screws (5A). Repeat steps 3 and 4 in the presence of a second decentralization D2.
- Close the canopy (2A) to the bracket (3A)
- Connect the network cables to the terminal block (6), inserting the yellow / green wire in the central terminal marked with the earth symbol then close the plastic cover.
- Close the canopy (2) to the bracket (3)
- Unscrew the details (7) from frame (8).
- Let the mount (8) inside the glass (10). Put in correspondence with each rod (9) with the respective pair of holes present on the glass.
- Screw details (7) over the threaded ends of the rods (9) through the holes of the vetro.ATTENZIONE: NOT exceed When tightening of the details (7).
- Enter a bulb in the holder (11).

Italiano**ISTRUZIONI PER IL MONTAGGIO**

Assicurarsi che non sia presente tensione di rete prima di procedere all'installazione dell'apparecchio.

- Svitare il particolare (1) per separare il rosone (2) dalla staffa di fissaggio (3).
- Posizionare la staffa di fissaggio (3) a soffitto fissandola con i tasselli (4) e le viti (5).
- Svitare le due viti laterali (1A) per separare il rosone (2A) dalla staffa di fissaggio (3A).
- Posizionare la staffa di fissaggio (3A) a soffitto fissandola con i tasselli (4A) e le viti (5A). Ripetere le operazioni 3 e 4 in presenza di un secondo decentramento D2.
- Chiudere il rosone (2A) sulla staffa di fissaggio (3A).
- Collegare i cavi di rete alla morsetteria (6) facendo attenzione ad inserire il cavo giallo/verde nel morsetto centrale contrassegnato dal simbolo di terra quindi, ri-chiudere il coperchietto in plastica.
- Chiudere il rosone (2) alla staffa di fissaggio (3)
- Svitare i particolari (7) dalla montatura (8).
- Far entrare la montatura (8) all'interno del vetro (10). Mettere in corrispondenza ogni astina (9) con la rispettiva coppia di fori presenti sul vetro.
- Riavvitare i particolari (7) sulle estremità filettate delle astine (9) attraverso i fori del vetro.ATTENZIONE: NON eccedere nell'avvitamento dei particolari (7).
- Inserire una lampadina nel portalampe (11).

EINBAUANLEITUNG

Stellen Sie sicher, dass es keine Netzspannung vor der Installation des Gerätes.

- Abschrauben Teil (1) die Kappe (2) vom Halter (3) zu trennen.
- Positionieren Sie die Halterung (3) Deckenmontage mit Dübel (4) und Schrauben (5).
- Die beiden Schrauben (1A), um die Fallschirmkappe (2A) von der Halterung (3A) zu trennen.
- Legen Sie die Halterung (3A) Deckenmontage mit Dübel (4A) und Schrauben (5A). Die Schritte 3 und 4 in der Anwesenheit eines zweiten Dezentralisierung D2.
- Schließen der Kappe (2A) an der Halterung (3A)
- Schließen Sie die Netzkabel an das Terminal Block (6), indem er das gelb / grüne Kabel im zentralen Terminal mit der Erde Symbol schließen Sie dann die Kunststoffabdeckung.
- Schließen der Kappe (2) an der Halterung (3)
- Lösen Sie die Details (7) aus dem Rahmen (8).
- Lassen Sie den mount (8) im Inneren des Glases (10). Setz in Übereinstimmung mit jeder Stange (9) mit dem jeweiligen Paar von Löchern auf dem Glas.
- Schraube Angaben (7) über den mit Gewinde versehenen Enden der Stangen (9) durch die Löcher der vetro.ATTENZIONE: NICHT überschreiten Beim Anziehen der Details (7).
- Geben Sie eine Lampe in der Halterung (11).

INSTRUCTIONS POUR L'INSTALLATION

Avant de procéder à l'installation de l'appareil s'assurer qu'il n'y ait pas de tension de réseau.

- Dévisser la pièce (1) pour séparer la voilure (2) du support (3).
- Positionner la patte de fixation de plafond (3) par des chevilles (4) et les vis (5).
- Dévisser les deux vis (1A) pour séparer la voilure (2A) du support (3A).
- Placer le support de montage (3A) de fixation au plafond par des chevilles (4a) et les vis (5a). Répétez les étapes 3 et 4 en présence d'une décentralisation D2 seconde.
- Fermer le toit (2A) sur le support (3A)
- Connectez les câbles réseau au bornier (6), en insérant le fil jaune / vert dans le terminal central marqué par le symbole de terre puis fermez le couvercle en plastique.
- Fermer le toit (2) sur le support (3)
- Dévissez les détails (7) du cadre (8).
- Laissez le mount (8) à l'intérieur du verre (10). Mettre en correspondance avec chaque tige (9) avec la paire respective de trous présents sur la vitre.
- Détails à vis (7) sur les extrémités filetées des tiges (9) à travers les trous de la vetro.ATTENZIONE: PAS dépasser Lors du serrage des détails (7).
- Saisir une ampoule dans le support (11).

ΟΔΗΓΙΕΣ ΕΓΚΑΤΑΣΤΑΣΗΣ

Βεβαιωθείτε ότι δεν υπάρχει τάση ρεύματος πριν από την εγκατάσταση της μονάδας.

- Ξεβιδώστε μέρος (1) για τον διαχωρισμό του σκεπάστρου (2) από το στήριγμα (3).
- Τοποθετήστε το στήριγμα (3) για τον καθορισμό οροφής με πείρους (4) και τις βίδες (5).
- Ξεβιδώστε τις δύο βίδες (1A) προς διαχωρισμό του σκεπάστρου (2A) από το βραχίονα (3A).
- Τοποθετήστε το βραχίονα τοποθέτησης (3A) καθορισμός οροφής με πείρους (4A) και βίδες (5A). Επαναλάβετε τα βήματα 3 και 4 υπό την παρουσία ενός δεύτερου D2 αποκέντρωση.
- Κλείστε το κουβούκλιο (2A) στο στήριγμα (3A)
- Συνδέστε τα καλώδια του δικτύου στο μπλοκ ακροδεκτών (6), εισάγοντας το κίτρινο / πράσινο καλώδιο στο κεντρικό τερματικό που σημειώνονται με το σύμβολο γη και στη συνέχεια κλείστε το πλαστικό κάλυμμα.
- Κλείστε το κουβούκλιο (2) στο στήριγμα (3)
- Ξεβιδώστε τις λεπτομέρειες (7) από το πλαίσιο (8).
- Αφήστε το mount (8) μέσα στο γυαλί (10). Βάλτε σε αντιστοιχία με κάθε ράβδο (9) με το αντίστοιχο ζεύγος των οπών που υπάρχουν στο γυαλί.
- Λεπτομέρειες Βίδα (7) πάνω από τα άκρα με σπείρωμα των ράβδων (9) μέσω των οπών της vetro.ATTENZIONE: ΟΧΙ υπερβαίνει Όταν σύσφιξης των στοιχείων (7).
- Εισάγετε μια λάμπα στην υποδοχή (11).

ИНСТРУКЦИЯ ПО УСТАНОВКЕ

Убедитесь, что нет никакого напряжения сети перед установкой устройства.

- Отвинтите части (1), чтобы отделить навес (2) из кронштейна (3).
- Установите кронштейн (3) Потолочные крепления с помощью дюбелей (4) и винтов (5).
- Отвинтить два винта (1A), чтобы отделить навес (2A) с кронштейна (3A).
- Установите монтажный кронштейн (3A) Потолочные крепления с помощью дюбелей (4A) и винтов (5A). Повторите шаги 3 и 4 в присутствии второго D2 децентрализации.
- Закройте купол (2A) на кронштейне (3A)
- Подключить сетевой кабель к клеммной колодке (6), вставив желтый / зеленый провод в центральном терминале, отмеченные символом заземления затем закрыть пластмассовой крышкой.
- Закройте купол (2) на кронштейне (3)
- Отвинтите детали (7) из кадра (8).
- Пусть горе (8) внутри стекла (10). Положить в соответствие с каждого стержня (9) с соответствующей пары отверстий присутствует на стекле.
- Винт детали (7) на резьбовые концы стержней (9) через отверстия vetro.ATTENZIONE: не более При затяжке деталей (7).
- Введите лампу в держатель (11).

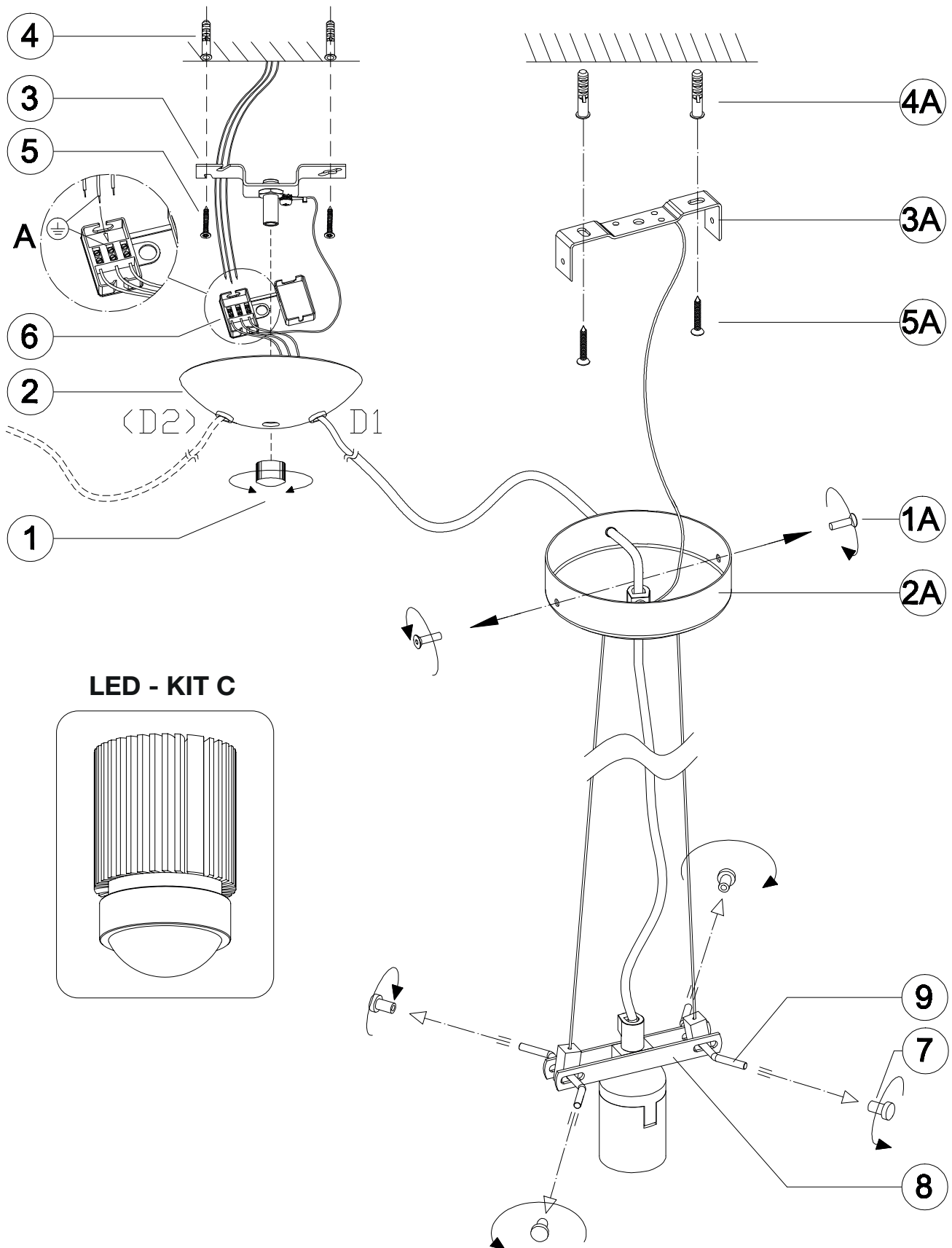

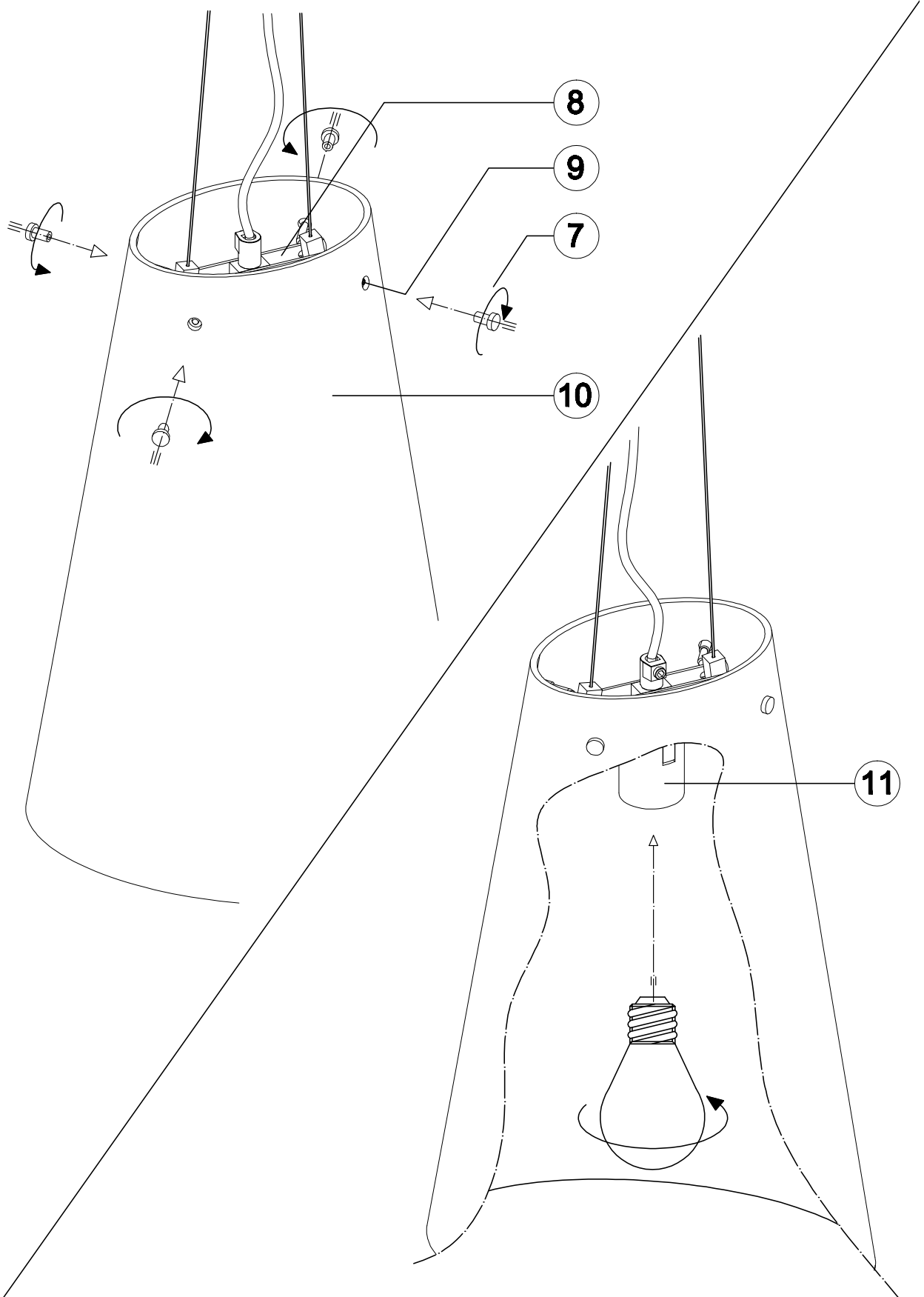

DC MAXI JOLLY HC BI - 122415

Wiring diagram - Schema di collegamento

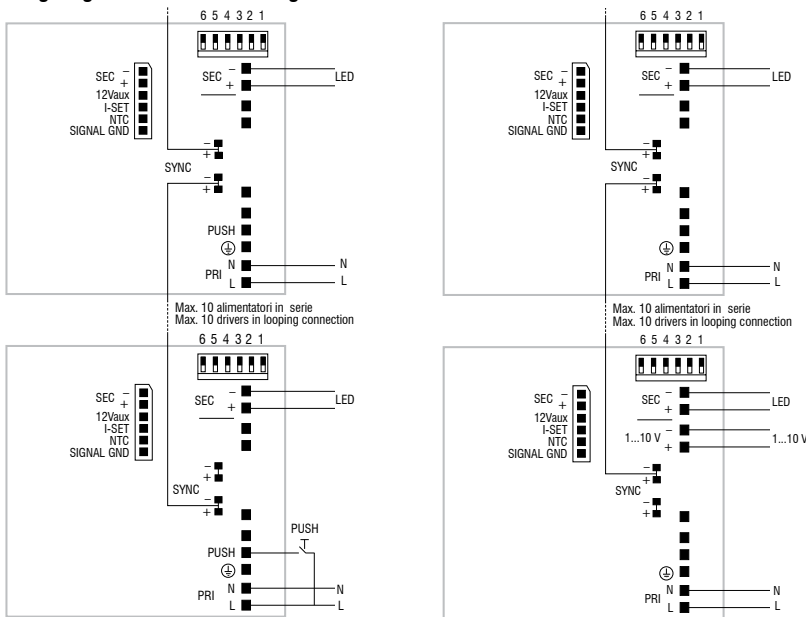

PUSH diagram - Collegamento PUSH

1...10 V diagram - Collegamento 1...10 V

Attenzione: le seguenti istruzioni si riferiscono a più articoli. Se il driver presente nell'imballo non corrisponde a quello indicato nell'istruzione, fare riferimento a questa pagina del manuale.

Warning: The following instructions refer to several articles. If the driver included in the packaging does not match indicated in instruction, refer to this manual page.

DC MICRO JOLLY 6W 500mA - 122428

Wiring diagram - Schema di collegamento

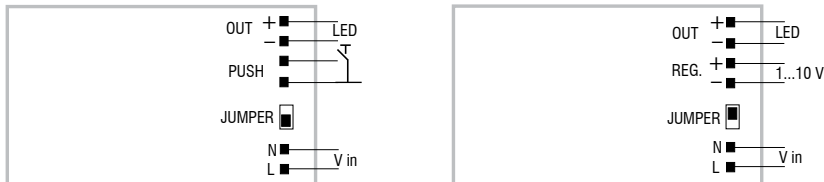

PUSH diagram - Collegamento PUSH

1...10 V diagram - Collegamento 1...10 V

DC MINI JOLLY BI - 122404

Wiring diagram - Schema di collegamento

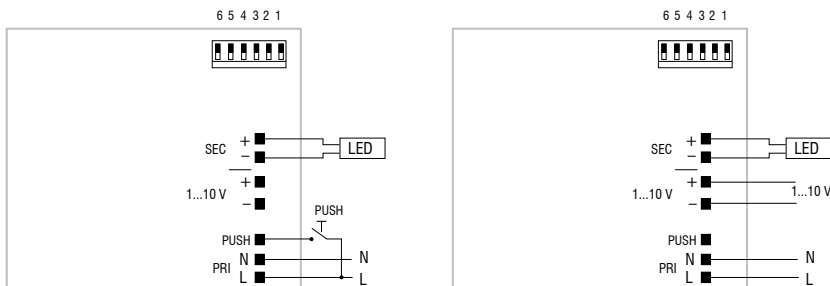

PUSH diagram - Collegamento PUSH

1...10 V diagram - Collegamento 1...10 V