

**INSTRUCCIONES DE MONTAJE**

Asegurarse de que el aparato no esté conectado a la corriente antes de proceder a su montaje.

- Desenrosque la parte (10) para separar el soporte (1) de la copa (5).
- Fijar al techo la placa (1) con los tornillos (2) y tacos (3) correspondientes.
- Inserte el cable de acero, en particular, (10) a través del agujero en la cubierta (5) y asegure con la abrazadera (4) por detrás del soporte (1).
- Pasar el cable de acero a través de la arandela (6), y del sujetacables (7). Apretar firmemente el sujetacables, teniendo cuidado de no dañar el cable para impedir el desplazamiento de este.
- Conectar los cables eléctricos (8) a la clema (9) prestando atención a conectar el cable amarillo/verde en la toma marcada con el símbolo de tierra.
- Cerrar el florón (5) con la tuerca (10), teniendo cuidado de no dañar los cables eléctricos.
- Colocar la bombilla (11) en el portalámparas (12).
- Colocar las cañas de cristal (13) en las pinzas de la corona (14), haciendo coincidir la muesca con cada pinza (15). Colocar alternativamente una caña corta, una mediana y una larga como en el ejemplo (A).



**Vistosi**

Vetreria Vistosi Srl · Via G. Galilei, 9-9/A-11 · 31021 Mogliano V.to · Treviso · Italy  
P. Iva IT02497840278 · Cap. Soc. € 100.000,00 I.V. · N° R.E.A. TV · 170728  
Cod. Fisc. - R.I. N° 01808840266 · Iscr. Reg. AEE N° IT08010000000170  
Tel. +39 041 5900170 - 041 5903480 · Fax +39 041 5900992 - 041 5904540  
vetreriavistosi@legalmail.it · www.vistosi.it · vistosi@vistosi.it



AZIENDA CERTIFICATA UNI EN ISO 9001:2000

## English

**ASSEMBLY INSTRUCTION**

Check there is no network voltage before installing the equipment.

- Unscrew part (10) to separate the bracket (1) from the canopy (5).
- Screw the backplate (1) to the ceiling using the corresponding screws (2) and dowels (3).
- Insert the steel cable in particular (10) through the hole in the canopy (5) and secure with clamp (4) behind the bracket (1).
- Pass the steel cable through the component (6), therefore through the cable clamp (7). Tighten the screw of the cable clamp.
- Carry out the electrical connection (8) to the terminal box (9), making sure to insert the yellow/green cable to the clamp marked with the earth symbol.
- Close the canopy (5) screwing the nut (10). Pay attention not to damage or pinch the electric cables.
- Insert the lamp (11) to the lamp holder (12).
- Insert the glass pipes (13) into the corresponding holes of the wheel (14), putting the pipes' milled part into the springs (15). Place the pipes in the following order: short/medium/long, as shown in picture (A).

## Italiano

**ISTRUZIONI PER IL MONTAGGIO**

Assicurarsi che non sia presente tensione di rete prima di procedere all'installazione dell'apparecchio.

- Svitare il particolare (10) per separare la staffa (1) dal rosone (5).
- Fissare a soffitto la placca (1) tramite le apposite viti (2) e tasselli (3).
- Infilare il cavo d'acciaio nel particolare (10) attraverso il foro del rosone (5) e fissarlo con il bloccacavo (4) dietro la staffa (1).
- Passare il cavo elettrico attraverso il componente (6), quindi attraverso il bloccacavo (7). Stringere con decisione la vite del bloccacavo per impedire lo scorrimento del cavo elettrico avendo cura di non danneggiarlo.
- Collegare i cavi di rete (8) ai morsetti (9) facendo attenzione di inserire il cavo giallo/verde nel morsetto contrassegnato dal simbolo di terra.
- Chiudere il rosone (5) avvitando il componente (10), avendo cura di non danneggiare/pizzicare i cavi elettrici.
- Infilare la lampadina (11) al portalampade (12).
- Inserire le canne in vetro (13) nelle apposite sedi della raggiera (14), infilando la parte fresata della canna nelle molle (15). Disporre le canne nell'ordine corta/media/lunga come illustrato nell'immagine (A).

## Deutsch

### EINBAUANLEITUNG

Stellen Sie sicher, dass es keine Netzspannung vor der Installation des Gerätes.

- Schrauben (10), um die Halterung (1) von der Kappe (5) zu trennen.
- Die Platte (1) mit Schrauben und Dübel (2) an der Decke (3) befestigen.
- Das Stahlkabel insbesondere (10) durch das Loch in der Haube (5) und mit Schelle (4) hinter der Klammer (1).
- Das Elektrokabel durch das Teil (6) führen, danach durch den Zugentlaster (7). Die Schraube am Zugentlaster fest anziehen um zu verhindern, dass das Kabel durchläuft. Dabei das Kabel nicht beschädigen.
- Schliessen Sie die Stromkabel (8) an den Anschlusskasten (9), beachten Sie dabei, dass das gelb/grüne Erdungskabel an die Lüsterklemme mit dem Erdzeichen angeschlossen wird.
- Den Baldachin (5) schliessen, indem Sie die Stellschraube (10) festziehen; dabei achtgeben keine elektrischen Kabel zu zwicken oder zu beschädigen.
- Das Leuchtmittel (11) einsetzen, indem Sie (12).
- Die Glasstäbe (13) in die vorgesehenen Riefe des Metallringes stecken (14), indem Sie die ausgefräste Seite des Stabes auf die Feder (15) drücken. Die Stäbe, wie abgebildet, in der Reihenfolge kurz/mittel/lang anordnen (A).

## Ελληνικά

### ΟΔΗΓΙΕΣ ΕΓΚΑΤΑΣΤΑΣΗΣ

Βεβαιωθείτε ότι δεν υπάρχει τάση ρεύματος πριν από την εγκατάσταση της μονάδας.

- Ξεβιδώστε μέρος (10) για το διαχωρισμό του βραχίονα (1) από τ' οπουρανό (5).
- Βιδώστε την πλάτη (1) στην οροφή χρησιμοποιώντας τις αντίστοιχες βίδες (2) και πείρους (3)
- Τοποθετήστε το καλώδιο σιδήρου και χάλυβα ειδικότερα (10) μέσα από την τρύπα στο κουβούκλιο (5) και ασφαλίστε με σφιγκτήρα (4) πίσω από το βραχίονα (1).
- Περάστε το καλώδιο μέσα από το σφιγκτήρα (6). Σφίξτε τη βίδα το σφιγκτήρα (7)
- Προχωρήστε στην ένωση (8) με την κλέμα (9), σιγουρεύοντας ότι έχετε βάλει το κιτρινο-πράσινο καλώδιο στη θέση που φέρει την σήμανση γείωσης
- Κλείστε με τη ροζέτα (5) χρησιμοποιώντας το παξιμάδι (10), προσέχοντας να μη φθαρούν ή γδαρθούν τα καλώδια
- Τοποθετήστε τη λάμπα (11) στο ντουί (12),
- Τοποθετήστε τους γυάλινους σωλήνες στις (13) αντίστοιχες τρύπες του δίσκου (14), με το φρεζαρισμένο μέρος μέσα στα ελατήρια (15). Τοποθετήστε τους σωλήνες με την σειρά: κοντό/μεσαίο/μακρύ, όπως φαίνεται στην φωτογραφία (A).

## Français

### INSTRUCTIONS POUR L'INSTALLATION

Avant de procéder à l'installation de l'appareil s'assurer qu'il n'y ait pas de tension de réseau.

- La pièce dévisser (10) pour séparer le support (1) de l'auvent (5).
- Fixer au plafond la plaque (1) au moyen des vis (2) et des chevilles (3) adéquates.
- Insérer le câble en acier, en particulier (10) à travers le trou dans la couronne (5) et le fixer à pince (4) derrière le support (1).
- Passer le câble électrique à travers la composante (6) puis à travers le serre-câble (7). Bien serrer la vis du serre-câble pour empêcher le glissement du câble électrique tout en ayant soin de ne pas l'endommager.
- Joindre les câbles de réseau (8) aux serre-câbles (9) ayant soin d'insérer le câble jaune/vert dans le serre-câble marqué par le symbole terre.
- Bloquer la plaque (5) en vissant le grain (10) (écrou hexagonal) en ayant soin de ne pas endommager/pincer les câbles électriques.
- Placer l'ampoule (11) dans la douille (12).
- Insérer les tuyaux (13) en verre dans les embases de l'auréole (14) en plaçant le bout fraisé du tuyau dans les ressorts (15). Disposer les tuyaux dans l'ordre suivant: court/moyen/long, voir illustration (A).

## Русский

### ИНСТРУКЦИЯ ПО УСТАНОВКЕ

Убедитесь, что нет никакого напряжения сети перед установкой устройства.

- Отвинтите часть (10), чтобы отделить кронштейн (1) с навесом (5).
- Прикрепить анод (1) к потолку с помощью соответствующих шурупов (2) и дюбелей (3).
- Вставьте стальной трос, в частности, (10) через отверстие в куполе (5) и закрепить зажимом (4) за скобку (1).
- Продеть провод в деталь (6), а затем в зажим (7). Решительно закрутить винт зажима, чтобы предотвратить смещение провода, стараясь не повредить его.
- Подключите сетевые (8) кабели к клеммам (9), убедившись, что жёлтый/зелёный кабель вставлен в вывод с символом заземления.
- Закрыть купол (5), прикрутив установочный штифт (10), не задевая провода и не повредив кабель.
- Вставить лампочку (11) в цоколь (12),
- Вставьте стеклянные трубки (13) в соответствующие отверстия дуги (14), вставляя шероховатую часть трубки в зажим (15). Расположите трубки, как указано на рисунке, короткая/средняя/длинная (A).

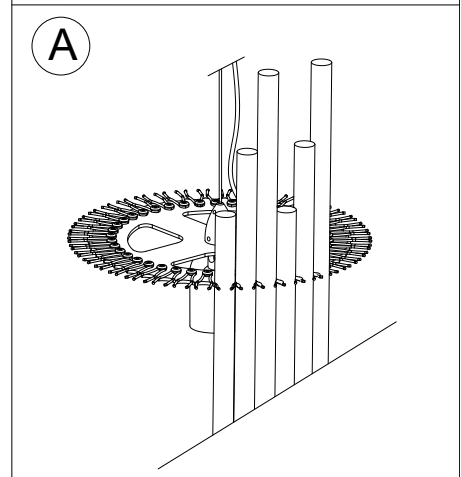
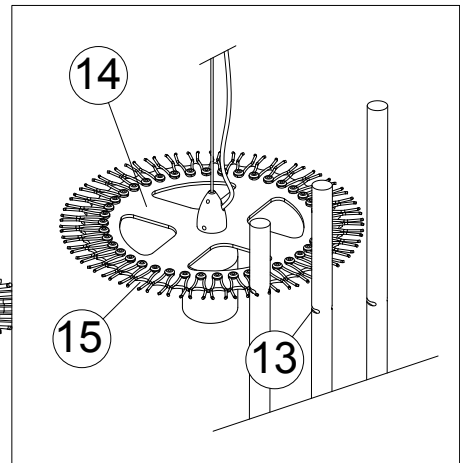
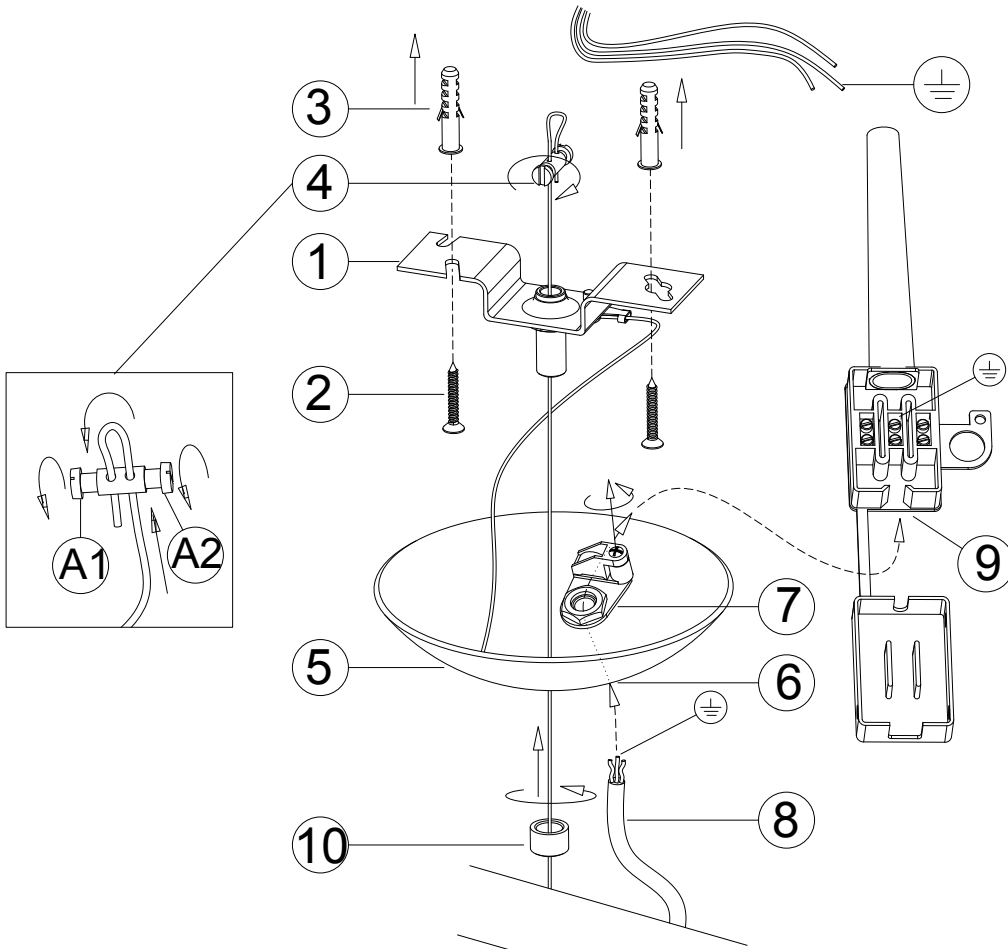

**LED - KIT C**

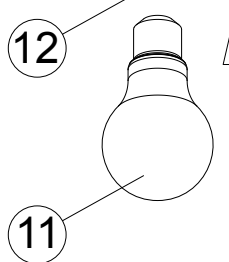
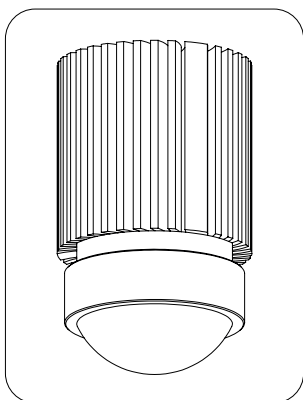

### DC MAXI JOLLY HC BI - 122415

#### Wiring diagram - Schema di collegamento

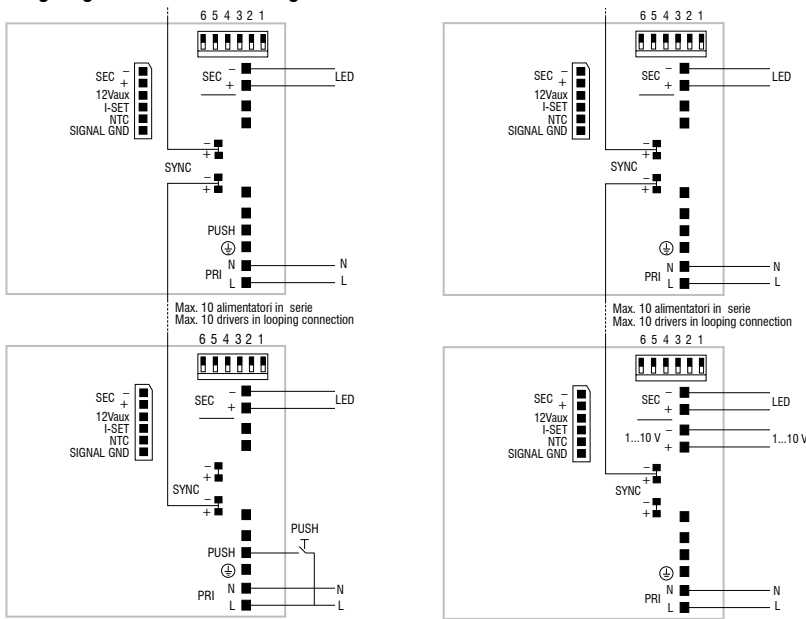

PUSH diagram - Collegamento PUSH

1...10 V diagram - Collegamento 1...10 V

**Attenzione:** le seguenti istruzioni si riferiscono a più articoli. Se il driver presente nell'imballo non corrisponde a quello indicato nell'istruzione, fare riferimento a questa pagina del manuale.

**Warning:** The following instructions refer to several articles. If the driver included in the packaging does not match indicated in instruction, refer to this manual page.

### DC MICRO JOLLY 6W 500mA - 122428

#### Wiring diagram - Schema di collegamento

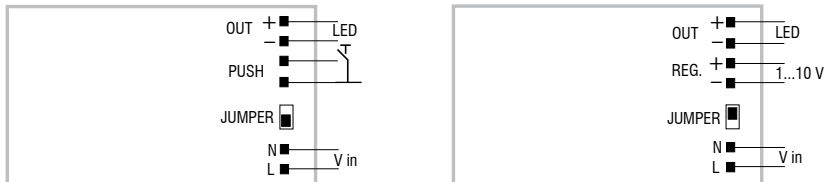

PUSH diagram - Collegamento PUSH

1...10 V diagram - Collegamento 1...10 V

### DC MINI JOLLY BI - 122404

#### Wiring diagram - Schema di collegamento

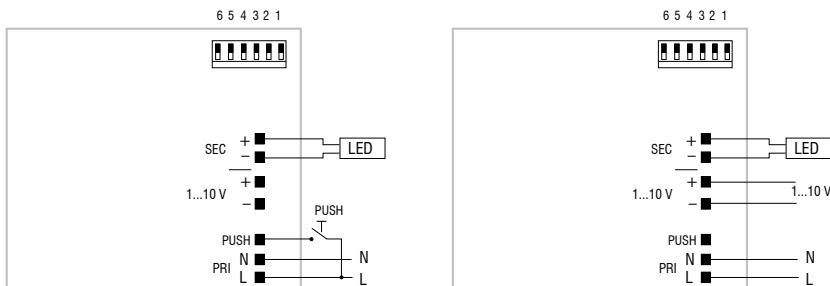

PUSH diagram - Collegamento PUSH

1...10 V diagram - Collegamento 1...10 V