

**INSTRUCCIONES DE MONTAJE**

Asegurarse de que el aparato no esté conectado a la corriente antes de proceder a su montaje.

- Fijar la placa (1) a la pared usando los correspondientes tornillos (2) y tacos (3).
- Hacer pasar los cables eléctricos (4) por la abertura central, prestando atención de insertar cada uno de ellos a través de los protectores de silicona incluidos.
- Conectar los cables eléctricos (4) a la clema prestando atención a conectar el cable amarillo/verde en la toma marcada con el símbolo de tierra.
- Fijar el cuerpo de la lámpara (5) a la placa (1) con los tornillos (6).
- Colocar las bombillas (7) en los portalámparas (8).
- GIOGALI
- Colgar las cadenas de ganchos comenzando de la corona inferior (B) disponiendo sobre ésta 6 cadenas de 3 ganchos de cristal cada una.
- Completar el montaje colgando de la corona superior (A) 12 cadenas de 3 ganchos de cristal cada una.
- MINIGIOGALI "A"
- Colgar las cadenas de ganchos comenzando de la corona inferior (B) disponiendo sobre ésta 9 cadenas de 4 ganchos de cristal cada una.
- Completar el montaje colgando de la corona superior (A) 12 cadenas de 4 ganchos de cristal cada una.
- MINIGIOGALI "B"
- Colgar las cadenas de ganchos comenzando de la corona inferior (B) disponiendo sobre ésta 9 cadenas de 4 ganchos de cristal cada una.
- Completar el montaje colgando de la corona superior (A) 14 cadenas de 3 ganchos de cristal cada una.

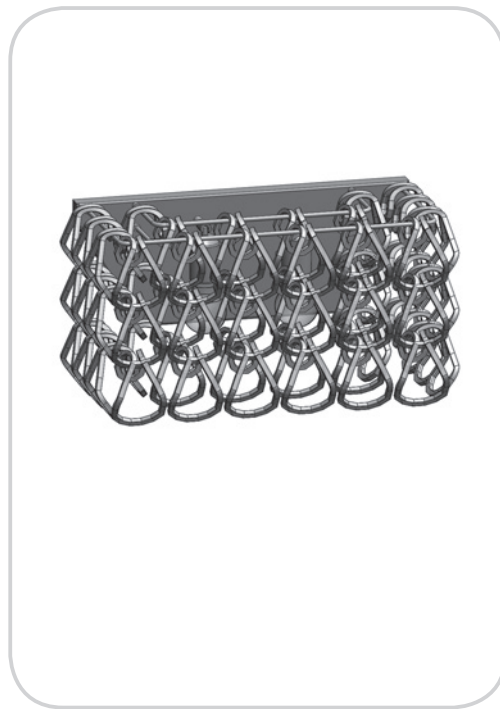

**vistosi**

Vetreteria Vistosi Srl · Via G. Galilei, 9-9/A-11 · 31021 Mogliano V.to · Treviso · Italy  
 P. Iva IT02497840278 · Cap. Soc. € 100.000,00 I.V. · N° R.E.A. TV · 170728  
 Cod. Fisc. - R.I. N° 01808840266 · Iscr. Reg. AEE N° IT08010000000170  
 Tel. +39 041 5900170 - 041 5903480 · Fax +39 041 5900992 - 041 5904540  
 vetrerriavistosi@legalmail.it · www.vistosi.it · vistosi@vistosi.it



AZIENDA CERTIFICATA UNI EN ISO 9001:2000

## English

**ASSEMBLY INSTRUCTION**

Check there is no network voltage before installing the equipment.

- Wall-fix the plate (1) through the suitable screws (2) and plugs (3).
- Pass the electrical wires (4) through the middle hole and insert each wire into the included protective silicon tube.
- Carry out the electrical connection (4) to the terminal box, making sure to insert the yellow/green cable to the clamp marked with the earth symbol.
- Tighten the body of the lamp (5) to the bracket (1) by means of the screws (6).
- Put bulbs (7) to the lamp holders (8).
- GIOGALI
- Now assemble the hook chains in crystal starting from the lower radial pattern (B) positioning 6 chains on the circumference. Every chain is made up of 3 hooks in crystal.
- Complete the assembly placing on the upper radial pattern (A) 12 chains with 3 hooks in crystal.
- MINIGIOGALI "A"
- Now assemble the hook chains in crystal starting from the lower radial pattern (B) positioning 9 chains on the circumference. Every chain is made up of 4 hooks in crystal.
- Complete the assembly placing on the upper radial pattern (A) 12 chains with 4 hooks in crystal.
- MINIGIOGALI "B"
- Now assemble the hook chains in crystal starting from the lower radial pattern (B) positioning 9 chains on the circumference. Every chain is made up of 4 hooks in crystal.
- Complete the assembly placing on the upper radial pattern (A) 14 chains with 3 hooks in crystal.

## Italiano

**ISTRUZIONI PER IL MONTAGGIO**

Assicurarsi che non sia presente tensione di rete prima di procedere all'installazione dell'apparecchio.

- Fissare a parete la staffa (1) tramite le apposite viti (2) e tasselli (3).
- Passare i cavi di alimentazione (4) attraverso il foro centrale, avendo cura di infilare su ogni cavo la guaina calzavetro in dotazione.
- Collegare i cavi di rete (4) ai morsetti (5) facendo attenzione di inserire il cavo giallo/verde nel morsetto contrassegnato dal simbolo di terra.
- Richiudere il corpo lampada (6) sulla staffa di fissaggio (1) con le viti (7).
- Avvitare le lampadine (8) nei portalampade (9).
- GIOGALI
- Montare ora le catene di ganci in cristallo iniziando dalla raggiera inferiore (B) disponendo sulla circonferenza 6 catene composte ciascuna di 3 ganci in cristallo.
- Completare il montaggio disponendo sulla raggiera superiore (A) 12 catene composte ciascuna di 3 ganci in cristallo.
- MINIGIOGALI "A"
- Montare ora le catene di ganci in cristallo iniziando dalla raggiera inferiore (B) disponendo sulla circonferenza 9 catene composte ciascuna di 4 ganci in cristallo.
- Completare il montaggio disponendo sulla raggiera superiore (A) 12 catene composte ciascuna di 4 ganci in cristallo.
- MINIGIOGALI "B"
- Montare ora le catene di ganci in cristallo iniziando dalla raggiera inferiore (B) disponendo sulla circonferenza 9 catene composte ciascuna di 4 ganci in cristallo.
- Completare il montaggio disponendo sulla raggiera superiore (A) 14 catene composte ciascuna di 3 ganci in cristallo.

## Deutsch

### EINBAUANLEITUNG

Stellen Sie sicher, dass es keine Netzspannung vor der Installation des Gerätes.

- Befestigen Sie die Platte (1) mit Dübel (2) und Schrauben (3) an die Wand.
- Ziehen Sie das Stromkabel (4) durch das Mittelloch des Lampenkörpers; achten Sie dabei, auf jedes Kabel den beiliegenden Isoliermantel zu stülpen.
- Schliessen Sie die Stromkabel (4) an den Anschlusskasten, beachten Sie dabei, dass das gelb/grüne Erdungskabel an die Lüsterklemme mit dem Erdzeichen angeschlossen wird.
- Befestigen Sie mit den Schrauben (5) den Leuchtkörper (1) an den Bügel (6).
- Leuchtmittel (7) auf die Fassungen (8) schrauben.
- GIOGALI
- Nun die Ketten der Kristallhaken montieren. Beginnen Sie beim untersten Metallring (B), indem Sie 6 Ketten aus je 3 Kristallhaken bestehend, aufhängen.
- Abschliessend auf dem obersten Metallring (A) 12 Ketten, aus je 3 Kristallhaken bestehend, aufhängen.
- MINIGIOGALI "A"
- Nun die Ketten der Kristallhaken montieren. Beginnen Sie beim untersten Metallring (B), indem Sie 9 Ketten aus je 4 Kristallhaken bestehend, aufhängen.
- Abschliessend auf dem obersten Metallring (A) 12 Ketten, aus je 4 Kristallhaken bestehend, aufhängen.
- MINIGIOGALI "B"
- Nun die Ketten der Kristallhaken montieren. Beginnen Sie beim untersten Metallring (B), indem Sie 9 Ketten aus je 4 Kristallhaken bestehend, aufhängen.
- Abschliessend auf dem obersten Metallring (A) 14 Ketten, aus je 3 Kristallhaken bestehend, aufhängen.

## Française

### INSTRUCTIONS POUR L'INSTALLATION

Avant de procéder à l'installation de l'appareil s'assurer qu'il n'y ait pas de tension de réseau.

- Fixer la plaque (1) au mur au moyen des vis (2) et des chevilles (3) adéquates.
- Passer les câbles d'alimentation (4) à travers le trou central tout en ayant soin d'enfiler chaque câble dans la gaine de silicone fournie.
- Joindre les câbles de réseau (4) aux serre-câbles ayant soin d'insérer le câble jaune/vert dans le serre-câble marqué par le symbole terre.
- Resserer le corps de la lampe (5) sur la bride (1) avec les vis (6).
- Visser les ampoules (7) dans les douilles (8).
- GIOGALI
- Réunir maintenant les chaînes de crochets en cristal en commençant par l'auréole inférieure (B), disposer sur la circonférence 6 chaînes, chacune composée par 3 crochets en cristal.
- Compléter l'assemblage en disposant sur l'auréole supérieure (A) 12 chaînes, chacune composée par 3 crochets en cristal.
- MINIGIOGALI "A"
- Réunir maintenant les chaînes de crochets en cristal en commençant par l'auréole inférieure (B), disposer sur la circonférence 9 chaînes, chacune composée par 4 crochets en cristal.
- Compléter l'assemblage en disposant sur l'auréole supérieure (A) 12 chaînes, chacune composée par 4 crochets en cristal.
- MINIGIOGALI "B"
- Réunir maintenant les chaînes de crochets en cristal en commençant par l'auréole inférieure (B), disposer sur la circonférence 9 chaînes, chacune composée par 4 crochets en cristal.
- Compléter l'assemblage en disposant sur l'auréole supérieure (A) 14 chaînes, chacune composée par 3 crochets en cristal.

## Ελληνικά

### ΟΔΗΓΙΕΣ ΕΓΚΑΤΑΣΤΑΣΗΣ

Βεβαιωθείτε ότι δεν υπάρχει τάση ρεύματος πριν από την εγκατάσταση της μονάδας.

- Τοποθετήστε στον τοίχο η πλάκα (1) με τις κατάλληλες βίδες (2) και ενώσεις (3)
- Περάστε τα καλώδια (4) μέσα από την κεντρική τρύπα της πλάτης, βάζοντας σε κάθε καλώδιο το σιλικονούχο μονωτικό σωλήνα (μακαρόνι) που περιέχεται στην συσκευασία
- Προχωρήστε στην ένωση με την κλέμα (4), σιγουρεύοντας ότι έχετε βάλει το κιτρινο-πράσινο καλώδιο στη θέση που φέρει την σήμανση γείωσης
- Σφίξτε το σώμα του φωτιστικού στην (5) πλάτη (1) χρησιμοποιώντας τις βίδες (6)
- Τοποθετήστε τις λάμπες (7) στα ντουί (8)
- GIOGALI
- Τώρα συναρμολογήστε τις αλυσίδες με τους γυάλινους κρίκους ξεκινώντας από την περιφέρεια του κάτω (B) ακτινωτού σχήματος θέσεων 6 αλυσίδων στην περιφέρεια. Κάθε αλυσίδα αποτελείται από 3 κρυστάλλινων άγκιστρων
- Τελειώστε την συναρμολόγηση τοποθετώντας στο επάνω ακτινωτό σχήμα (A) 12 αλυσίδων με 3 κρυστάλλινα άγκιστρα
- MINIGIOGALI "A"
- Τώρα συναρμολογήστε τις αλυσίδες με τους γυάλινους κρίκους ξεκινώντας από την περιφέρεια του κάτω (B) ακτινωτού σχήματος θέσεων 9 αλυσίδων στην περιφέρεια. Κάθε αλυσίδα αποτελείται από 4 κρυστάλλινων άγκιστρων
- Τελειώστε την συναρμολόγηση τοποθετώντας στο επάνω ακτινωτό σχήμα (A) 12 αλυσίδων με 4 κρυστάλλινα άγκιστρα
- MINIGIOGALI "B"
- Τώρα συναρμολογήστε τις αλυσίδες με τους γυάλινους κρίκους ξεκινώντας από την περιφέρεια του κάτω (B) ακτινωτού σχήματος θέσεων 9 αλυσίδων στην περιφέρεια. Κάθε αλυσίδα αποτελείται από 4 κρυστάλλινων άγκιστρων
- Τελειώστε την συναρμολόγηση τοποθετώντας στο επάνω ακτινωτό σχήμα (A) 14 αλυσίδων με 3 κρυστάλλινα άγκιστρα

## Русский

### ИНСТРУКЦИЯ ПО УСТАНОВКЕ

Убедитесь, что нет никакого напряжения сети перед установкой устройства.

- Подвесьте светильник пластины (1) соответствующих шурупов (2) и дюбелей (3).
- Провести провода (4) через центральное отверстие светильника, продев каждый провод в кожух из стекловолокна, входящего в комплект поставки.
- Подключите сетевые (4) кабели к клеммам, убедившись, что жёлтый/зелёный кабель вставлен в вывод с символом заземления.
- Привинтить светильник (5) к крепёжной скобе (1) с помощью шурупов (6).
- Вставить лампочки (7) в цоколи (8).
- GIOGALI
- Теперь присоединить цепи из хрустальных крючков, начиная с нижней дуги (B), располагая на окружности 6 цепей, состоящих каждая из 3 хрустальных крючков.
- Закончить сборку, располагая на верхней дуге (A) 12 цепей, состоящих каждая из 3 хрустальных крючков.
- MINIGIOGALI "A"
- Теперь присоединить цепи из хрустальных крючков, начиная с нижней дуги (B), располагая на окружности 9 цепей, состоящих каждая из 4 хрустальных крючков.
- Закончить сборку, располагая на верхней дуге (A) 12 цепей, состоящих каждая из 4 хрустальных крючков.
- MINIGIOGALI "B"
- Теперь присоединить цепи из хрустальных крючков, начиная с нижней дуги (B), располагая на окружности 9 цепей, состоящих каждая из 4 хрустальных крючков.
- Закончить сборку, располагая на верхней дуге (A) 14 цепей, состоящих каждая из 3 хрустальных крючков.

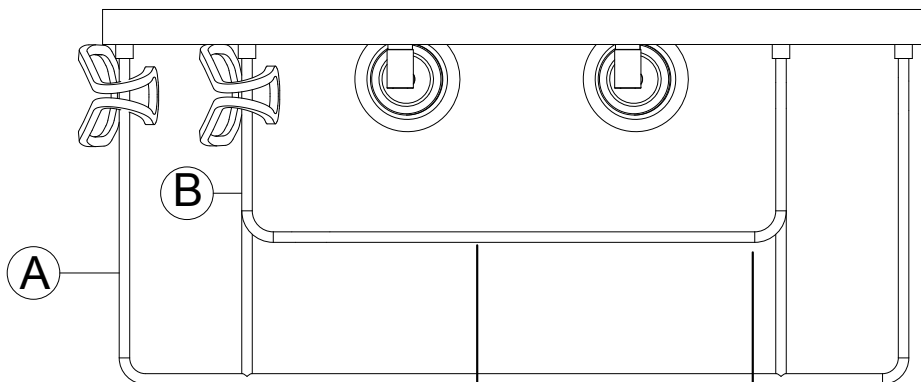
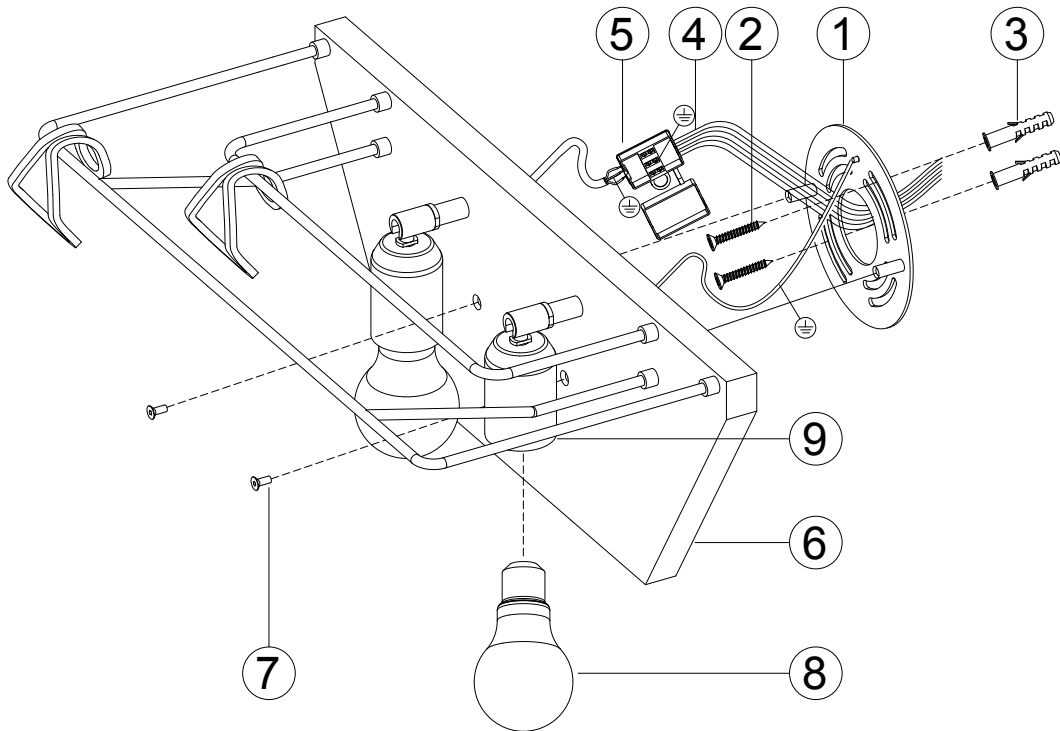

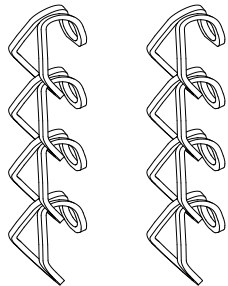
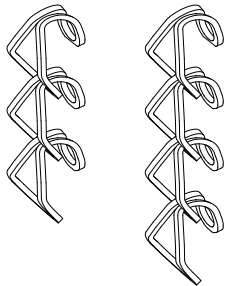
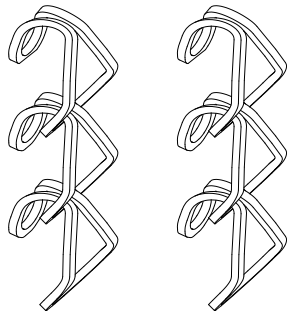
 <p>12x 9x MINIGIOGALI "A"</p>	 <p>14x 9x MINIGIOGALI "B"</p>	 <p>6x 12x GIOGALI</p>
---	---	---