

INSTRUCCIONES DE MONTAJE

Asegurarse de que el aparato no esté conectado a la corriente antes de proceder a su montaje.

- Afloje los 2 casquillos (1) para separar la tapa (2) del soporte (3).
- Coloque el soporte (3) de techo, asegurar con los tornillos (4) y bloques(5), al pasar el cable de red a través del agujero central.
- Conecte los cables de red a los terminales (6), teniendo cuidado de insertar el cable verde / amarillo en el terminal marcado con el símbolo de tierra.
- Atornille las 2 tomas de corriente (1) para cerrar la tapa (2) en el soporte (3).
- Atornille las bombillas de luz (7) del casquillo (8).
- Desenrosque el disco superior con bordes dentados (9) y extraer las 2 partes (10).
- Desenroscar la tuerca (12) y eliminarlo por completo.
- Poner el cristal (11) y apretar la tuerca de bloqueo (12) a la caja (13).
- Atornille el disco (14) ajustándolo al nivel de la copa.
- Afloje los 3 tornillos del disco inferior moleteado (9) y se coloca como se muestra en el diagrama de Dibujo 3.
- Pon el vaso (15) de la lámpara y hacer que se vaya por el cable. Insertar las 2 partes (10) dentro del espacio entre los dos discos por el borde moleteado (9); asegurarse de que los 2 componentes se queda pegada entre ellos. Luego apretar la parte inferior del disco (9) anterior.
- Verter suavemente el cristal (15) hasta que descansa en 2 partes (10).
- Atornillar la bombilla (16) en el soporte (17).



vistosi

Vetreteria Vistosi Srl · Via G. Galilei, 9-9/A-11 · 31021 Mogliano V.to · Treviso · Italy
 P. Iva IT02497840278 · Cap. Soc. € 100.000,00 I.V. · N° R.E.A. TV · 170728
 Cod. Fisc. - P.I. N° 01808840266 · Iscr. Reg. AEE N° IT0801000000170
 Tel. +39 041 5900170 - 041 5903480 · Fax +39 041 5900992 - 041 5904540
 vetreriavistosi@legalmail.it · www.vistosi.it · vistosi@vistosi.it



AZIENDA CERTIFICATA UNI EN ISO 9001:2000

English

ASSEMBLY INSTRUCTION

Check there is no network voltage before installing the equipment.

- Unscrew the 2 bushings (1) to separate the cover (2) from bracket (3).
- Place the bracket (3) ceiling, securing it with screws (4) and blocks (5), by passing the cable network through the central hole.
- Connect network cables to the terminal (6) being careful to insert the green / yellow wire in the terminal marked with the earth symbol.
- Screw the 2 sockets (1) to close the lid (2) to bracket (3).
- Screw the light bulbs (7) of the bulb socket (8).
- Unscrew the upper disc with serrated edges (9) and extract the 2 parts (10).
- Unscrew the nut (12) and remove it completely.
- Put the glass (11) and tightening the lock nut (12) to the box (13).
- Screw the disk (14) adjusting it to the level of the glass.
- Loosen the 3 screws of the lower knurled disc (9) and positioned as shown in the diagram of Drawing 3.
- Put the glass (15) on the lamp and make it go down the wire. Insert the 2 parts (10) within the space between the two disks by the knurled edge (9); make sure that the 2 components getting stuck between them. Then tighten up the bottom of the disk (9) above.
- Pour gently the glass (15) until it rest on 2 parts (10).
- Screw the bulb (16) in the holder (17).

Italiano

ISTRUZIONI PER IL MONTAGGIO

Assicurarsi che non sia presente tensione di rete prima di procedere all'installazione dell'apparecchio.

- Svitare le 2 boccole (1) per separare il coperchio (2) dalla staffa di fissaggio (3).
- Posizionare la staffa di fissaggio (3) a soffitto, fissandola con le viti (4) e i tasselli (5), facendo passare i cavi di rete attraverso il foro centrale.
- Collegare i cavi di rete alla morsetteria (6) facendo attenzione di inserire il cavo giallo/verde nel morsetto contrassegnato dal simbolo di terra.
- Avvitare le 2 boccole (1) per chiudere il coperchio (2) alla staffa di fissaggio (3).
- Avvitare le lampadine (7) al portalampade (8).
- Svitare il dischetto superiore con i bordi zigrinati (9) ed estrarre i 2 particolari (10).
- Svitare la ghiera (12) e rimuoverla completamente.
- Infilare il vetro (11) e bloccarlo avvitando la ghiera (12) alla scatola (13).
- Avvitare il dischetto (14) aggiustandolo al livello del vetro.
- Allentare i 3 grani del dischetto zigrinato inferiore (9) e posizionare come da schema di Tav.3.
- Infilare il vetro (15) sul portalampade e farlo salire lungo il cavo. Inserire i 2 particolari (10) all'interno dello spazio tra i 2 dischetti dal bordo zigrinato (9); fare attenzione che i 2 componenti si incastrino tra di loro. Poi avvitare fino in fondo il dischetto (9) superiore.
- Fare scendere delicatamente il vetro (15) fino a farlo appoggiare sui 2 particolari (10).
- Avvitare la lampadina (16) nel portalampade (17).

Deutsch

EINBAUANLEITUNG

Stellen Sie sicher, dass es keine Netzspannung vor der Installation des Gerätes.

- Lösen der 2 Buchsen (1), um die Abdeckung (2) aus der Halterung (3) zu trennen.
- Platzieren Sie die Halterung (3) Decke befestigen Sie sie mit Schrauben (4) und Blöcke (5), indem man das Kabelnetz durch die mittlere Öffnung.
- Verbinden Sie Netzwerkkabel an das Endgerät (6) darauf achten, die grün / gelbe Ader in die Klemme mit dem Symbol gekennzeichnet Erdeinzufügen.
- Schrauben Sie die 2 Buchsen (1), um den Deckel (2) an der Halterung (3) zu schließen.
- Schrauben der Glühlampen (7) der Lampenfassung (8).
- Schrauben Sie die obere Scheibe mit gezackten Rändern (9) und extrahieren Sie die 2 Teile (10).
- Lösen Sie die Mutter (12) und entfernen Sie sie vollständig.
- Das Glas (11) und Anziehen der Kontermutter (12) an das Gehäuse (13).
- Schrauben Sie die Festplatte (14) passt ihn auf die Ebene des Glases.
- Die 3 Schrauben der unteren Rändelscheibe (9) und angeordnet, wie in dem Diagramm der Zeichnung 3 gezeigt.
- Legen Sie das Glas (15) an der Lampe und machen es gehen am Seil entlang. Setzen Sie die 2 Teile (10) innerhalb des Raumes zwischen den beiden Scheiben durch den geriffelten Rand (9), stellen Sie sicher, dass die 2-Komponenten zwischen ihnen stecken zu bleiben. Dann ziehen Sie die Unterseite der Scheibe (9) vor.
- Gießen leicht das Glas (15) bis auf 2 Teile (10) ruhen.
- Schrauben des Leuchtmittels (16) in dem Halter (17).

Français

INSTRUCTIONS POUR L'INSTALLATION

Avant de procéder à l'installation de l'appareil s'assurer qu'il n'y ait pas de tension de réseau.

- Dévisser les 2 douilles (1) pour séparer le couvercle (2) du support (3).
- Placer le support (3) de plafond, en le fixant par des vis (4) et les blocs (5), en faisant passer le câble de réseau par l'intermédiaire du trou central.
- Branchez les câbles du réseau vers le terminal (6) en faisant attention à insérer le fil vert / jaune dans la borne marquée du symbole de la terre.
- Visser les 2 prises (1) pour fermer le couvercle (2) au support (3).
- Visser les ampoules (7) de la douille d'ampoule (8).
- Dévisser le disque supérieur avec des bords dentelés (9) et extraire les 2 parties (10).
- Dévissez l'écrou (12) et l'enlever complètement.
- Mettre le verre (11) et serrage de l'écrou de blocage (12) à la boîte (13).
- Visser le disque (14) en l'ajustant le niveau de la vitre.
- Desserrez les 3 vis de la partie inférieure du disque moleté (9) et positionné comme indiqué sur le schéma de dessin 3.
- Mettre le verre (15) sur la lampe et faire descendre le fil. Insérez les 2 parties (10) dans l'espace entre les deux disques par le bord moleté (9); assurez-vous que les 2 composants coincé entre eux. Ensuite, serrer le fond du disque (9) ci-dessus.
- Verser le verre doucement (15) jusqu'à ce qu'il repose sur 2 parties (10).
- Visser l'ampoule (16) dans le support (17).

Ελληνικά

ΟΔΗΓΙΕΣ ΕΓΚΑΤΑΣΤΑΣΗΣ

Βεβαιωθείτε ότι δεν υπάρχει τάση ρεύματος πριν από την εγκατάσταση της μονάδας.

- Ξεβιδώστε τις 2 υποδοχές (1) να διαχωρίσει το κάλυμμα (2) από το μπράτσο (3).
- Τοποθετήστε το βραχίονα (3) οροφής, ασφαρίζοντας με τις βίδες (4) και μπλοκ (5), με το πέρασμα του καλωδιακού δικτύου από την κεντρική τρύπα.
- Συνδέστε τα καλώδια του δικτύου στο τερματικό (6) προσέχοντας να εισάγετε το πράσινο / κίτρινο καλώδιο στο τερματικό που σημειώνονται με το σύμβολο γη.
- Βιδώστε τις 2 υποδοχές (1) για να κλείσετε το καπάκι (2) να βραχίονα (3).
- Βιδώστε τις λάμπες (7) από την υποδοχή λαμπτήρα (8).
- Ξεβιδώστε το επάνω δίσκο με οδοντωτές άκρες (9) και βγάλτε τα 2 μέρη (10).
- Ξεβιδώστε το παξιμάδι (12) και αφαιρέστε εντελώς.
- Βάλτε το γυαλί (11) και σφίγγοντας το παξιμάδι (12) στο κουτί (13).
- Βιδώστε το δίσκο (14) προσαρμογή του στο επίπεδο του γυαλιού.
- Λύστε τις 3 βίδες του κάτω οδοντωτό δίσκο (9) και τοποθετούνται όπως φαίνεται στο διάγραμμα της σχεδίασης 3.
- Βάλτε το γυαλί (15) σχετικά με την λάμπα και το κάνει να πάει κάτω με το σύρμα. Τοποθετήστε τα 2 μέρη (10) εντός του χώρου μεταξύ των δύο δίσκους από τον οδοντωτό άκρο (9) ? Βεβαιωθείτε ότι τα 2 συστατικά να κολλήσουν μεταξύ τους. Στη συνέχεια, σφίξτε το κάτω μέρος του δίσκου (9) παραπάνω.
- Ρίξτε απαλά το γυαλί (15) μέχρι να στηρίζεται σε 2 μέρη (10).
- Βιδώστε το λαμπτήρα (16) στην υποδοχή (17).

Русский

ИНСТРУКЦИЯ ПО УСТАНОВКЕ

Убедитесь, что нет никакого напряжения сети перед установкой устройства.

- Открутите 2 втулки (1), чтобы отделить крышку (2) с кронштейна (3).
- Установите кронштейн (3) потолка, закрепив его с помощью винтов (4) и блоки (5), проходящий сетевой кабель через центральное отверстие.
- Подключите сетевой кабель к разъему (6), будьте осторожны, чтобы вставить зеленый / желтый провод в клемме с символом земли.
- Винт 2 разъема (1), закройте крышку (2) кронштейн (3).
- Винтовые лампочки (7) лампы гнездо (8).
- Отвинтите верхний диск с зазубренными краями (9) и извлечь из 2 частей (10).
- Отвинтите гайку (12) и удалить его полностью.
- Положите стекло (11) и у жесточение гайку (12) в поле (13).
- Винтовые диск (14) регулирование ее до уровня стекла.
- Ослабьте 3 винта нижней рифленной диск (9) и расположены, как показано на диаграмме Рисунок 3.
- Положите стекло (15) на лампу и сделать его по проводу. Вставьте 2-х частях (10) в пространстве между двумя дисками с рифленной край (9), убедитесь, что 2-х компонентов застрять между ними. Затем подтянуть нижнюю часть диска (9) выше.
- Налейте осторожно стекло (15), пока он опирается на 2 части (10).
- Винтовые лампы (16) в держатель (17).

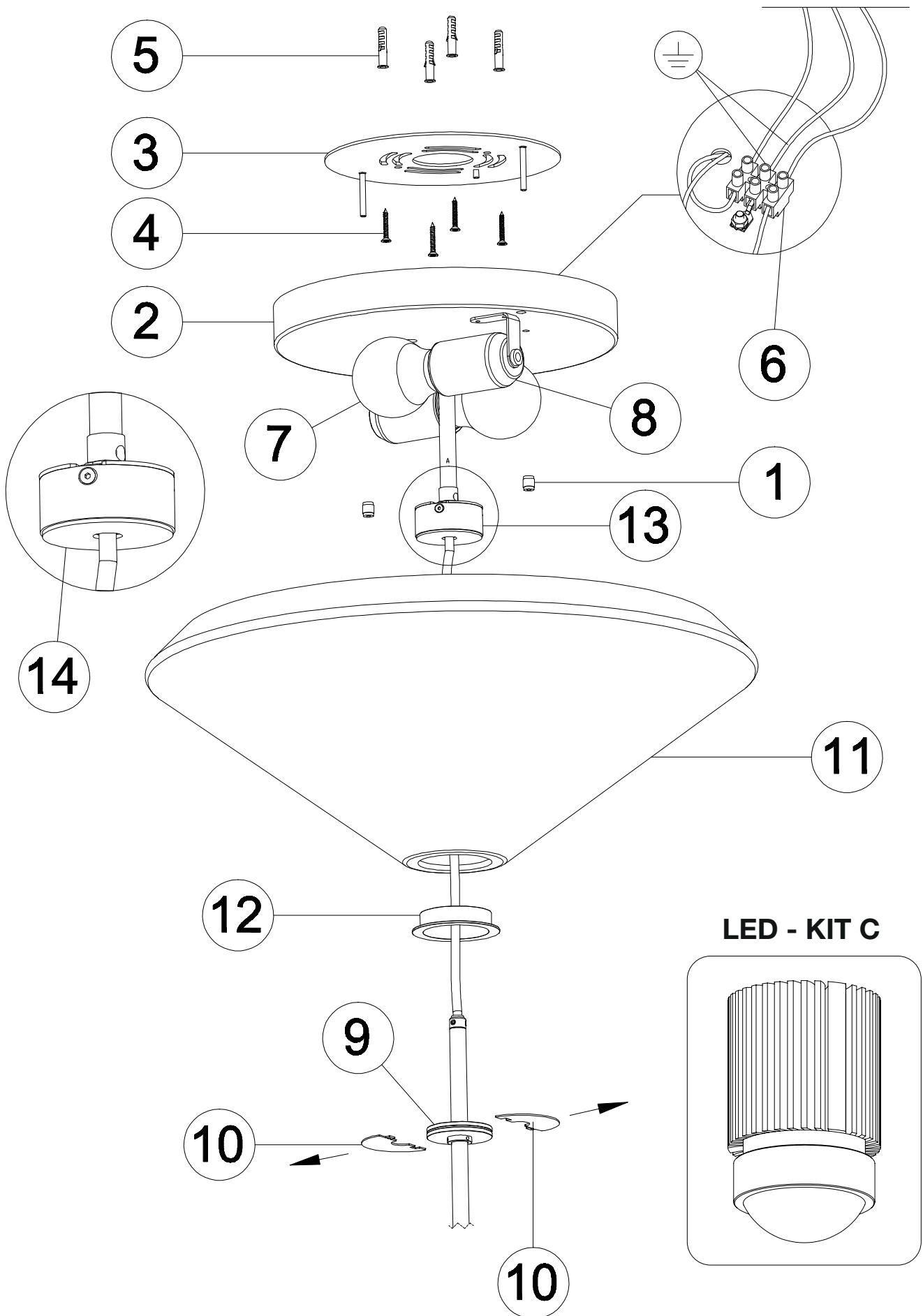

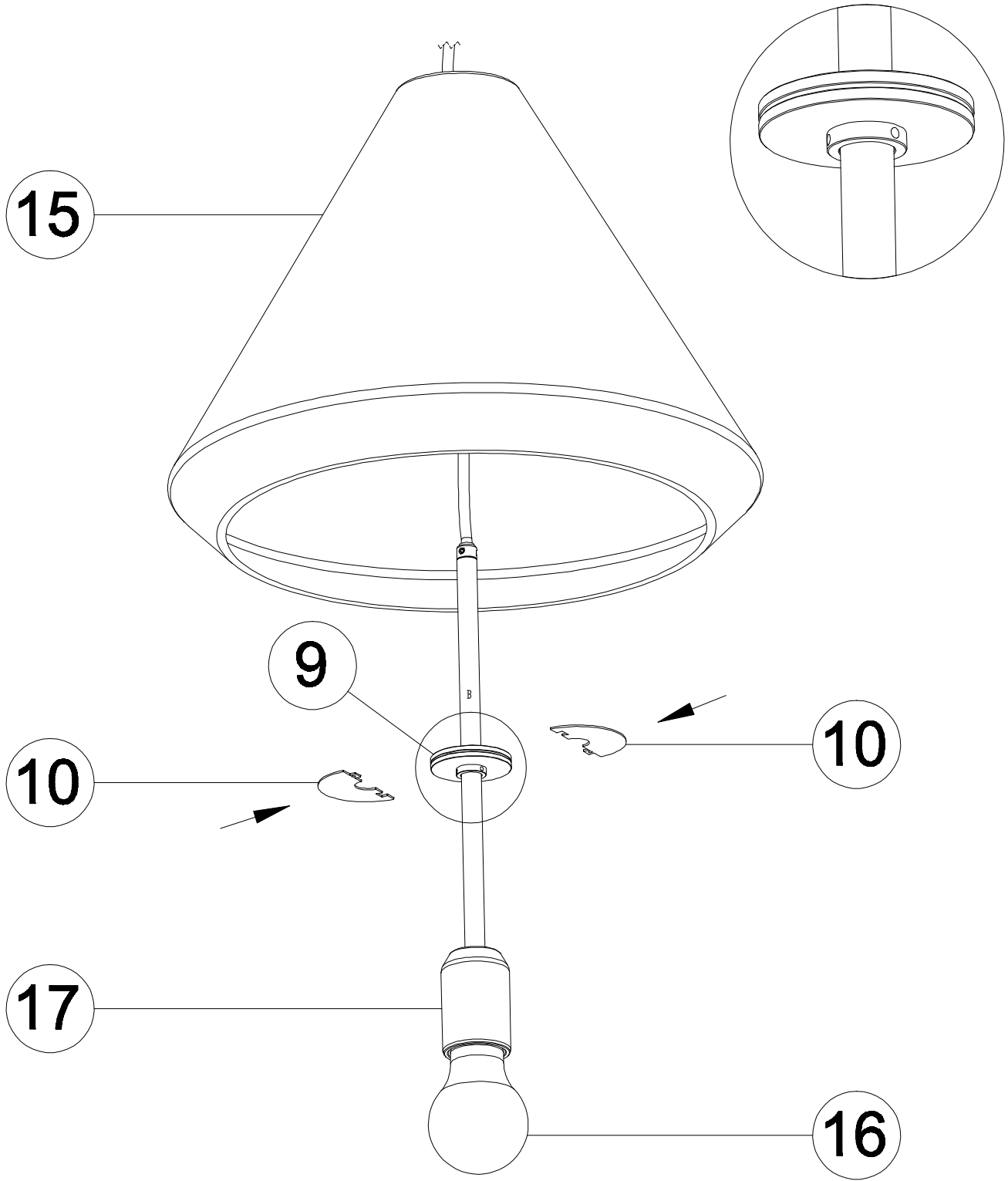

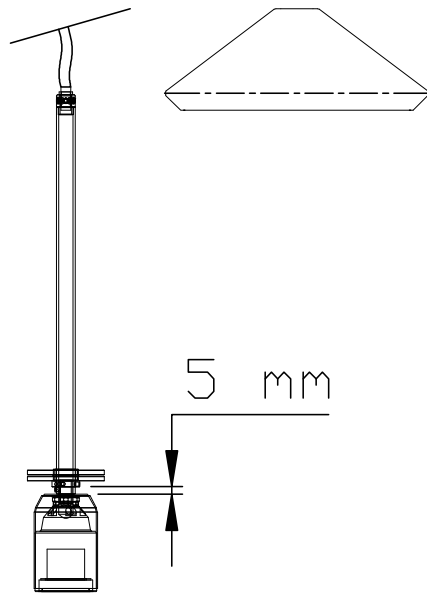

SP WITHWHITE XL

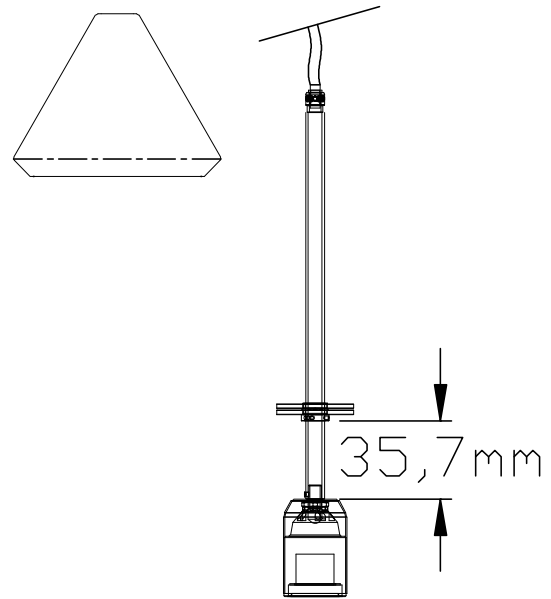

SP WITHWHITE G

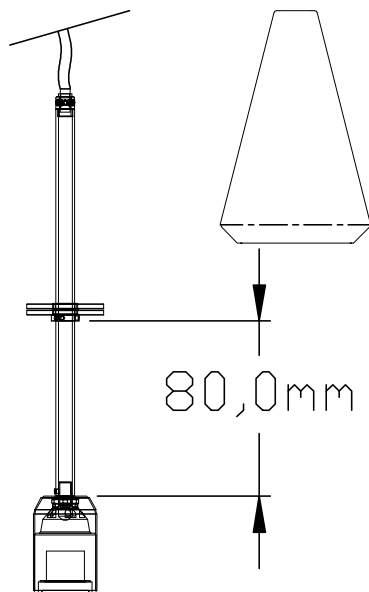

SP WITHWHITE M

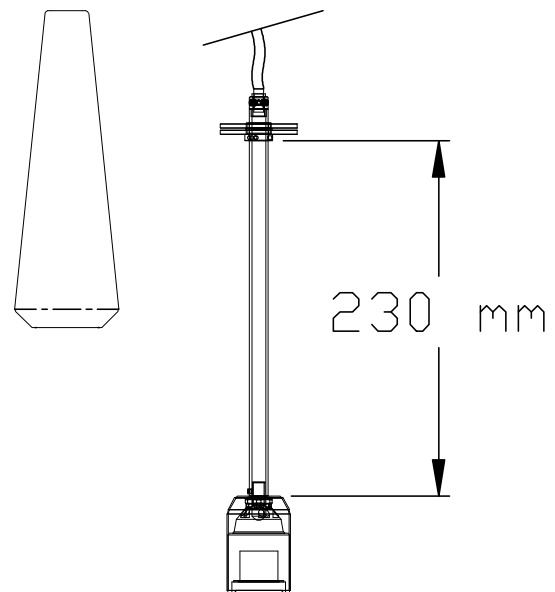

SP WITHWHITE P

DC MAXI JOLLY HC BI - 122415

Wiring diagram - Schema di collegamento

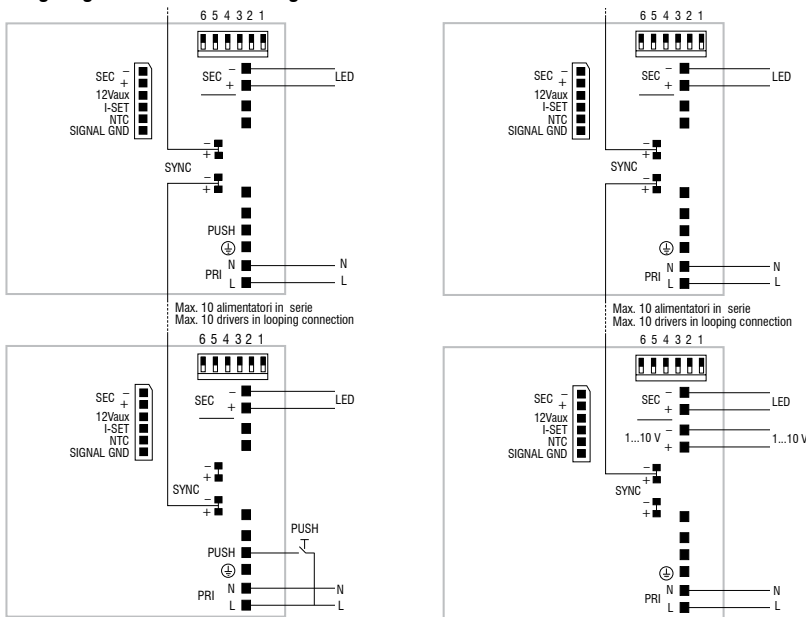

PUSH diagram - Collegamento PUSH

1...10 V diagram - Collegamento 1...10 V

Attenzione: le seguenti istruzioni si riferiscono a più articoli. Se il driver presente nell'imballo non corrisponde a quello indicato nell'istruzione, fare riferimento a questa pagina del manuale.

Warning: The following instructions refer to several articles. If the driver included in the packaging does not match indicated in instruction, refer to this manual page.

DC MICRO JOLLY 6W 500mA - 122428

Wiring diagram - Schema di collegamento

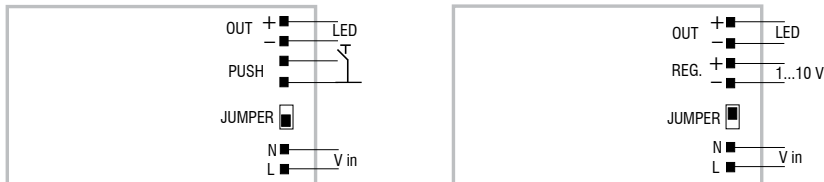

PUSH diagram - Collegamento PUSH

1...10 V diagram - Collegamento 1...10 V

DC MINI JOLLY BI - 122404

Wiring diagram - Schema di collegamento

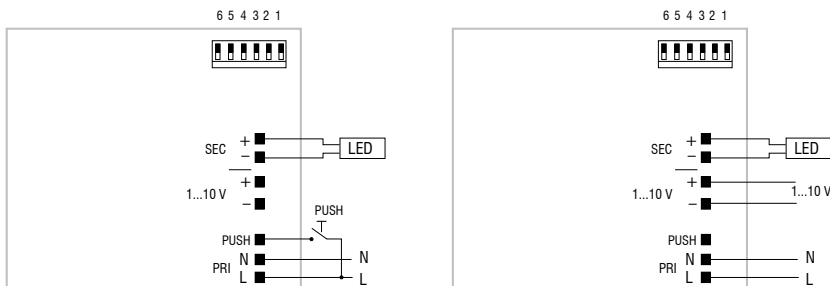

PUSH diagram - Collegamento PUSH

1...10 V diagram - Collegamento 1...10 V