

INSTRUCCIONES DE MONTAJE

Asegurarse de que el aparato no esté conectado a la corriente antes de proceder a su montaje.

- Desenrosque los 3 tornillos (1) para liberar la cubierta (2) del soporte (3).
- Coloque el soporte (3) en el techo, asegurándolo con los tornillos (4) y bloques (5).
- Cierre la cubierta (2) en el soporte (3) apretando los tornillos (1).
- Conecte los cables de la red al bloque de terminales (6), teniendo cuidado de colocar el cable amarillo / verde al terminal marcado con el símbolo de tierra.
- Parte Libere (1A) para liberar el dosel (2A) del soporte (3A).
- Coloque el soporte de montaje (3A) de techo, asegurándolo con los tornillos (4A) y tapones (5A).
- Inserte el cable que sobresale lateralmente del dosel (2) agujero en el lado de la D1 dosel (2A) y conectar los cables al bloque de terminales (6A) en el lado donde ya está conectado el cable de tierra amarillo / verde. (Repita la operación en presencia de un D2 descentralización doble).
- Conecte los cables de la red al bloque de terminales (6), teniendo cuidado de colocar el cable amarillo / verde al terminal marcado con el símbolo de tierra a continuación, cierre la cubierta de plástico.
- Cierre el dosel (2A) en el soporte (3A), girando el particular (1A).
- Para ajustar la altura y / o equilibrar la suspensión (7), desenroscar los tornillos de nuevo (1) para quitar la cubierta (2) del soporte (3): de esta manera se hacen accesibles los mecanismos de ajuste cuerdas (7). En este punto es suficiente para aflojar el particular (A) de cada pestillo (13) y empujar hacia arriba el cable de alambre (B-Dibujo 3) su liberación del sistema de bloqueo se establece el cable de alambre (B-Dibujo 3). Para bajarla, siempre con la parte (A) suelto, mientras que soporta el sistema de auto-bloqueo libera el cable (B) a fluir. Cuando termine, apriete todas las piezas (A).
- Como último paso debe colocar las abrazaderas de seguridad (C) aflojando los dos tornillos (D), deslice el componente hasta que se apoye el controlador, apriete los dos tornillos (D) e inserte la cabeza del cable en su terminal marcado tierra (E). Repita esto para todas las unidades.
- Cierre la cubierta (2) en el soporte (3) los 3 tornillos (1).
- Desenroscar el anillo de tuerca (11) de la lámpara (8).
- Insertar el cristal (10) y asegure apretando la tuerca (11) al cuerpo (8).
- Enroscar la bombilla (9).



Vetreteria Vistosi Srl · Via G. Galilei, 9-9/A-11 · 31021 Mogliano V.to · Treviso · Italy
 P. Iva IT02497840278 · Cap. Soc. € 100.000,00 I.V. · N° R.E.A. TV · 170728
 Cod. Fisc. - P.I. N° 01808840266 · Iscr. Reg. AEE N° IT0801000000170
 Tel. +39 041 5900170 - 041 5903480 · Fax +39 041 5900992 - 041 5904540
 vetrieriavistosi@legalmail.it · www.vistosi.it · vistosi@vistosi.it

Vistosi

**English****ASSEMBLY INSTRUCTION**

Check there is no network voltage before installing the equipment.

- Unscrew the 3 screws (1) to release the canopy (2) from bracket (3).
- Position the bracket (3) on the ceiling, securing it with the screws (4) and blocks (5).
- Close the canopy (2) on the bracket (3) tightening the screws (1).
- Connect the network cables to the terminal block (6), taking care to place the yellow / green wire to the terminal marked with the earth symbol.
- Unscrew part (1A) to release the canopy (2A) from the bracket (3A).
- Place the mounting bracket (3A) ceiling, securing it with the screws (4A) and plugs (5A).
- Insert the wire protruding laterally from the canopy (2) hole in the side of the canopy D1 (2A) and then connect the wires to the terminal block (6A) on the side where it is already wired the ground wire yellow / green. (Repeat the operation in the presence of a double decentralization D2).
- Connect the network cables to the terminal block (6), taking care to place the yellow / green wire to the terminal marked with the earth symbol then close the plastic cover.
- Close the canopy (2A) on the bracket (3A) by turning the particular (1A).
- To adjust the height and / or balance the suspension (7), unscrew the screws again (1) to remove the canopy (2) from bracket (3): in this way become accessible adjustment mechanisms ropes (7). At this point it is sufficient to loosen the particular (A) of each latch (13) and push up the wire rope (B-Drawing 3) his release the locking system will set the wire rope (B -Drawing 3). To bring it down, always with part (A) loose, while holding up the self-locking system frees the wire rope (B) to flow. When finished, tighten all the parts (A).
- As a last step you must place the safety clamps (C) by loosening the two screws (D), slide the component until it rests the controller, tighten the two screws (D) and insert the head of the wire rope in its terminal marked ground (E). Repeat this for all the drives.
- Close the canopy (2) on the bracket (3) the 3 screws (1).
- Unscrew the ring nut (11) from the lamp (8).
- Insert the glass (10) and secure by tightening the nut (11) to the body (8).
- Screw the bulb (9).

Italiano**ISTRUZIONI PER IL MONTAGGIO**

Assicurarsi che non sia presente tensione di rete prima di procedere all'installazione dell'apparecchio.

- Svitare le 3 viti (1) per liberare il rosone (2) dalla staffa di fissaggio (3).
- Posizionare la staffa di fissaggio (3) a soffitto, fissandola con le viti (4) e i tasselli (5).
- Richiudere il rosone (2) sulla staffa di fissaggio (3) riavvitando le viti (1).
- Collegare i cavi di rete alla morsetteria (6) facendo attenzione di inserire il cavo giallo/verde nel morsetto contrassegnato dal simbolo di terra.
- Svitare il particolare (1A) per liberare il rosone (2A) dalla staffa di fissaggio (3A).
- Posizionare la staffa di fissaggio (3A) a soffitto, fissandola con le viti (4A) e i tasselli (5A).
- Infilare il cavo elettrico che fuoriesce lateralmente dal rosone (2) nel foro laterale D1 del rosone (2A) quindi collegare i cavi alla morsetteria (6A) nel lato dove è già cablato il cavo di terra giallo/verde. (ripetere l'operazione in presenza di un doppio decentramento D2).
- Collegare i cavi di rete alla morsetteria (6) facendo attenzione di inserire il cavo giallo/verde nel morsetto contrassegnato dal simbolo di terra quindi, richiudere il coperchietto in plastica.
- Richiudere il rosone (2A) sulla staffa di fissaggio (3A) riavvitando il particolare (1A).
- Per regolare in altezza e/o bilanciare la sospensione (7) bisogna svitare nuovamente le viti (1) per allontanare il rosone (2) dalla staffa di fissaggio (3): in questo modo diventano accessibili i meccanismi di regolazione funi (7). A questo punto è sufficiente allentare il particolare (A) di ogni saliscendi (13) e spingere verso l'alto la fune metallica (B): al suo rilascio il sistema autobloccante fisserà la fune metallica (B). Per farla scendere, sempre con il particolare (A) allentato, tenendolo premuto verso l'alto il sistema autobloccante lascerà libera la fune metallica (B) di scorrere. A regolazioni ultimate, avvitare tutti i particolari (A).
- Come ultima operazione bisogna posizionare i bloccacavi di sicurezza (C) allentando le due viti di fissaggio (D), far scorrere il componente fino ad appoggiarlo al regolatore , serrare le due viti (D) ed infilare il capo della fune metallica nel relativo morsetto contrassegnato dal simbolo di messa a terra (E). Ripetere questa operazione per tutti i regolatori.
- Richiudere il rosone (2) sulla staffa di fissaggio (3) le 3 viti (1).
- Svitare la ghiera (11) dal corpo lampada (8).
- Infilare il vetro (10) e bloccarlo avvitando la ghiera (11) al corpo lampada (8).
- Avvitare la lampadina (9).

EINBAUANLEITUNG

Stellen Sie sicher, dass es keine Netzspannung vor der Installation des Gerätes.

- 3 Schrauben (1) auf die Haube (2) aus der Halterung (3) freizugeben.
- Positionieren Sie die Halterung (3) an der Decke, befestigen Sie sie mit den Schrauben (4) und Blöcke (5).
- Schließen der Haube (2) auf der Konsole (3) Anziehen der Schrauben (1).
- Schließen Sie die Netzwerkkabel an die Klemmleiste (6), kümmern sich um die gelb / grüne Kabel an die Klemme mit der Erde Symbol platzieren.
- Abschrauben Teil (1A), um die Fallschirmkappe (2A) von der Halterung (3A) freizugeben.
- Legen Sie die Halterung (3A) Decke befestigen Sie sie mit den Schrauben (4A) und Stecker (5A).
- Den Draht seitlich von dem Baldachin (2) Loch in der Seite der Kappe D1 (2A) und dann die Drähte eine Verbindung mit dem Anschlußblock (6A) auf der Seite, wo sie bereits verdrahtet wird die Schutzeder gelb / grün. (Wiederholen der Operation in der Gegenwart eines Doppelmetallcyanidkomplex Dezentralisierung D2).
- Schließen Sie die Netzwerkkabel an die Klemmleiste (6), kümmern sich um die gelb / grüne Kabel an die Klemme mit der Erde Symbol platzieren und schließen Sie dann die Kunststoffabdeckung.
- Schließen der Überdachung (2A) auf der Halterung (3A) durch Drehen des bestimmten (1A).
- Um die Höhe einzustellen und / oder zum Ausgleich der Aufhängung (7), die Schrauben (1) wieder auf den Schirm (2) aus der Halterung (3) zu entfernen: auf diese Weise zugängliche Verstellmechanismen Seile (7) werden. An dieser Stelle ist es ausreichend, die insbesondere zu lösen (A) jeder Klinke (13) und Push-up das Drahtseil (B-Zeichnung 3) seiner Freilassung das Verriegelungssystem das Drahtseil (B-Zeichnung 3) eingestellt wird. Um sie zu senken, immer mit einem Teil (A) los, und halten Sie die Selbsthemmung löst das Seil (B) zu fließen. Wenn Sie fertig sind, ziehen Sie alle Teile (A).
- Als letzten Schritt müssen Sie die Sicherheits-Klemmen (C) durch Lösen der beiden Schrauben (D) zu platzieren, schieben Sie die Komponente, bis er den Controller ruht, ziehen Sie die beiden Schrauben (D) und legen Sie den Kopf des Seiles in seiner gekennzeichnete Klemme Masse (E). Wiederholen Sie diesen Vorgang für alle Antriebe.
- Schließen der Kappe (2) an der Halterung (3) die 3 Schrauben (1).
- Den Gewinding (11) von der Lampe (8).
- Legen des Glases (10) und durch das Anziehen der Mutter (11) an dem Körper (8) zu sichern.
- Schrauben Sie die Glühlampe (9).

Français

INSTRUCTIONS POUR L'INSTALLATION

Avant de procéder à l'installation de l'appareil s'assurer qu'il n'y ait pas de tension de réseau.

- Dévisser les 3 vis (1) pour libérer la voûte (2) du support (3).
- Positionner le support (3) sur le plafond et le fixer avec les vis (4) et les blocs (5).
- Fermer le toit (2) sur le support (3) serrant les vis (1).
- Connectez les câbles réseau au bornier (6), en prenant soin de placer le fil jaune / vert à la borne marquée du symbole de terre.
- Dévisser la pièce (1A) afin de libérer la voile (2A) du support (3A).
- Placer le support de montage (3A) de plafond, en le fixant avec les vis (4A) et les bouchons (5A).
- Insérez le fil faisant saillie latéralement à partir de la canopée (2) trou dans le côté de la D1 à baldaquin (2A), puis brancher les fils sur le bornier (6A) sur le côté où il est déjà câblé le fil de terre jaune / vert. (Répétez l'opération en présence d'une décentralisation D2 double).
- Connectez les câbles réseau au bornier (6), en prenant soin de placer le fil jaune / vert à la borne marquée du symbole de terre puis fermez le couvercle en plastique.
- Fermer le voile (2A) sur le support (3A) en tournant la donnée (1A).
- Pour régler la hauteur et / ou de l'équilibre de la suspension (7), dévisser les vis (1) pour enlever le toit (2) du support (3): de cette façon deviennent accessibles mécanismes d'ajustement des cordes (7). A ce stade, il suffit de desserrer le particulier (A) de chaque verrou (13) et pousser le câble (B-Dessin 3) sa libération le système de verrouillage donnera le câble (B-Dessin 3). Pour le faire descendre, toujours avec la partie (A) en vrac, tout en maintenant le système d'auto-verrouillage libère le câble (B) à l'écoulement. Lorsque vous avez terminé, serrez toutes les pièces (A).
- Dans une dernière étape, vous devez placer les pinces de sécurité (C) en dévissant les deux vis (D), faites glisser le composant jusqu'à ce qu'il repose le contrôleur, serrez les deux vis (D) et insérez la tête du câble dans la borne marquée masse (E). Répétez cette opération pour tous les disques.
- Fermer le toit (2) sur le support (3) les 3 vis (1).
- Dévisser la bague écrou (11) de la lampe (8).
- Insérer le verre (10) et fixer en serrant l'écrou (11) sur le corps (8).
- Visser l'ampoule (9).

ΟΔΗΓΙΕΣ ΕΓΚΑΤΑΣΤΑΣΗΣ

Βεβαιωθείτε ότι δεν υπάρχει τάση ρεύματος πριν από την εγκατάσταση της μονάδας.

- Ξεβιδώστε τις 3 βίδες (1) για να απελευθερώσετε το κουβούκλιο (2) από το στήριγμα (3).
- Τοποθετήστε το στήριγμα (3) στην οροφή, ασφαλιζοντας με τις βίδες (4) και μπλοκ (5).
- Κλείστε το κουβούκλιο (2) στο στήριγμα (3) σφίγγοντας τις βίδες (1).
- Συνδέστε τα καλώδια του δικτύου στο μπλοκ ακροδεκτών (6), φροντίζοντας να τοποθετήσετε το κίτρινο / πράσινο καλώδιο στον ακροδέκτη που σημειώνονται με το σύμβολο γη.
- Ξεβιδώστε μέρος (1A) για την απελευθέρωση του σκεπάστρου (2A) από το βραχίονα (3A).
- Τοποθετήστε το στήριγμα (3A) ανώτατου ορίου, ασφαλιζοντας με τις βίδες (4A) και βύσματα (5A).
- Τοποθετήστε το σύρμα που προεξέχει πλευρικά από το κουβούκλιο (2) τρύπα στο πλάι των D1 θόλος (2A) και στη συνέχεια, συνδέστε τα καλώδια τροφοδοσίας στην κλέμα (6A) στην πλευρά όπου είναι ήδη ενσύρματη το καλώδιο γείωσης κίτρινο / πράσινο. (Επαναλάβετε τη διαδικασία με την παρουσία ενός διπλού D2 αποκέντρωσης).
- Συνδέστε τα καλώδια του δικτύου στο μπλοκ ακροδεκτών (6), φροντίζοντας να τοποθετήσετε το κίτρινο / πράσινο καλώδιο στον ακροδέκτη που σημειώνονται με το σύμβολο γη και στη συνέχεια κλείστε το πλαστικό κάλυμμα.
- Κλείστε το κουβούκλιο (2A) στο βραχίονα (3A) περιστρέφοντας το συγκεκριμένο (1A).
- Για να ρυθμίσετε το ύψος και / ή ισορροπία την αναστολή (7), ξεβιδώστε τις βίδες και πάλι (1) για να αφαιρέσετε το κουβούκλιο (2) από το στήριγμα (3): με αυτόν τον τρόπο να γίνουν προσβάσιμα μηχανισμούς προσαρμογής σχοινιά (7). Σε αυτό το σημείο αρκεί για να χαλαρώσει το συγκεκριμένο (A) του κάθε σύρτη (13) και στρώξτε το συρματόσχοινο (B-Σχέδιο 3) την απελευθέρωσή του το σύστημα ασφάλισης που θα το συρματόσχοινο (B-Σχέδιο 3). Για να το φέρει κάτω, πάντα με το μέρος (A) χαλαρά, ενώ κρατάτε το αυτο-κλειδώματος σύστημα απελευθερώνει το συρματόσχοινο (B) να ρέει. Όταν τελειώσετε, σφίξτε όλα τα μέρη (A).
- Ως τελευταίο βήμα θα πρέπει να τοποθετήσετε τους σφικτήρες ασφαλείας (C) ξεβιδώνοντας τις δύο βίδες (D), σύρετε το στοιχείο μέχρι να ακουμπήσει τον ελεγκτή, σφίξτε τις δύο βίδες (D) και τοποθετήστε το κεφάλι του συρματόσχοινο στο θερματικό ένδειξη της γείωσης (E). Επαναλάβετε τη διαδικασία για όλες τις μονάδες.
- Κλείστε το κουβούκλιο (2) στο βραχίονα (3) οι 3 βίδες (1).
- Ξεβιδώστε το περικόχλιο ο δακτύλιος (11) από τον λαμπτήρα (8).
- Τοποθετήστε το γυαλί (10) και ασφαλίστε σφίγγοντας το παξιμάδι (11) στο σώμα (8).
- Βιδώστε το λαμπτήρα (9).

Русский

ИНСТРУКЦИЯ ПО УСТАНОВКЕ

Убедитесь, что нет никакого напряжения сети перед установкой устройства.

- Отвинтите 3 винта (1), чтобы освободить купол (2) из кронштейна (3).
- Установите кронштейн (3) на потолок, закрепив его с помощью винтов (4) и блоки (5).
- Закройте купол (2) на кронштейне (3) закручивая гайки (1).
- Подключить сетевой кабель к клеммной колодке (6), заботясь, чтобы поместить желтый / зеленый провод к клемме с символом заземления.
- Отвинтите часть (1A), чтобы освободить купол (2A) с кронштейна (3A).
- Установите монтажный кронштейн (3A) потолка, закрепив его с помощью винтов (4A) и заглушки (5A).
- Вставьте провод выступающими в сторону от навеса (2) отверстие в сторону навеса D1 (2A), а затем подключить провода к клеммной колодке (6A) на стороне, где она уже проводной провод заземления желто / зеленый. (Повторить операцию в присутствии двойных D2 децентрализации).
- Подключить сетевой кабель к клеммной колодке (6), заботясь, чтобы поместить желтый / зеленый провод к клемме с символом заземления затем закрыть пластмассовой крышкой.
- Закройте купол (2A) на кронштейн (3A), поворачивая части (1A).
- Для регулировки высоты и / или сбалансировать подвески (7), открутить винты снова (1), чтобы удалить навес (2) из кронштейна (3): таким образом становится доступной регулировки механизмов веревки (7). На данный момент достаточно, чтобы ослабить части (1) каждой защелки (13) и поднимите трос (B-Рисунок 3) его освобождения блокирующей системы установить трос (B-Рисунок 3). Чтобы снизить ее, всегда с частью (A) свободно, в то время держит самоконтрающаяся система освобождает трос (B), чтобы поток. Когда закончите, затяните все части (A).
- В качестве последнего шага необходимо поместить безопасности зажимы (C), ослабив два винта (D), сдвиньте компонента, пока он лежит контроллер, затяните два винта (D) и вставьте глава трос в клемме землю (E). Повторите эту процедуру для всех дисков.
- Закройте купол (2) на кронштейне (3) 3 винта (1).
- Отвинтите гайку (11) с лампой (8).
- Вставьте стекло (10) и закрепите, затянув гайки (11) на теле (8).
- Винт лампа (9).

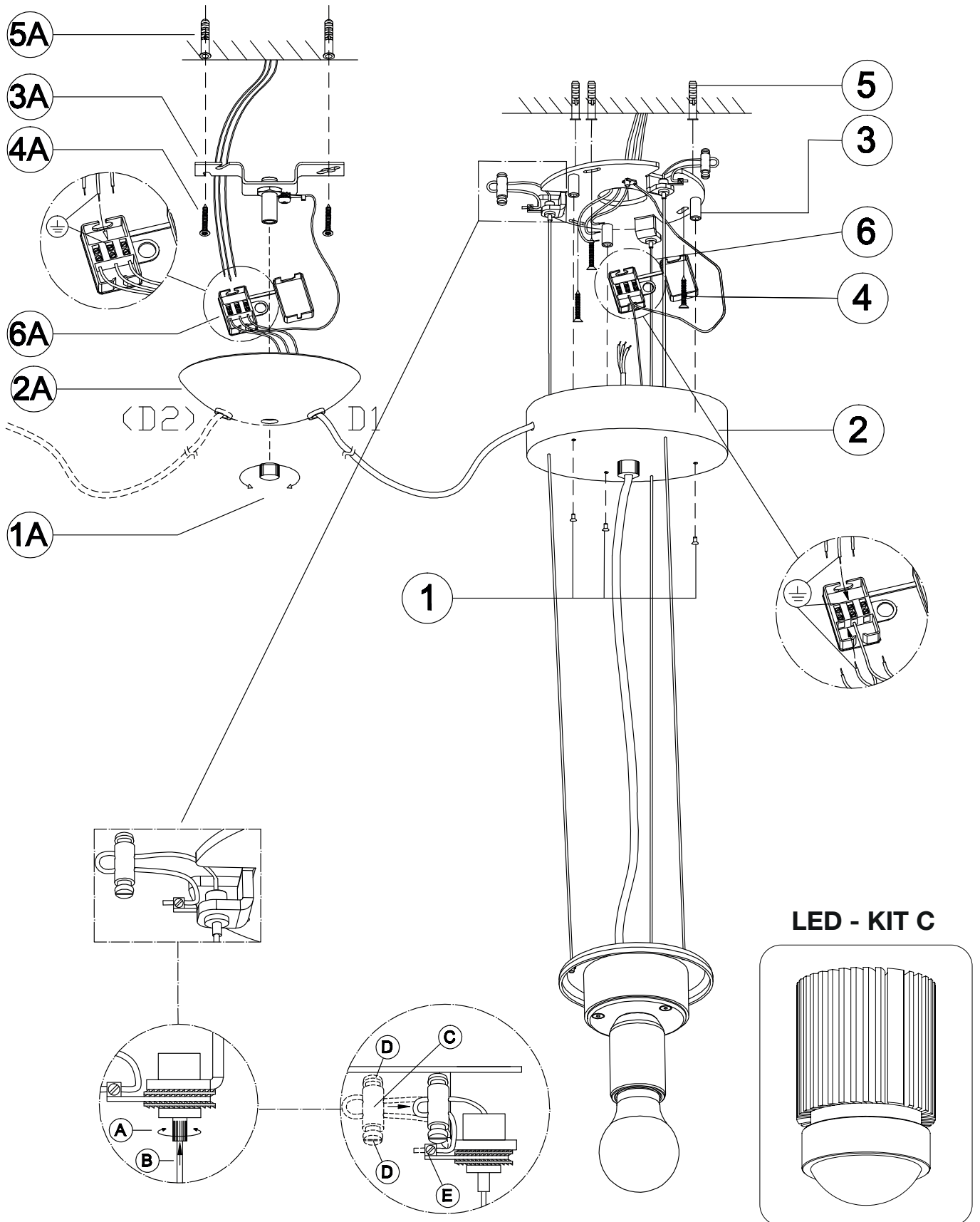

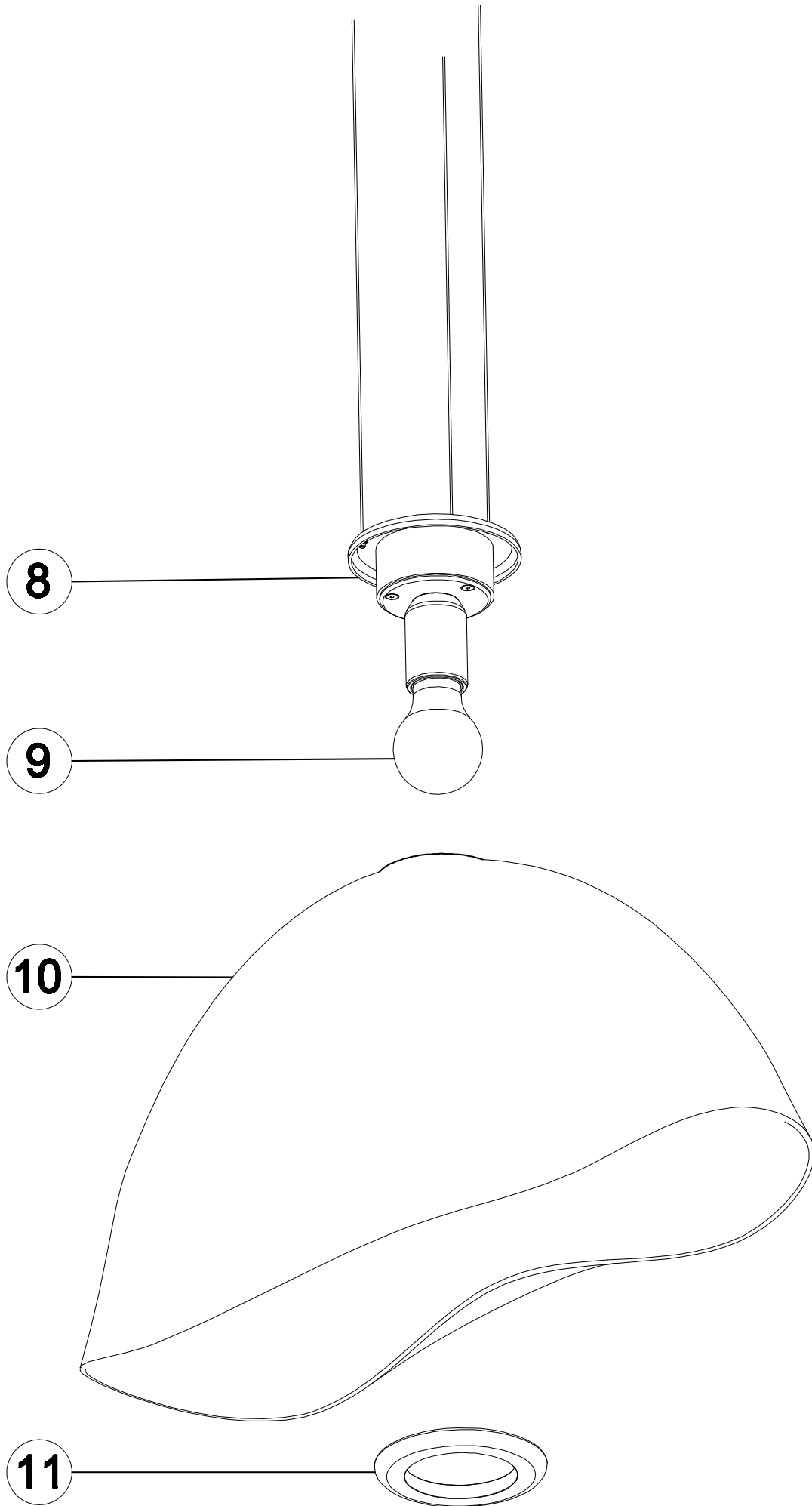

DC MAXI JOLLY HC BI - 122415

Wiring diagram - Schema di collegamento

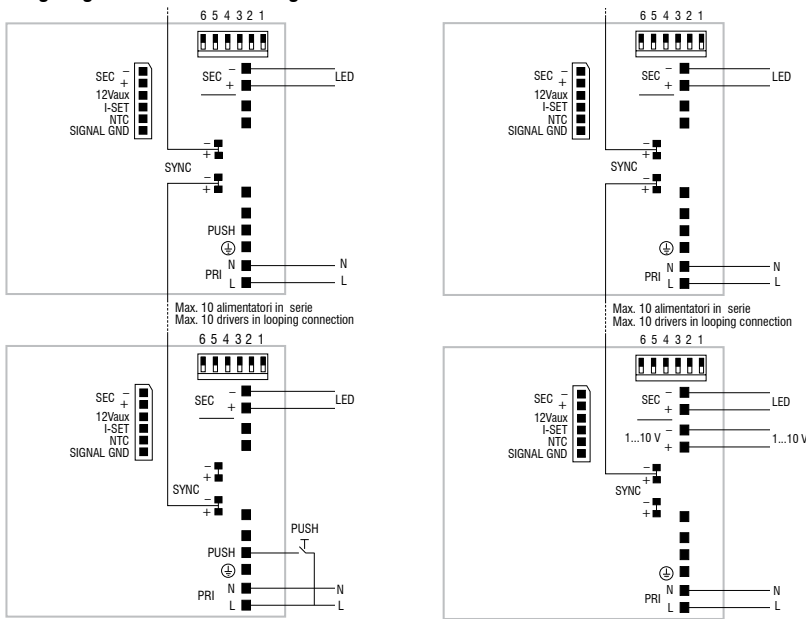

PUSH diagram - Collegamento PUSH

1...10 V diagram - Collegamento 1...10 V

Attenzione: le seguenti istruzioni si riferiscono a più articoli. Se il driver presente nell'imballo non corrisponde a quello indicato nell'istruzione, fare riferimento a questa pagina del manuale.

Warning: The following instructions refer to several articles. If the driver included in the packaging does not match indicated in instruction, refer to this manual page.

DC MICRO JOLLY 6W 500mA - 122428

Wiring diagram - Schema di collegamento

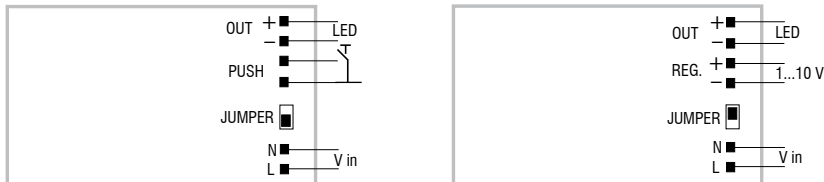

PUSH diagram - Collegamento PUSH

1...10 V diagram - Collegamento 1...10 V

DC MINI JOLLY BI - 122404

Wiring diagram - Schema di collegamento



PUSH diagram - Collegamento PUSH

1...10 V diagram - Collegamento 1...10 V