

INSTRUCCIONES DE MONTAJE

Asegurarse de que el aparato no esté conectado a la corriente antes de proceder a su montaje.

- Fijar la placa (1) a la pared usando los correspondientes tornillos (2) y tacos (3).
- Conectar los cables eléctricos a la clema (4) prestando atención a conectar el cable amarillo/verde en la toma marcada con el símbolo de tierra.
- Hacer pasar el cable eléctrico a través del orificio del florón (5) y fijarlo con el sujetacables en el interior del florón.
- Atornillar el tornillo (6) en su lugar.
- Fijar componente de techo (7) mediante el tornillo (8) y el tapón (9).
- Pase el cable de acero (10) a través del componente (11), atornillando el último para el componente (7) y, finalmente, apretar lo particular (12).
- Colocar una bombilla (13) en el portalámpara (14).
- Colocar el vidrio (15) en el cuerpo de la lámpara (16) teniendo cuidado al pasar las bombillas a través de la abertura de éste. Una vez esté en su posición, girar la llave (17) en la dirección indicada, el vidrio quedará sujeto por las tres pestañas giratorias internas.

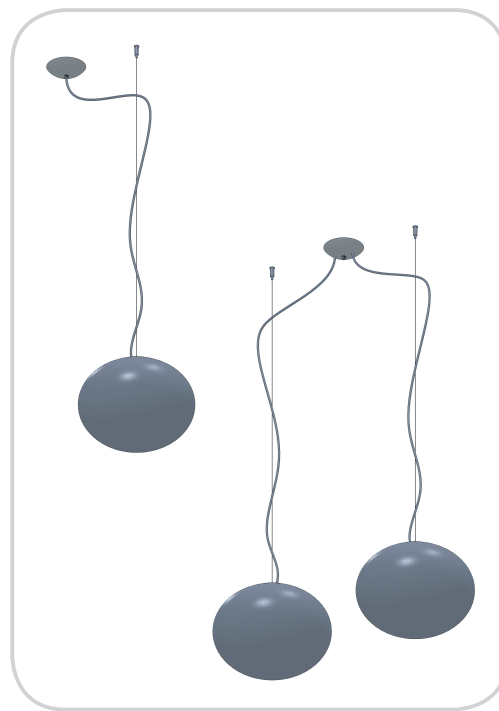

Vetreria Vistosi Srl · Via G. Galilei, 9-9/A-11 · 31021 Mogliano V.to · Treviso · Italy
 P. Iva IT02497840278 · Cap. Soc. € 100.000,00 I.V. · N° R.E.A. TV · 170728
 Cod. Fisc. - R.I. N° 01808840266 · Iscr. Reg. AEE N° IT08010000000170
 Tel. +39 041 5900170 - 041 5903480 · Fax +39 041 5900992 - 041 5904540
 vetreriavistosi@legalmail.it · www.vistosi.it · vistosi@vistosi.it

Vistosi



AZIENDA CERTIFICATA UNI EN ISO 9001:2000

ASSEMBLY INSTRUCTION

Check there is no network voltage before installing the equipment.

- Wall-fix the plate (1) through the suitable screws (2) and plugs (3).
- Carry out the electrical connection to the terminal box (4), making sure to insert the yellow/green cable to the clamp marked with the earth symbol.
- Pass the electrical cable through the canopy (5) hole and fix it with the cable clamp inside of the canopy.
- Lock the internal lever (6) in position screwing the nut.
- Fix ceiling component (7) using the screw (8) and the plug (9).
- Thread the steel cable (10) through the component (11), screwing the latter to the component (7) and finally tighten the particular (12).
- Screw the bulb (13) to the lamp holder (14).
- Draw up the glass (15) to the body of the lamp (16) making the bulbs pass through the glass hole then, holding it up, turn the lever (17) in the position shown in picture, this way the glass part will be hold by the internal expandable sheets.

ISTRUZIONI PER IL MONTAGGIO

Assicurarsi che non sia presente tensione di rete prima di procedere all'installazione dell'apparecchio.

- Fissare a parete la staffa (1) tramite le apposite viti (2) e tasselli (3).
- Collegare i cavi di rete ai morsetti (4) facendo attenzione di inserire il cavo giallo/verde nel morsetto contrassegnato dal simbolo di terra.
- Infilare il cavo elettrico attraverso il foro del coperchio del rosone (5) e fissarlo con il bloccacavo all'interno del rosone.
- Avvitare il nottolino (6) per bloccarlo.
- Fissare a soffitto il componente (7) tramite l'apposita vite (8) e il tassello (9).
- Infilare il cavo di acciaio (10) attraverso il componente (11), avvitare quest'ultimo al componente (7) ed infine stringere il particolare (12).
- Avvitare una lampadina (13) nel portalampada (14).
- Avvicinare il vetro (15) alla montatura (16) facendo attenzione nel far passare le lampadine attraverso il foro del vetro, quindi tenendolo in appoggio, ruotare la leva (17) nella posizione indicata; in questo modo il vetro verrà sostenuto da tre lamelle interne espandenti.

Deutsch

EINBAUANLEITUNG

Stellen Sie sicher, dass es keine Netzspannung vor der Installation des Gerätes.

- Befestigen Sie die Platte (1) mit Dübel (2) und Schrauben (3) an die Wand.
- Schliessen Sie die Stromkabel an den Anschlusskasten (4), beachten Sie dabei, dass das gelb/grüne Erdungskabel an die Lüsterklemme mit dem Erdzeichen angeschlossen wird.
- Das Elektrokabel durch das Loch im Deckel des Baldachins (5) schieben und mit dem Zugentlaster im Inneren des Baldachins befestigen.
- Die Klemmklinke (6) anziehen, um es zu klemmen.
- Fix Deckenelement (7) mit der Schraube (8) und den Stecker (9).
- Fädeln das Stahlkabel (10) durch das Bauteil (11), Aufschrauben der letzteren zu der Komponente (7) und schließlich die bestimmten (12) festziehen.
- Ein Leuchtmittel (13) auf die Fassung (14) schrauben.
- Das Glas (15) an das Gestell (16) annähern, wobei zu zu beachten ist, dass die Leuchtmittel durch das Loch des Glases geführt werden. Nun das Glas anlehnen und den Hebel (17) in die angegebene Richtung drehen; damit wird das Glas von 3 inneren Spreizlamellen gehalten.

Ελληνικά

ΟΔΗΓΙΕΣ ΕΓΚΑΤΑΣΤΑΣΗΣ

Βεβαιωθείτε ότι δεν υπάρχει τάση ρεύματος πριν από την εγκατάσταση της μονάδας.

- Τοποθετήστε στον τοίχο η πλάκα (1) με τις κατάλληλες βίδες (2) και ενώσεις (3)
- Προχωρήστε στην ένωση με την κλέμα (4), σιγουρεύοντας ότι έχετε βάλει το κιτρινο-πράσινο καλώδιο στη θέση που φέρει την σήμανση γείωσης
- Περάστε το καλώδιο μέσα από την τρύπα της ροζέταςκαι (5) σταθεροποιείστε το με τον σφιγκτήρα του καλωδίου μέσα στην ροζέτα
- Κλειδώστε τον εσωτερικό μοχλό (6) στη θέση του βιδώνοντας το παξιμάδι
- Καθορίσει συστατικό οροφής (7) με τη βίδα (8) και την τάπα (9).
- Περάστε το συρματόσχοινο (10) μέσω του στοιχείου (11), το τελευταίο να βιδωθεί στη συνιστώσα (7) και, τέλος, σφίξτε το συγκεκριμένο (12).
- Βιδώστε (13) τη λάμπα (14) στο ντουί
- Εφαρμόστε το γυαλί στη βάση (15) του φωτιστικού (16), περνώντας τις λάμπες από την τρύπα του γυαλιού, κρατώντας το γυαλί γυρίστε το μοχλό (17) όπως φαίνεται στην φωτογραφία, με αυτόν τον τρόπο το γυαλί θα συγκατείται από τα εσωτερικά προεκτεινόμενα φύλλα.

Française

INSTRUCTIONS POUR L'INSTALLATION

Avant de procéder à l'installation de l'appareil s'assurer qu'il n'y ait pas de tension de réseau.

- Fixer la plaque (1) au mur au moyen des vis (2) et des chevilles (3) adéquates.
- Joindre les câbles de réseau aux serre-câbles (4) ayant soin d'insérer le câble jaune/vert dans le serre-câble marqué par le symbole terre.
- Passer le câble électrique à travers le trou du couvercle (5) de la plaque et le fixer avec le serre-câble à l'intérieur de la plaque.
- Visser le déclic (6) pour le bloquer.
- Fixer composant de plafond (7) à l'aide de la vis (8) et le bouchon (9).
- Passer le câble d'acier (10) à travers le composant (11), en vissant celui-ci à l'élément (7) et enfin serrer le particulier (12).
- Visser une ampoule (13) dans la douille (14).
- Appuyer le verre (15) à la monture (16) en faisant attention au passage des ampoules à travers le trou du verre, quand il est en position tourner le bras (17) dans la position indiquée, le verre sera alors soutenu par les trois lamelles de soutien internes.

Русский

ИНСТРУКЦИЯ ПО УСТАНОВКЕ

Убедитесь, что нет никакого напряжения сети перед установкой устройства.

- Подвесьте светильник пластины (1) соответствующих шурупов (2) и дюбелей (3).
- Подключите сетевые кабели к клеммам (4), убедившись, что жёлтый/зелёный кабель вставлен в вывод с символом заземления.
- Продеть электропровод через отверстие в куполе (5) и зафиксировать с помощью зажима внутри купола.
- Закрутить зажим (6), блокирую его.
- Закрепите потолка компонент (7), используя винт (8) и вилку (9). Автор стальной трос (10) через компонент (11), завинчивания
- последний к компоненту (7) и, наконец, затянуть частности (12).
- Вкрутить (13) лампочку (14).
- Прижать стекло к раме (15), обеспечив возможность (16) вкручивания лампочки через соответствующее отверстие в стекле (17), затем поддерживая его, поворачивать рычаг в указанном направлении. Таким образом, стекло будет держаться на трёх внутренних расходящихся пластинах.

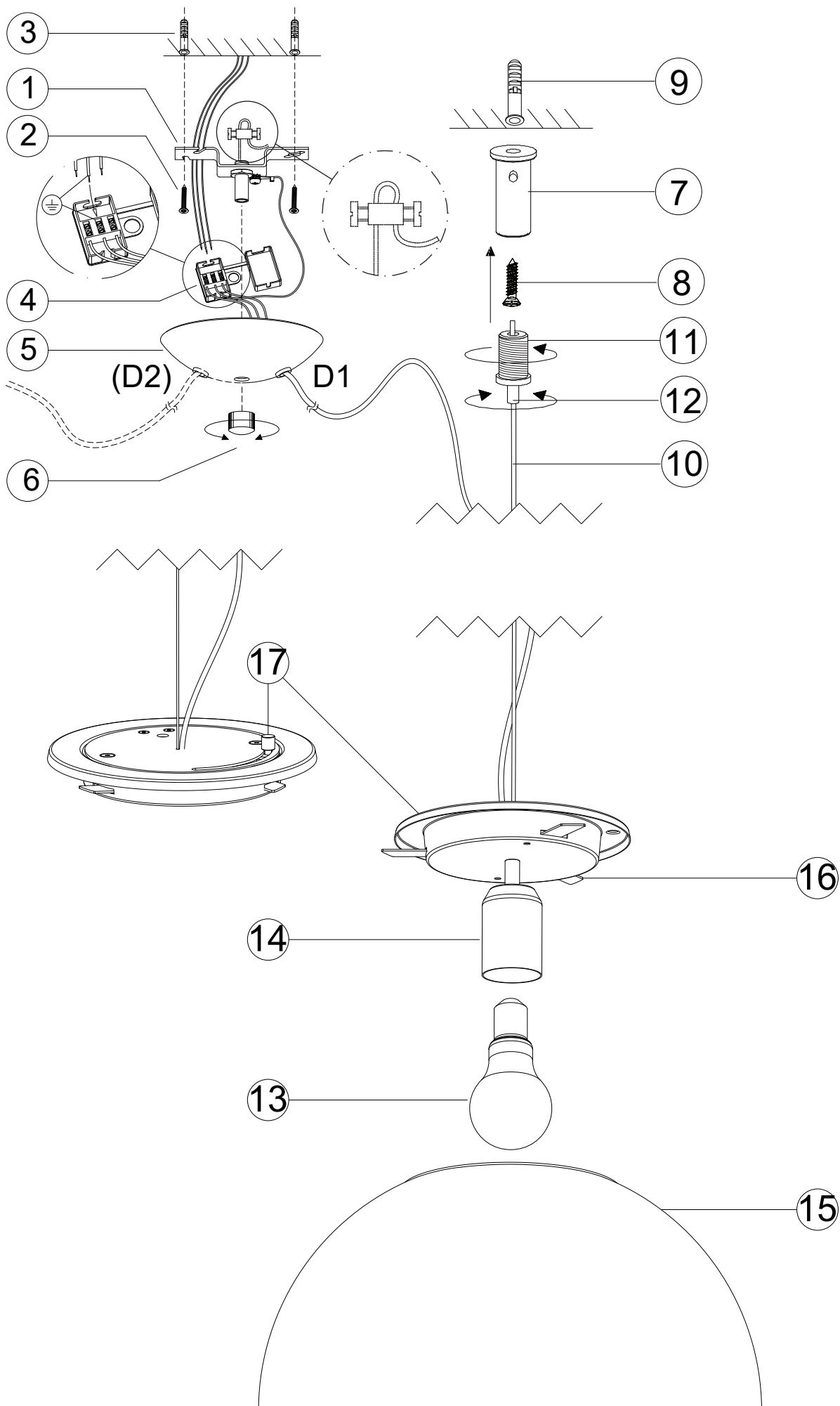

TYPE 1

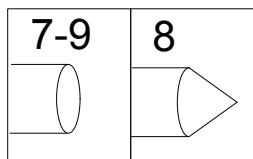
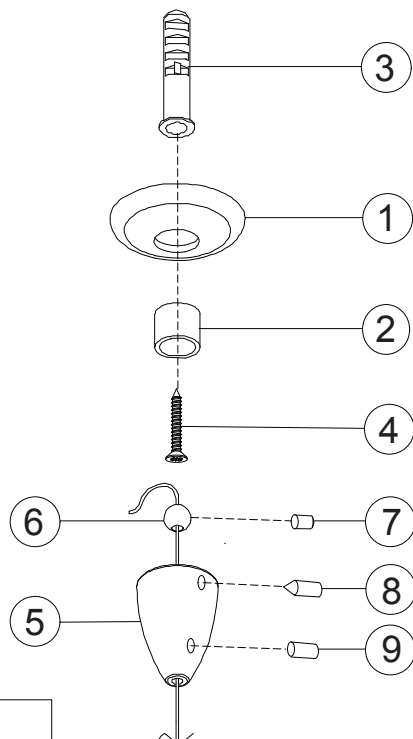

TYPE 2

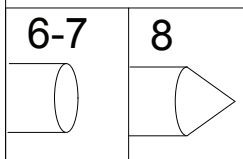
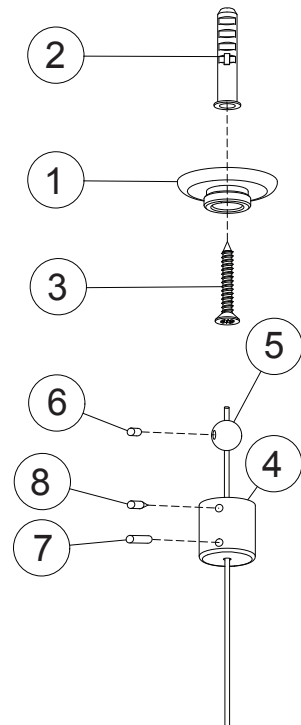

TYPE 3

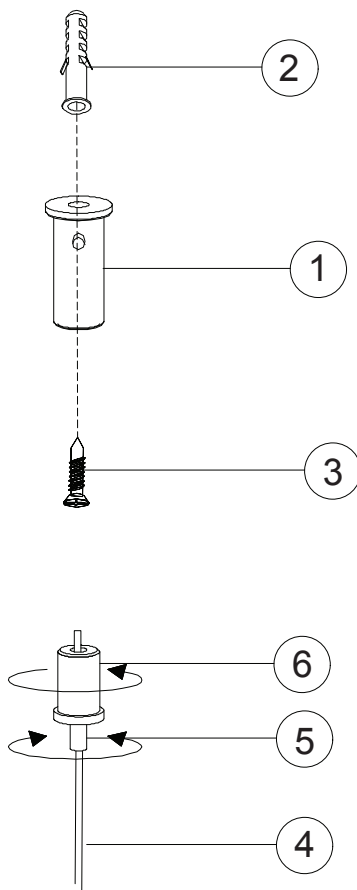

Attenzione: le seguenti istruzioni si riferiscono a più articoli.
Se il fischer presente nell'imballo non corrisponde a quello indicato nell'istruzione, fare riferimento a questa pagina del manuale.

Warning: The following instructions refer to several articles.
If the fischer included in the packaging does not match indicated in instruction, refer to this manual page.

Advertencia: Las siguientes instrucciones se refieren a varios artículos.
Si el Fischer incluido en el envase no está de acuerdo se indica en la instrucción, se refieren a esta página de manual.

Avertissement: Les instructions suivantes font référence à plusieurs articles.
Si le fischer inclus dans l'emballage ne correspond pas indiqué dans l'instruction, reportez-vous à cette page de manuel.

Achtung: Die folgenden Anweisungen beziehen sich auf mehrere Artikel.
Wenn die Fischer in der Verpackung enthalten stimmt nicht mit angegeben in der Bildung, an diesem Handbuch Seite zu verweisen.

Προειδοποίηση: Οι παρακάτω οδηγίες αναφέρονται σε διάφορα άρθρα.
Αν ο Fischer περιλαμβάνεται στη συσκευασία δεν ταιριάζει αναφέρεται στην εκπαίδευση, ανατρέξτε στην σελίδα βοήθειας.

Внимание: Следующие инструкции относятся к нескольким статьям.
Если Фишер включен в упаковке не соответствует указано в сфере образования, относятся к этой странице справочника.

LED - KIT F

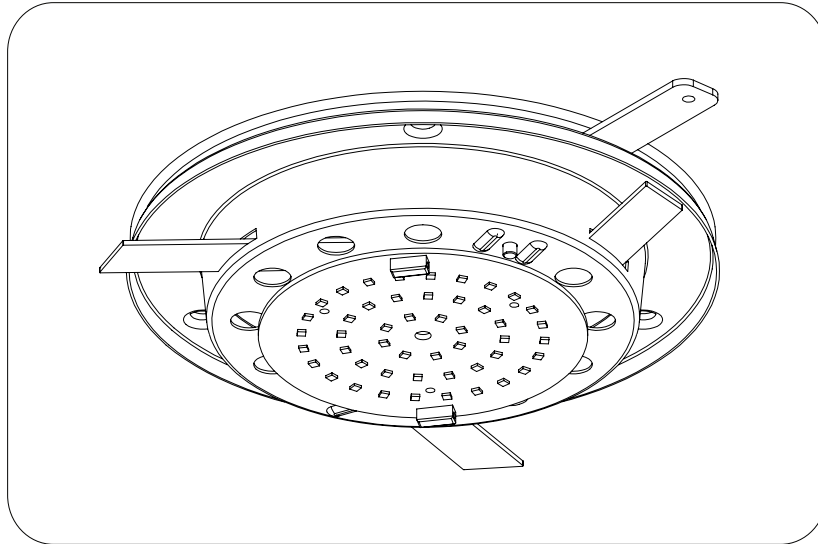

LED - KIT I

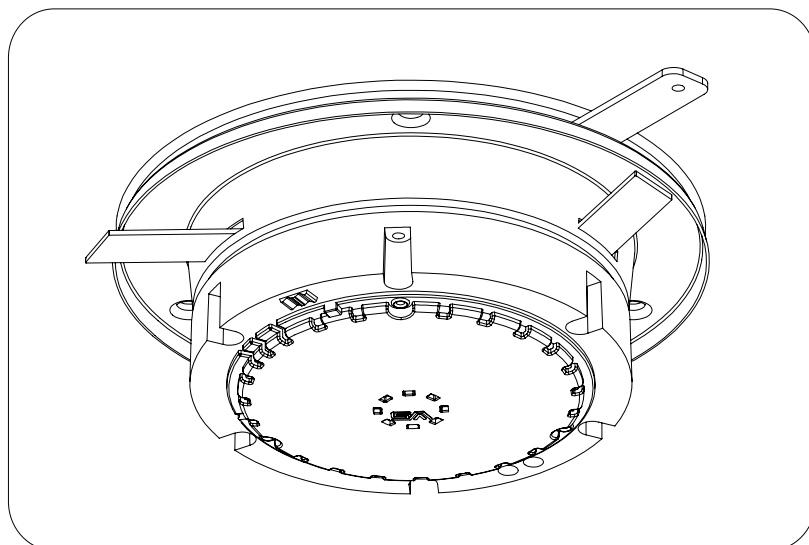

DC MAXI JOLLY HC BI - 122415

Wiring diagram - Schema di collegamento

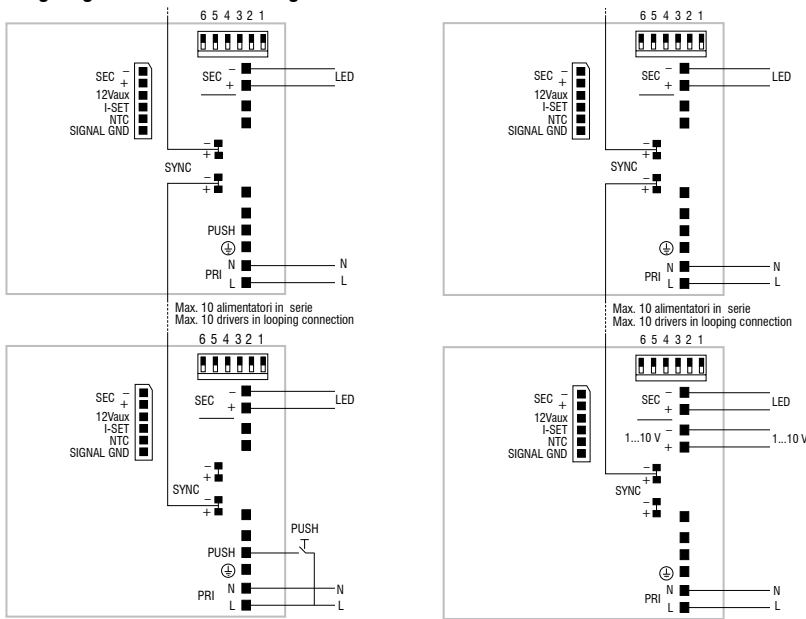

PUSH diagram - Collegamento PUSH

1...10 V diagram - Collegamento 1...10 V

Attenzione: le seguenti istruzioni si riferiscono a più articoli. Se il driver presente nell'imballo non corrisponde a quello indicato nell'istruzione, fare riferimento a questa pagina del manuale.

Warning: The following instructions refer to several articles. If the driver included in the packaging does not match indicated in instruction, refer to this manual page.

DC MICRO JOLLY 6W 500mA - 122428

Wiring diagram - Schema di collegamento

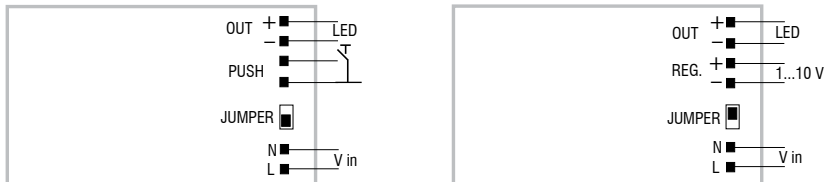

PUSH diagram - Collegamento PUSH

1...10 V diagram - Collegamento 1...10 V

DC MINI JOLLY BI - 122404

Wiring diagram - Schema di collegamento

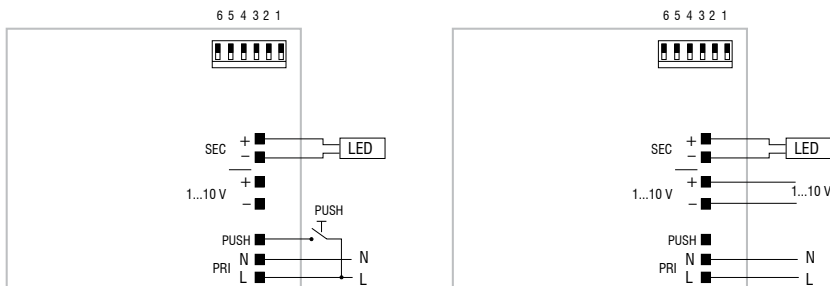

PUSH diagram - Collegamento PUSH

1...10 V diagram - Collegamento 1...10 V