

INSTRUCCIONES DE MONTAJE

Asegurarse de que la lámpara no esté conectada a la corriente eléctrica antes de proceder a su montaje.

- Fijar el componente (1) al techo usando los correspondientes Tornillos (2) y tacos (3).
- Introducir el componente (6) y hacer pasar el cable de acero (4) a través de los correspondientes agujeros (5) como en la figura.
- Decidir la posición del colgante y apretar los tornillos (8) para fijar la estructura.
- Cortar el cable sobrante, desplazar el componente (6) hacia arriba y fijarlo al componente (1) ya fijo en el techo. Apretar los tornillos (8) del componente (5) para completar la estructura.
- Fijar en el techo la placa (11) con los correspondientes tornillos (12) y tacos (13).
- Conectar los cables eléctricos (14) a las tomas (15) prestando atención a conectar el cable amarillo/verde en la toma marcada con el símbolo de tierra.
- Cerrar el florón (16) apretando la tuerca (17) y teniendo cuidado de no dañar los cables eléctricos del interior.
- Colocar las bombillas (18) en el portalámparas (19)
- GIOGALI
- Comenzando con el anillo (A), colgar 24 cadenas de dos ganchos giogali cada una; continuar con el anillo (B) en el que se colocarán 32 cadenas de 2 ganchos giogali cada una; seguir con el anillo (C) del que se colgarán 38 cadenas de 2 ganchos giogali cada una y por último del anillo (D) colgar 44 cadenas de 2 ganchos giogali cada una.
- MINIGIOGALI
- Comenzando con el anillo (A), colgar 38 cadenas de 3 ganchos minigiogali cada una; continuar con el anillo (B) en el que se colocarán 49 cadenas de 3 ganchos minigiogali cada una; seguir con el anillo (C) del que se colgarán 60 cadenas de 3 ganchos minigiogali cada una y por último del anillo (D) colgar 69 cadenas de 3 ganchos minigiogali cada una.

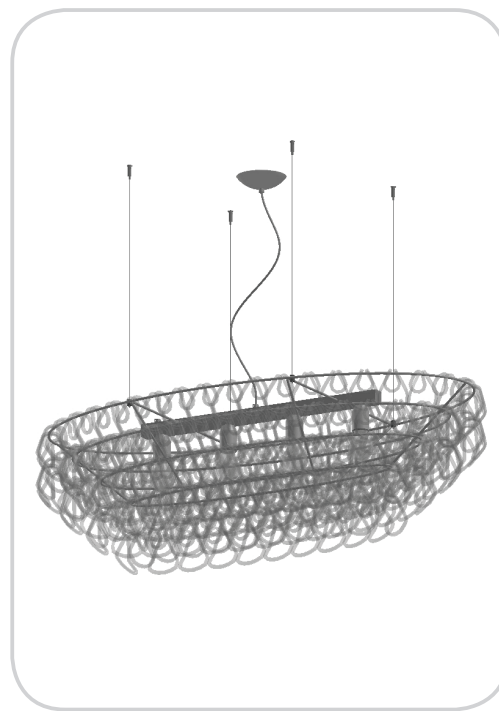

Vetreria Vistosi Srl · Via G. Galilei, 9-9/A-11 · 31021 Mogliano V.to · Treviso · Italy
 P. Iva IT02497840278 · Cap. Soc. € 100.000,00 I.V. · N° R.E.A. TV · 170728
 Cod. Fisc. - P.I. N° 01808840266 · Iscr. Reg. AEE N° IT08010000000170
 Tel. +39 041 5900170 - 041 5903480 · Fax +39 041 5900992 - 041 5904540
 vetreriavistosi@legalmail.it · www.vistosi.it · vistosi@vistosi.it

Vistosi



English

ASSEMBLY INSTRUCTION

Please make sure that the fixture is not connected to the mains before proceeding to the assembly.

- Fix the component (1) to the ceiling with the corresponding screw (2) and plug (3).
- Insert the component (6) and insert the suspension wire (4) through the corresponding holes (5) as shown.
- Decide the position of the pendant and fasten the screws (8) to position it. Cut the exceeding wire, move the component (6) upwards and screw it to the component (1), already fixed at the ceiling. Fasten both screws (8) of the component (5) to set the structure correctly positioned.
- Fix the plate (11) to the ceiling with the corresponding screws (12) and plugs (13).
- Connect the electrical wires (14) to the terminal (15) paying attention to insert the yellow/brown wire to the socket with the earth symbol.
- Close the canopy (16) by fastening the nut (17) and paying attention not to damage the electrical wires.
- Insert the lamps (18) into the sockets (19).
- GIOGALI
- Beginning at the (A) ring: place 24 chains with 2 giogali links, follow with the (B) ring by placing 32 chains with 2 giogali links, follow with the (C) ring by placing 38 chains of 2 giogali links and finish with the (D) ring by placing 44 chains with 2 giogali links.
- MINIGIOGALI
- Beginning at the (A) ring: place 38 chains with 3 minigiogali links, follow with the (B) ring by placing 49 chains with 3 minigiogali links, follow with the (C) ring by placing 60 chains of 3 minigiogali links and finish with the (D) ring by placing 69 chains with 3 minigiogali links.

Italiano

ISTRUZIONI PER IL MONTAGGIO

Assicurarsi che non sia presente tensione di rete prima di procedere all'installazione dell'apparecchio.

- Fissare a soffitto il componente (1) tramite le apposite viti (2) e tasselli (3).
- Infilare i componenti (6) e passare i cavi d'acciaio (4) attraverso gli appositi fori (5) come illustrato.
- Decidere l'altezza definitiva della sospensione quindi, avvitare i grani (8) della struttura. Tagliare il cavo in eccedenza, far scorrere verso l'alto il componente (6) e avvitare al componente (1), fissato al soffitto. Avvitare con decisione i due grani (8) presenti sul componente (5) per bloccare il tutto: ora la struttura a sospensione è conclusa.
- Fissare a soffitto la placca (11) tramite le apposite viti (12) e tasselli (13).
- Collegare i cavi di rete (14) ai morsetti (15) facendo attenzione di inserire il cavo giallo/verde nel morsetto contrassegnato dal simbolo di terra.
- Chiudere il rosone (16) avvitando il grano (17), avendo cura di non danneggiare/pizzicare i cavi elettrici.
- Avvitare le lampadine (18) nei portalampade (19).
- GIOGALI
- Partendo dall'anello (A): appendere 24 catene ciascuna composta da 2 ganci di cristallo; proseguire con l'anello (B): appendere 32 catene ciascuna composta da 2 ganci di cristallo; proseguire con l'anello (C): appendere 38 catene ciascuna composta da 2 ganci di cristallo; infine l'anello (D): appendere 44 catene ciascuna composta da 2 ganci di cristallo.
- MINIGIOGALI
- Partendo dall'anello (A): appendere 38 catene ciascuna composta da 3 ganci di cristallo; proseguire con l'anello (B): appendere 49 catene ciascuna composta da 3 ganci di cristallo; proseguire con l'anello (C): appendere 60 catene ciascuna composta da 3 ganci di cristallo; infine l'anello (D): appendere 69 catene ciascuna composta da 3 ganci di cristallo.

Deutsch

EINBAUANLEITUNG

Bevor Sie das Gerät einbauen, stellen Sie sicher, dass es keine Netzspannung gibt.

- Befestigen Sie den Bauteil (1) an der Decke mit den dazu bestimmten Schrauben (2) und Steckern (3).
- Stecken Sie die Bauteile (6) und führen Sie die Stahlseile (4) durch die dazu bestimmten Löcher (5), wie in der Abbildung gezeigt.
- Bestimmen Sie die endgültige Höhe der Pendelleuchte und schrauben Sie dann die Gewindestifte (8) der Struktur ein.
- Schneiden Sie das übrige Kabel ab, schieben Sie den Bauteil (6) aufwärts und schrauben Sie ihn an den Bauteil (1), der an der Decke befestigt ist. Schrauben Sie gründlich die beiden am Bauteil (5) vorhandenen Gewindestifte (8) ein, um alles festzulegen: jetzt ist die hängende Struktur fertig.
- Befestigen Sie die Platte (11) an der Decke mit den dazu bestimmten Schrauben (12) und Steckern (13).
- Verbinden Sie die Netzwerkkabel (14) mit den Klemmen (15) und stellen Sie sicher, dass Sie das gelb/grüne Kabel in die Klemme mit dem Erdesymbol einstecken.
- Schließen Sie die Klappe (16) durch das Schrauben des Gewindestiftes (17) und achten Sie darauf, die Stromkabel nicht zu beschädigen oder zu zwickeln.
- Schrauben Sie die Glühbirnen (18) in die Lampenfassungen (19).
- GIOGALI
- Fangen Sie mit dem Ring (A) an: hängen Sie 24 Ketten, je aus 2 Kristallhaken bestehend, auf; machen Sie mit dem Ring (B) so weiter: hängen Sie 32 Ketten, je aus 2 Kristallhaken bestehend, auf; machen Sie mit dem Ring (C) so weiter: hängen Sie 38 Ketten, je aus 2 Kristallhaken bestehend, auf; beenden Sie mit dem Ring (D): hängen Sie 44 Ketten, je aus 2 Kristallhaken bestehend, auf.
- MINIGIOTALI
- Fangen Sie mit dem Ring (A) an: hängen Sie 38 Ketten, je aus 3 Kristallhaken bestehend, auf; machen Sie mit dem Ring (B) so weiter: hängen Sie 49 Ketten, je aus 3 Kristallhaken bestehend, auf; machen Sie mit dem Ring (C) so weiter: hängen Sie 60 Ketten, je aus 3 Kristallhaken bestehend, auf; beenden Sie mit dem Ring (D): hängen Sie 69 Ketten, je aus 3 Kristallhaken bestehend, auf.

Français

INSTRUCTIONS POUR L'INSTALLATION

Avant de procéder à l'installation de l'appareil s'assurer qu'il n'y ait pas de tension de réseau.

- Fixer le composant (1) au plafond par les vis appropriées (2) et les bouchons (3).
- Insérer les composants (6) et faire passer les câbles d'acier (4) par les trous appropriés (5), comme montré dans la figure.
- Décider la hauteur finale de la suspension, ensuite visser les goujons (8) de la structure.
- Couper le câble excédent, faire glisser vers le haut le composant (6) et le visser au composant (1), fixé au plafond. Visser fermement les deux goujons (8) du composant (5) pour fixer l'ensemble : maintenant la structure suspendue est terminée.
- Fixer la plaque (11) au plafond par les vis appropriées (12) et les bouchons (13).
- Brancher les câbles de réseau (14) aux bornes (15), en prenant soin d'insérer le câble jaune/vert dans la borne marquée par le symbole de la terre.
- Fermer la voilure (16) en vissant le goujon (17) et en prenant soin de ne pas endommager/pincer les câbles électriques.
- Visser les ampoules (18) dans les douilles (19).
- GIOGALI
- À partir de l'anneau (A) : accrocher 24 chaînes, dont chacune est composée de 2 crochets en cristal ; continuer avec l'anneau (B) : accrocher 32 chaînes, dont chacune est composée de 2 crochets en cristal ; continuer avec l'anneau (C) : accrocher 38 chaînes, dont chacune est composée de 2 crochets en cristal ; terminer avec l'anneau (D) : accrocher 44 chaînes, dont chacune est composée de 2 crochets en cristal.
- MINIGIOTALI
- À partir de l'anneau (A) : accrocher 38 chaînes, dont chacune est composée de 3 crochets en cristal ; continuer avec l'anneau (B) : accrocher 49 chaînes, dont chacune est composée de 3 crochets en cristal ; continuer avec l'anneau (C) : accrocher 60 chaînes, dont chacune est composée de 3 crochets en cristal ; terminer avec l'anneau (D) : accrocher 69 chaînes, dont chacune est composée de 3 crochets en cristal.

Ελληνικά

ΟΔΗΓΙΕΣ ΕΓΚΑΤΑΣΤΑΣΗΣ

Βεβαιωθείτε ότι δεν υπάρχει τάση ρεύματος πριν την εγκατάσταση της μονάδας.

- Σταθεροποιήστε στην οροφή τα εξαρτήματα (1) χρησιμοποιώντας τις βίδες (2) και τα μπλοκ (3).
- Τοποθετήστε τα εξαρτήματα (6) και περάστε τα ατσάλινα καλώδια (4) μέσα από τις οπές (5), όπως φαίνεται.
- Αποφασίστε το τελικό ύψος της ανάρτησης, στη συνέχεια, σφίξτε το ν κοχλία συγκράτησης (8) της δομής. Κόψτε το σκοινί που περισσεύει, σύρετε προς τα πάνω το εξάρτημα (6) και βιδώστε με το εξάρτημα (1), το οποίο σταθεροποιείται στην οροφή. Σφίξτε τους δύο κοχλίες συγκράτησης (8) στο εξάρτημα (5) και κλειδώστε τα όλα: τώρα το σύστημα ανάρτησης έχει ολοκληρωθεί.
- Στερεώστε την πλάκα στην οροφή (11) χρησιμοποιώντας τις βίδες (12) και τα μπλοκ (13).
- Συνδέστε τα καλώδια ρεύματος (14) στους ακροδέκτες (15), φροντίζοντας να τοποθετήσετε το κίτρινο / πράσινο καλώδιο στον ακροδέκτη που συμβολίζεται με το σύμβολο της γείωσης.
- Κλείστε το στέγαστρο (16) βιδώνοντας τον κοχλία (17), προσέχοντας να μην σφίξετε υπερβολικά ώστε να αποφύγετε την απογύμνωση του , ή, ακόμη χειρότερα, τη ζημιά στο σκοινί.
- Βιδώστε τους λαμπτήρες (18) στην υποδοχή (19).
- GIOGALI
- Ξεκινώντας από τον δακτύλιο (A): κρεμάστε 24 αλυσίδες που η καθεμιά αποτελείται από 2 κρυστάλλινα άγκιστρα; συνεχίστε με το δακτύλιο (B): κρεμάστε 32 αλυσίδες που η καθεμιά αποτελείται από 2 κρυστάλλινα άγκιστρα; συνεχίστε με το δακτύλιο (C): κρεμάστε 38 αλυσίδες που η καθεμιά αποτελείται από 2 κρυστάλλινα άγκιστρα; τελειώστε με τον δακτύλιο (D): κρεμάστε 44 αλυσίδες που η καθεμιά αποτελείται από 2 κρυστάλλινα άγκιστρα.
- MINIGIOTALI
- Ξεκινώντας από τον δακτύλιο (A): κρεμάστε 38 αλυσίδες που η καθεμιά αποτελείται από 32 κρυστάλλινα άγκιστρα; συνεχίστε με το δακτύλιο (B): κρεμάστε 49 αλυσίδες που η καθεμιά αποτελείται από 3 κρυστάλλινα άγκιστρα; συνεχίστε με το δακτύλιο (C): κρεμάστε 60 αλυσίδες που η καθεμιά αποτελείται από 3 κρυστάλλινα άγκιστρα; τελειώστε με τον δακτύλιο (D): κρεμάστε 69 αλυσίδες που η καθεμιά αποτελείται από 3 κρυστάλλινα άγκιστρα.

Русский

Инструкции по сборке и монтажу

Прежде чем приступить к сборке, пожалуйста, убедитесь, что прибор не подключен и что нет сетевого напряжения.

- Прикрепите к потолку деталь (1) с помощью специальных шурупов (2) и дюбелей (3).
- Проденьте детали (6) и протяните стальные тросы (4) через соответствующие отверстия (5), как показано на схеме.
- Решив, какова будет высота подвески, закрутите винты (8) этой детали. Обрежьте лишнюю часть троса, переместите деталь (6) наверх и привинтите ее к детали (1), ранее зафиксированной на потолке. Хорошо закрутите два винта (8), находящиеся на детали (5), надежно их заблокировав.
- Присоедините к потолку крепежную планку люстры (11) с помощью специальных шурупов (12) и дюбелей (13).
- Подключите провода (14) к клеммам (15), обратите внимание, чтобы желтый/зеленый провод был вставлен в клемму с символом заземления.
- Закройте верхний колпачок люстры (16), закрутив винт (17), старайтесь не повредить/зажать провода.
- Вкрутите лампы (18) в патроны (19).
- GIOGALI
- Начните с кольца (A): подвесьте 24 цепочки, каждая из которых состоит из 2 кристалльных крючков; продолжите с кольцом (B): подвесьте 32 цепочки, каждая из которых состоит из 2 кристалльных крючков; продолжите с кольцом (C): подвесьте 38 цепочек, каждая из которых состоит из 2 кристалльных крючков; закончите кольцом (D): подвесьте 44 цепочки, каждая из которых состоит из 2 кристалльных крючков.
- MINIGIOTALI
- Начните с кольца (A): подвесьте 38 цепочек, каждая из которых состоит из 3 кристалльных крючков; продолжите с кольцом (B): подвесьте 49 цепочек, каждая из которых состоит из 3 кристалльных крючков; продолжите с кольцом (C): подвесьте 60 цепочек, каждая из которых состоит из 3 кристалльных крючков; закончите кольцом (D): подвесьте 69 цепочек, каждая из которых состоит из 3 кристалльных крючков.

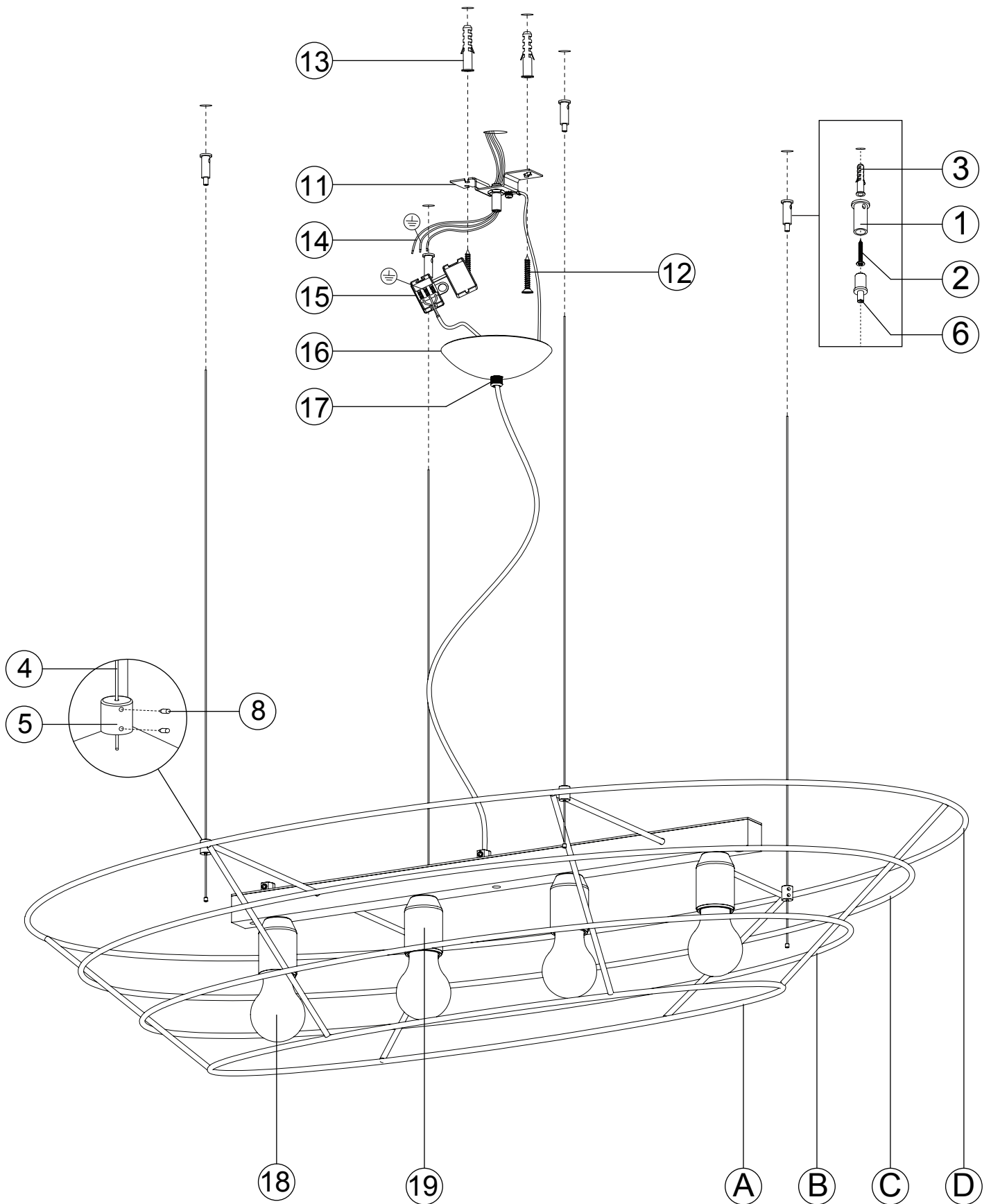

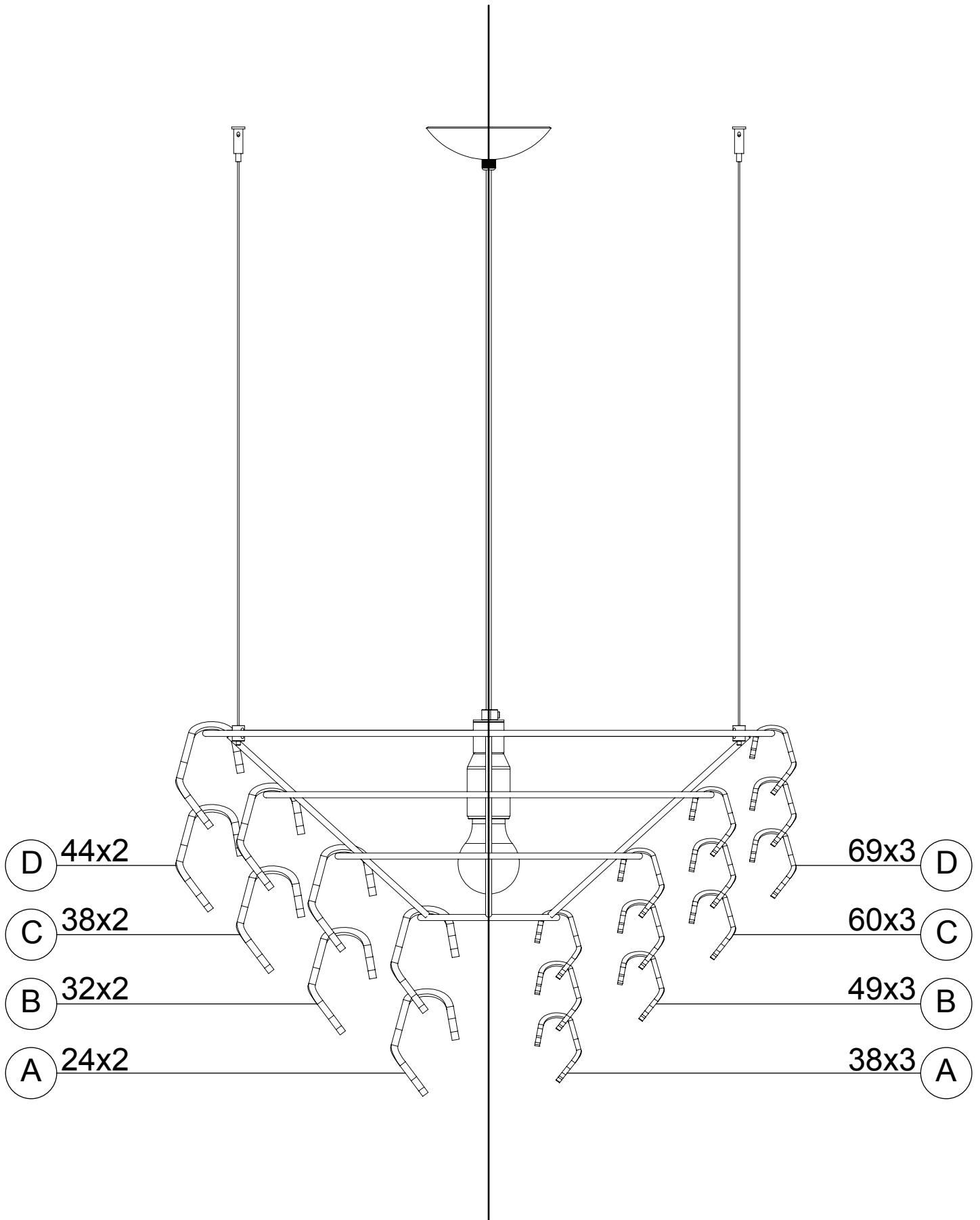

GIOGALI

MINIGIOGALI