

INSTRUCCIONES DE MONTAJE

Asegurarse de que el aparato no esté conectado a la corriente antes de proceder a su montaje.

- Retire los dos tornillos (1) para liberar el dosel (2) de la tapa (3).
- Conectar el cable de red (4) suministrado a la fuente de alimentación en sus entradas, donde se muestra (5), teniendo cuidado de distinguir el cable de tierra amarillo / verde (6), para ser conectado a la terminal (7).
- Insertar un tubo de vidrio (8) en el cerco de bloque (9) y bloquearlo temporalmente con el uso de una bola de goma (10) y un grano (11).
- Repita el procedimiento para los cinco de las varillas de vidrio.
- Alinear finalmente todas las varillas de vidrio con la altura de referencia (12).



[®]
Vistosi

Vetreria Vistosi Srl · Via G. Galilei, 9-9/A-11 · 31021 Mogliano V.to · Treviso · Italy
P. Iva IT02497840278 · Cap. Soc. € 100.000,00 I.V. · N° R.E.A. TV - 170728
Cod. Fisc. - P.I. N° 01808840266 · Iscr. Reg. AEE N° IT08010000000170
Tel. +39 041 5900170 - 041 5903480 · Fax +39 041 5900992 - 041 5904540
vetreriavistosi@legalmail.it · www.vistosi.it · vistosi@vistosi.it

**ASSEMBLY INSTRUCTION**

Check there is no network voltage before installing the equipment.

- Remove the two screws (1) to release the canopy (2) from the cover (3).
- Connect the network cable (4) supplied to the power supply in their entrances where shown (5), taking care to distinguish the ground cable yellow / green (6), to be connected to the terminal (7).
- Insert a glass tube (8) in the block frame (9) and block it temporarily with the use of a rubber ball (10) and a grain (11). Repeat for all five of the glass rods.
- Align finally all the glass rods with the reference height (12) and securing them properly as required.

ISTRUZIONI PER IL MONTAGGIO

Assicurarsi che non sia presente tensione di rete prima di procedere all'installazione dell'apparecchio.

- Togliere le due viti (1) per liberare il rosone (2) dal coperchio (3).
- Collegare i cavi di rete (4) all'alimentatore in dotazione nei rispettivi ingressi dove illustrato (5) facendo attenzione a contraddistinguere il cavo di terra giallo/verde (6), da collegare al morsetto (7).
- Inserire una canna di vetro (8) nel blocco montatura (9) e bloccarla temporaneamente con l'utilizzo di una pallina in gomma (10) e un grano (11). Ripetere l'operazione per tutte e cinque le canne di vetro.
- Allineare infine tutte le canne di vetro con la quota di riferimento (12) fissandole adeguatamente quanto basta.

Deutsch

EINBAUANLEITUNG

Stellen Sie sicher, dass es keine Netzspannung vor der Installation des Gerätes.

- Die beiden Schrauben (1), um den Baldachin (2) aus der Abdeckung zu lösen (3).
- Schließen Sie das Netzkabel (4) an die Stromversorgung in ihren Eingängen, wo gezeigt zugeführt (5), kümmert sich um das Massekabel gelb / grün (6) zu unterscheiden, an die Klemme angeschlossen werden (7).
- Legen Sie eine Glasröhre (8) in der Blockrahmen (9) und blockieren vorübergehend mit dem Einsatz von einem Gummiball (10) und ein Korn (11). Wiederholen Sie dies für alle fünf Glasstäbe.
- Richten Sie schließlich alle Glasstäbe mit der Referenzhöhe (12).

Ελληνικά

ΟΔΗΓΙΕΣ ΕΓΚΑΤΑΣΤΑΣΗΣ

Βεβαιωθείτε ότι δεν υπάρχει τάση ρεύματος πριν από την εγκατάσταση της μονάδας.

- Αφαιρέστε τις δύο βίδες (1) για να απελευθερώσει το κουβούκλιο (2) από το κάλυμμα (3).
- Συνδέστε το καλώδιο δικτύου (4) που παρέχεται με την παροχή ηλεκτρικού ρεύματος σε εισόδους τους, όπου παρουσιάζεται (5), φροντίζοντας να διακρίνει το καλώδιο γείωσης κίτρινο / πράσινο (6) που θα συνδέεται με το τερματικό (7).
- Τοποθετήστε ένα γυάλινο σωλήνα (8) στην κάσα (9) και να μπλοκάρει το προσωρινά με τη χρήση του μια λαστιχένια μπάλα (10) και έναν κόκκο (11). Επαναλάβετε για όλα τα πέντε από τις ράβδους γυαλιού.
- Ευθυγραμμίστε τελικά όλες τις γυάλινες ράβδους με το ύψος αναφοράς (12).

Français

INSTRUCTIONS POUR L'INSTALLATION

Avant de procéder à l'installation de l'appareil s'assurer qu'il n'y ait pas de tension de réseau.

- Retirez les deux vis (1) pour libérer la canopée (2) de la couverture (3).
- Branchez le câble réseau (4) fourni à l'alimentation dans leurs entrées à l'endroit indiqué (5), en prenant soin de distinguer le câble de terre jaune / vert (6), pour être relié à la borne (7).
- Insérez un tube de verre (8) dans le cadre de bloc (9) et le bloquer temporairement avec l'utilisation d'une balle de caoutchouc (10) et un grain (11).
- Répéter l'opération pour chacun des cinq des tiges de verre. Aligner enfin toutes les tiges de verre d'une hauteur de référence (12).

Русский

ИНСТРУКЦИЯ ПО УСТАНОВКЕ

Убедитесь, что нет никакого напряжения сети перед установкой устройства.

- Удалите два винта (1), чтобы освободить навес (2) из крышки (3). Подключите сетевой кабель (4), подаваемого на блок питания
- в их подъездах, где показано (5), заботясь, чтобы отличить кабель заземления желтый / зеленый (6), чтобы быть подключен к терминалу (7).
- Вставка стеклянную трубку (8) в блоке кадра (9) и заблокировать его временно с использованием резинового мяча (10) и, зерно (11). Повторите для всех пяти стеклянных палочек.
- Совместите наконец все стеклянных стержней с контрольной высоте (12).

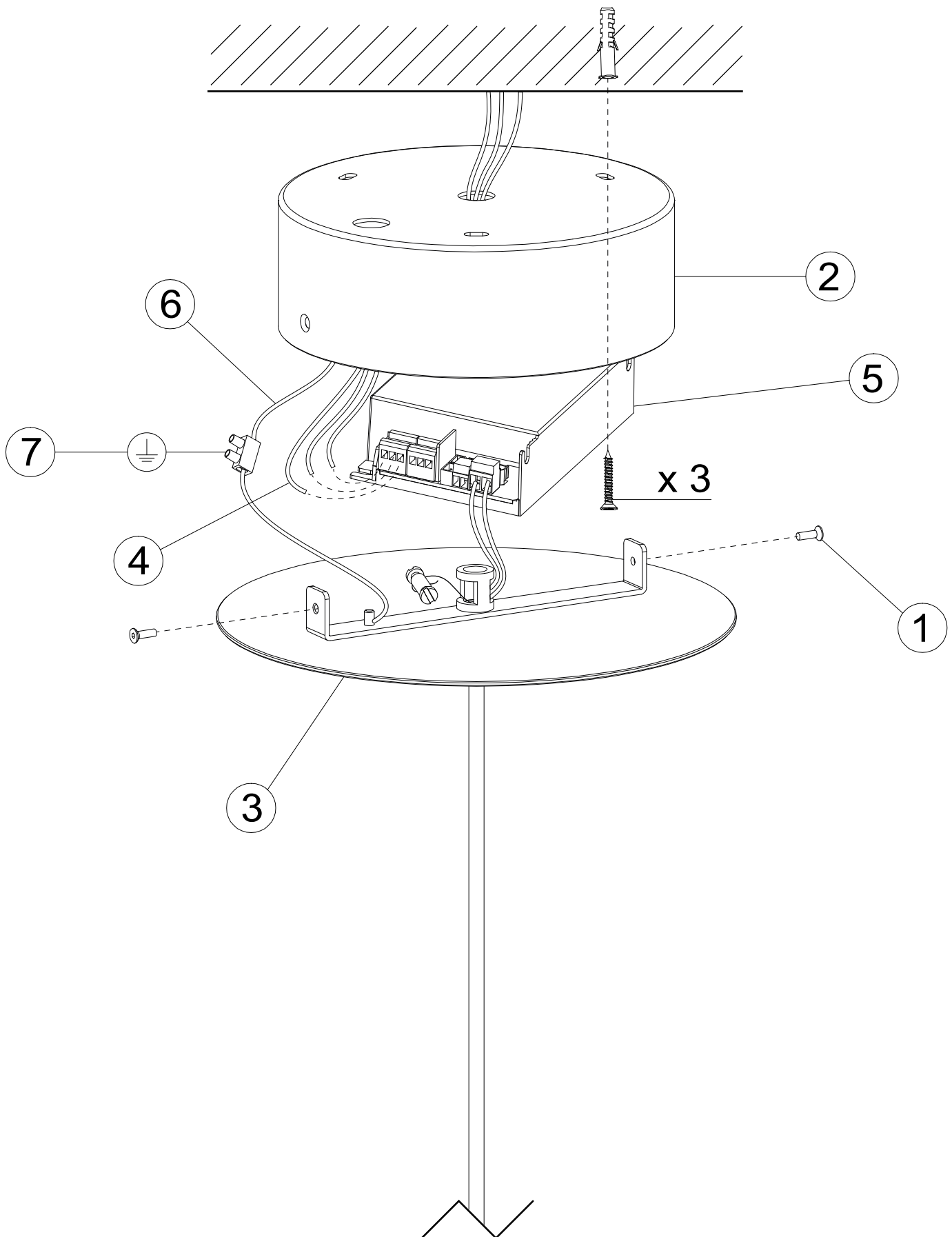

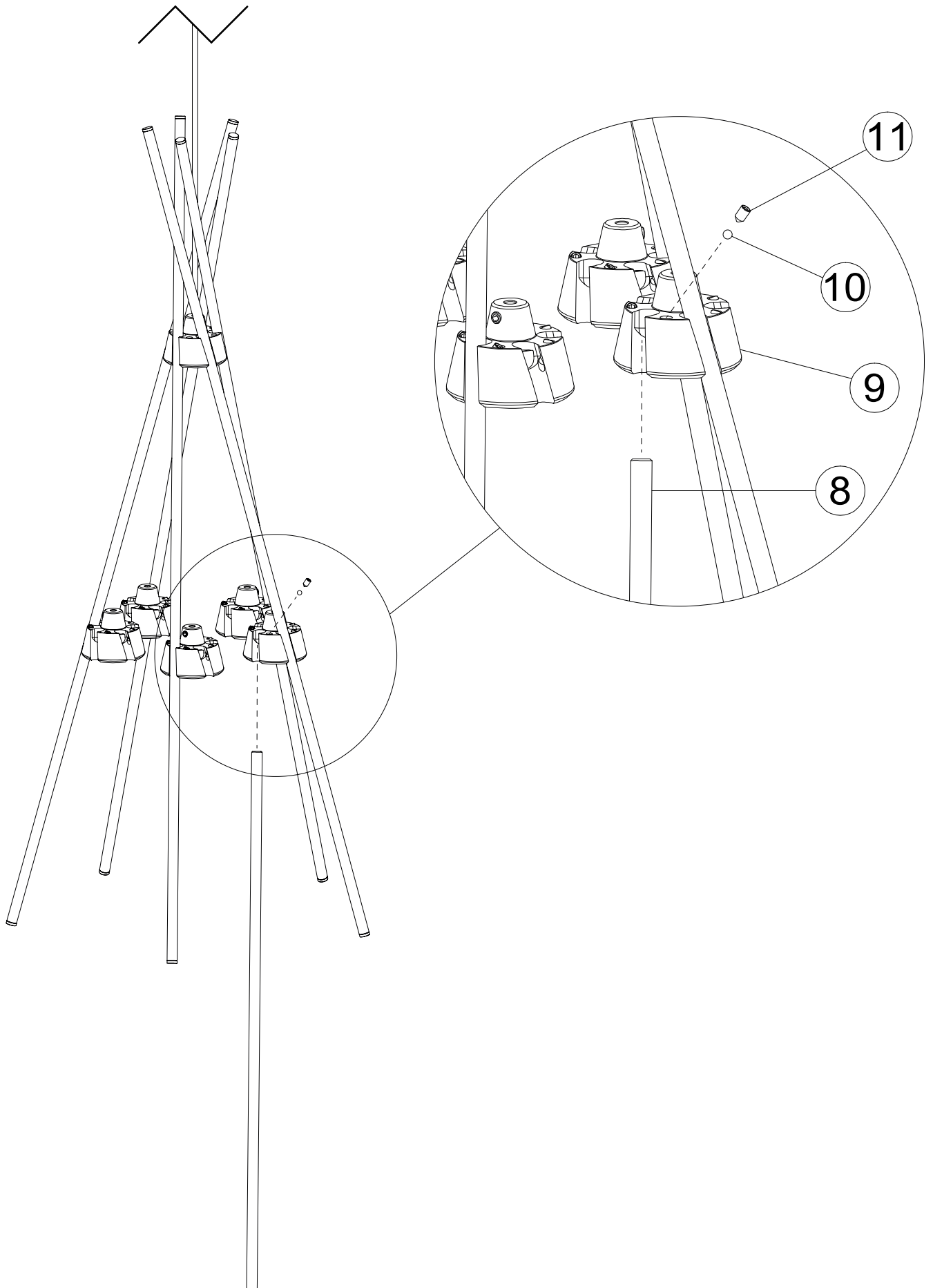

12

