

INSTRUCCIONES DE MONTAJE

Asegurarse de que el aparato no esté conectado a la corriente antes de proceder a su montaje.

- Aflojar los tornillos (7) para separar el soporte (1) desde el cuerpo de la lámpara (6).
- Fije el soporte de techo (1) con los tornillos (2) y los enchufes relacionados (3). Los cables de alimentación (4) debe pasar a través del agujero central, después de ser insertado en cada envoltura de aislamiento trenzado de fibra (A).
- En primer lugar, conecte el cable amarillo / verde a tierra al terminal marcado con el símbolo especial (5), empujándola hacia abajo entre sus dedos, a continuación, conecte los otros dos cables a los terminales restantes de la misma manera.
- Cierre el cuerpo de la lámpara (6) con los granos adecuados (7). El cableado en el interior de la cubierta no debe ser aplastado o dañado.
- Introducir la lámpara (8) en el soporte (9), luego atornillar el vidrio (10).



Vistosi

Vetreria Vistosi Srl · Via G. Galilei, 9-9/A-11 · 31021 Mogliano V.to · Treviso · Italy
 P. Iva IT02497840278 · Cap. Soc. € 100.000,00 I.V. · N° R.E.A. TV - 170728
 Cod. Fisc. - R.I. N° 01808840266 · Iscr. Reg. AEE N° IT08010000000170
 Tel. +39 041 5900170 - 041 5903480 · Fax +39 041 5900992 - 041 5904540
 vetreriavistosi@legalmail.it · www.vistosi.it · vistosi@vistosi.it

**ASSEMBLY INSTRUCTION**

Check there is no network voltage before installing the equipment.

- Unscrew the screws (7) to separate the bracket (1) from the lamp body (6).
- Attach the ceiling bracket (1) using the screws (2) and related plugs (3). The power cords (4) must pass through the central hole, after being inserted into each insulating sheath fiber braid (A).
- First, connect the yellow / green wire grounded to the terminal marked with the special symbol (5), pushing it down between his fingers, then connect the other two wires to the remaining terminals in the same way.
- Close the lamp body (6) with the appropriate grains (7). The wiring inside the canopy must not be pinched or damaged.
- Insert the bulb (8) in the holder (9), then screw the glass (10).

ISTRUZIONI PER IL MONTAGGIO

Assicurarsi che non sia presente tensione di rete prima di procedere all'installazione dell'apparecchio.

- Svitare i grani (7) per separare la staffa (1) dal corpo lampada (6).
- Fissare a soffitto la staffa (1) utilizzando le viti (2) e relativi tasselli (3). I cavi di alimentazione (4) devono passare attraverso l'apposito foro centrale, dopo essere stati inseriti ognuno nell'apposita guaina isolante calzavetro (A).
- Collegare per primo il cavo giallo/verde di messa a terra al morsetto contrassegnato dall'apposito simbolo (5), premendolo a fondo fra le dita, collegare poi gli altri 2 cavi ai rimanenti morsetti allo stesso modo.
- Chiudere il corpo lampada (6) con gli appositi grani (7). I cavi elettrici presenti all'interno del rosone non devono essere pizzicati o danneggiati.
- Infilare la lampadina (8) nel portalampade (9), quindi avvitare il vetro (10).

Deutsch

EINBAUANLEITUNG

Stellen Sie sicher, dass es keine Netzspannung vor der Installation des Gerätes.

- Die Schrauben (7), um die Halterung (1) von der Lampe (6) zu trennen.
- Bringen Sie die Deckenhalterung (1) mit den Schrauben (2) und verwandten Stecker (3). Die Stromkabel (4) muß durch das zentrale Loch passieren, nachdem es in jedem Isoliermantel Fasergeflechts (A) eingeführt ist.
- Schließen Sie zuerst das gelb / grüne Kabel geerdet das Terminal mit dem speziellen Symbol (5) markiert, drücken Sie ihn zwischen seinen Fingern, dann verbinden Sie die beiden anderen Leitungen zu den übrigen Terminals in der gleichen Weise.
- Schließen des Lampenkörpers (6) mit den entsprechenden Körner (7). Die Verkabelung im Inneren der Haube darf nicht eingeklemmt oder beschädigt.
- Setzen Sie das Leuchtmittel (8) in der Halterung (9), dann schrauben Sie das Glas (10).

Ελληνικά

ΟΔΗΓΙΕΣ ΕΓΚΑΤΑΣΤΑΣΗΣ

Βεβαιωθείτε ότι δεν υπάρχει τάση ρεύματος πριν από την εγκατάσταση της μονάδας.

- Ξεβιδώστε τις βίδες (7) για τον διαχωρισμό του βραχίονα (1) από το σώμα του λαμπτήρα (6).
- Συνδέστε το βραχίονα οροφής (1) χρησιμοποιώντας τις βίδες (2) και των σχετικών βύσματα (3). Τα καλώδια ρεύματος (4) πρέπει να περάσει μέσα από την κεντρική τρύπα, αφού εισαχθεί σε κάθε μονωτικό περίβλημα ίνας πλεξούδα (A).
- Κατ' αρχάς, συνδέστε το κίτρινο / πράσινο καλώδιο γείωση στον ακροδέκτη που φέρει το ειδικό σήμα (5), ωθώντας το προς τα κάτω ανάμεσα στα δάχτυλά του, στη συνέχεια συνδέστε τα άλλα δύο καλώδια για τα υπόλοιπα τερματικά με τον ίδιο τρόπο.
- Κλείστε το σώμα του λαμπτήρα (6) με τις κατάλληλες κόκκων (7). Η καλωδίωση στο εσωτερικό του θόλου δεν πρέπει να είναι τσιμπημένο ή κατεστραμμένο.
- Τοποθετήστε το λαμπτήρα (8) στην υποδοχή (9), μετά βιδώστε το γυαλί (10).

Français

INSTRUCTIONS POUR L'INSTALLATION

Avant de procéder à l'installation de l'appareil s'assurer qu'il n'y ait pas de tension de réseau.

- Dévisser les vis (7) pour séparer le support (1) du corps de lampe (6).
- Fixer le support de plafond (1) à l'aide des vis (2) et des bouchons liés (3). Les cordons d'alimentation (4) doit passer par le trou central, après avoir été inséré dans chaque fibre isolante gaine tresse (A).
- Tout d'abord, reliez le fil jaune / vert à la terre à la borne marquée du symbole spécifique (5), en le poussant vers le bas entre ses doigts, puis connectez les deux autres fils aux bornes restantes de la même manière.
- Fermer le corps de la lampe (6) avec les grains appropriés (7). Le câblage intérieur de la canopée ne doivent pas être endommagés ou pincés.
- Insérez l'ampoule (8) dans le support (9), puis vissez le verre (10).

Русский

ИНСТРУКЦИЯ ПО УСТАНОВКЕ

Убедитесь, что нет никакого напряжения сети перед установкой устройства.

- Отвинтите винты (7) отделить кронштейн (1) от лампы тела (6).
- Прикрепите потолочный кронштейн (1) с помощью винтов (2) и связанные с ними пробки (3). Шнуры питания (4) должны проходить через центральное отверстие, после того, вставленных друг в изолирующую оболочку волокна коса (A).
- Во-первых, подключите желтый / зеленый провод заземлен на терминал отмечена специальным символом (5), нажимая на него между пальцами, а затем подключить два других провода к остальным терминалам таким же образом.
- Закройте корпус лампы (6) с соответствующим зерна (7). Проводки внутри купола не должны быть зажаты или повреждены.
- Вставьте лампу (8) в держатель (9), то винт стекла (10).

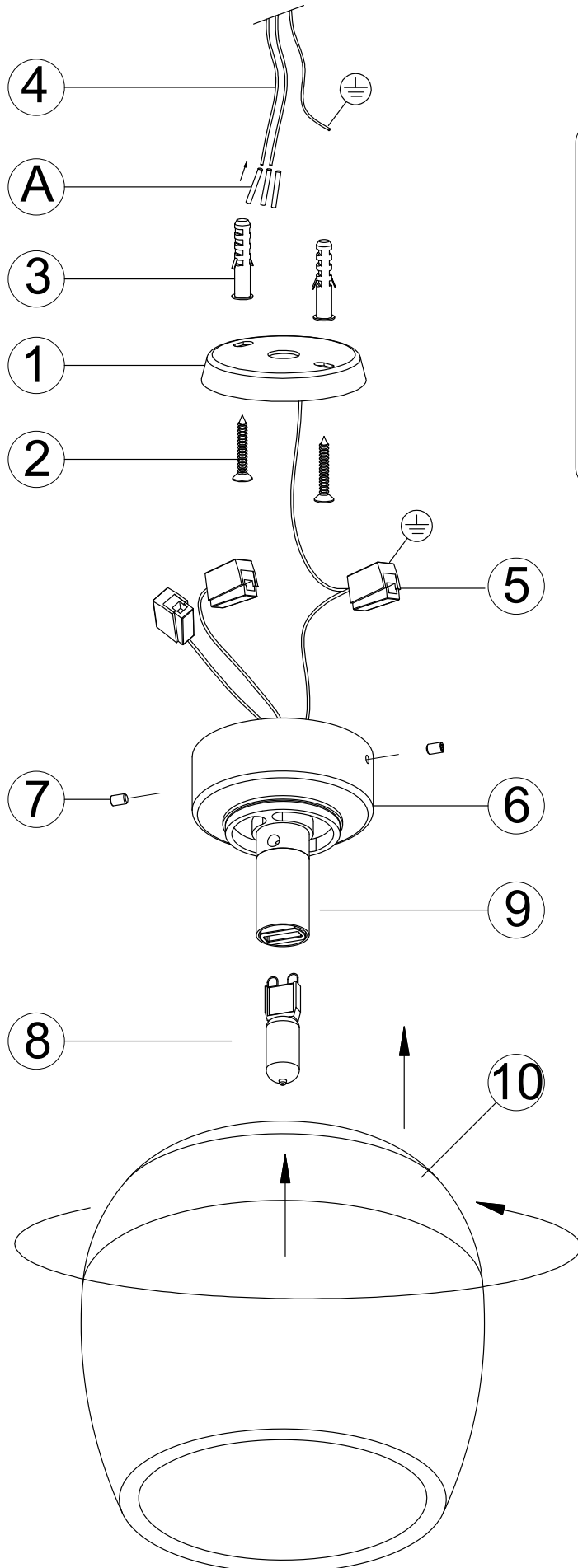

LED - KIT D

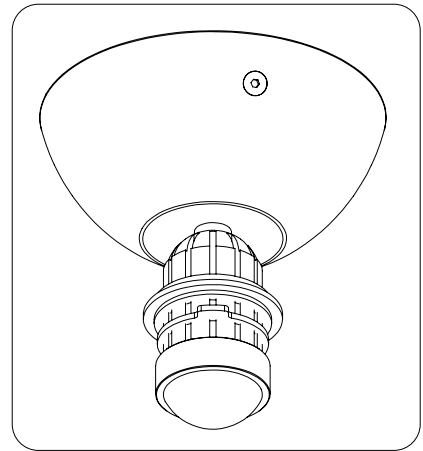

DC MAXI JOLLY HC BI - 122415

Wiring diagram - Schema di collegamento

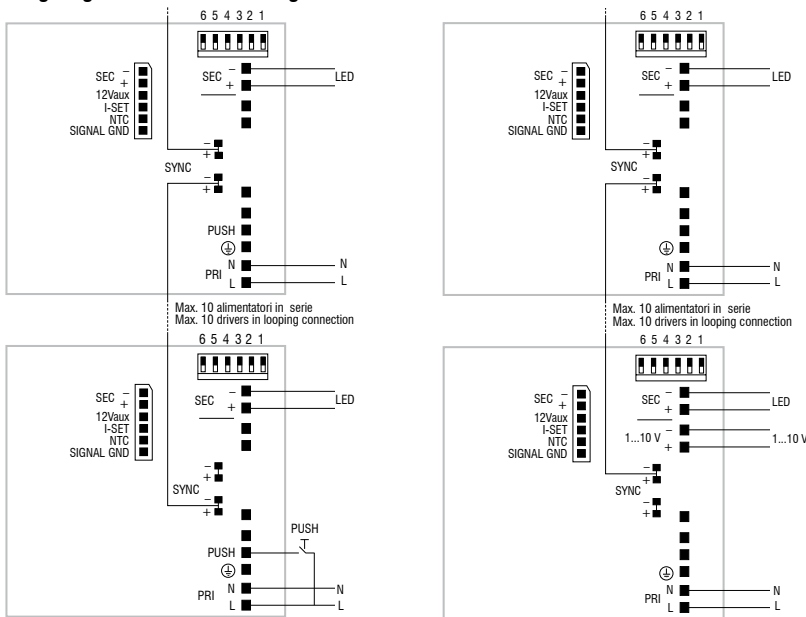

PUSH diagram - Collegamento PUSH

1...10 V diagram - Collegamento 1...10 V

Attenzione: le seguenti istruzioni si riferiscono a più articoli. Se il driver presente nell'imballo non corrisponde a quello indicato nell'istruzione, fare riferimento a questa pagina del manuale.

Warning: The following instructions refer to several articles. If the driver included in the packaging does not match indicated in instruction, refer to this manual page.

DC MICRO JOLLY 6W 500mA - 122428

Wiring diagram - Schema di collegamento

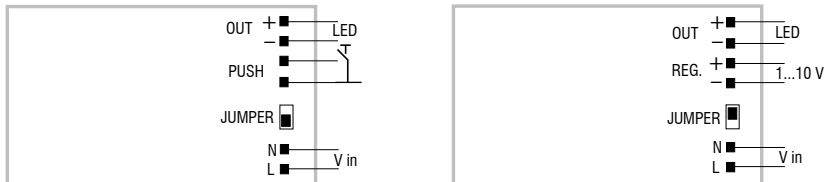

PUSH diagram - Collegamento PUSH

1...10 V diagram - Collegamento 1...10 V

DC MINI JOLLY BI - 122404

Wiring diagram - Schema di collegamento

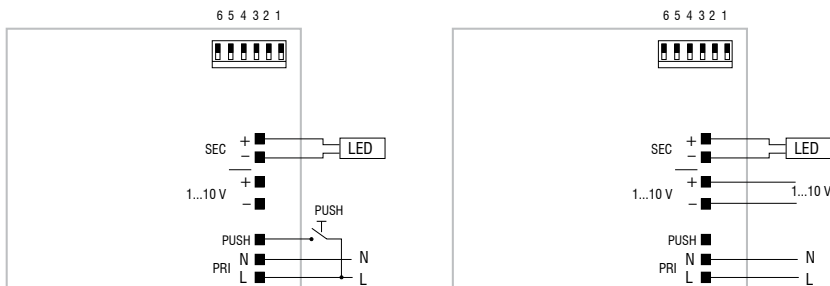

PUSH diagram - Collegamento PUSH

1...10 V diagram - Collegamento 1...10 V