

INSTRUCCIONES DE MONTAJE

Asegurarse de que el aparato no esté conectado a la corriente antes de proceder a su montaje.

- Unscrew the nuts (1) to separate the housing (2) from the plate (3).
- Fixed to the wall plate (3) via screws (4) and plugs (5).
- Pass the power cord through the hole and secure the terminal block (6) starting with the yellow / green earth, to be connected to the central terminal marked with the earth symbol.
- Close the housing (2) to the body (3) by tightening the nuts (1).
- Insert the bulb (7).
- Place the pyrex of protection (8).
- Place the glass (9) and secure with screws and washers (10).

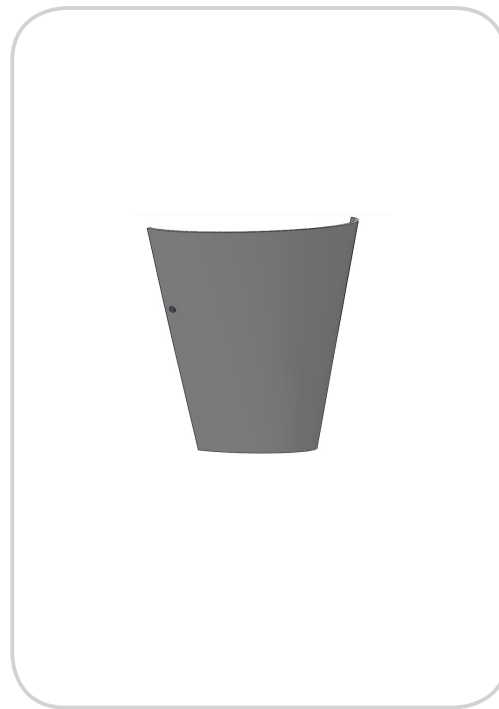

Vistosi

Vetreria Vistosi Srl · Via G. Galilei, 9-9/A-11 · 31021 Mogliano V.to · Treviso · Italy
 P. Iva IT02497840278 · Cap. Soc. € 100.000,00 I.V. · N° R.E.A. TV · 170728
 Cod. Fisc. - R.I. N° 01808840266 · Iscr. Reg. AEE N° IT08010000000170
 Tel. +39 041 5900170 · 041 5903480 · Fax +39 041 5900992 · 041 5904540
 vetreriavistosi@legalmail.it · www.vistosi.it · vistosi@vistosi.it

**ASSEMBLY INSTRUCTION**

Check there is no network voltage before installing the equipment.

- Unscrew the nuts (1) to separate the housing (2) from the plate (3).
- Fixed to the wall plate (3) via screws (4) and plugs (5).
- Pass the power cord through the hole and secure the terminal block (6) starting with the yellow / green earth, to be connected to the central terminal marked with the earth symbol.
- Close the housing (2) to the body (3) by tightening the nuts (1).
- Insert the bulb (7).
- Place the pyrex of protection (8).
- Place the glass (9) and secure with screws and washers (10).

ISTRUZIONI PER IL MONTAGGIO

Assicurarsi che non sia presente tensione di rete prima di procedere all'installazione dell'apparecchio.

- Svitare i dadi (1) per separare la scatola (2) dalla piastra (3).
- Fissare a parete la piastra (3) tramite viti (4) e tasselli (5).
- Passare i cavi di alimentazione attraverso l'apposito foro e fissarli alla morsettiera (6) iniziando dal cavo giallo/verde di terra, da collegare al morsetto centrale contrassegnato dal simbolo di terra.
- Richiudere la scatola (2) al corpo lampada (3) avvitando i dadi (1).
- Inserire la lampadina (7).
- Posizionare il pirex di protezione (8).
- Posizionare il vetro (9) e fissarlo con le viti e rondelle (10);

Deutsch

EINBAUANLEITUNG

Stellen Sie sicher, dass es keine Netzspannung vor der Installation des Gerätes.

- Die Muttern (1), das Gehäuse (2) von der Platte (3) zu trennen.
- An der Wand befestigten Platte (3) über Schrauben (4) und Stopfen (5).
- Führen Sie das Netzkabel durch das Loch und befestigen Sie die Klemme (6) beginnend mit der gelb / grüne Erde, auf dem zentralen Terminal mit der Erde Symbol verbunden werden.
- Schließen des Gehäuses (2) mit dem Körper (3) durch Anziehen der Muttern (1).
- Setzen Sie das Leuchtmittel (7).
- Legen Sie die pyrex Schutz (8).
- Das Glas (9) und befestigen Sie sie mit Schrauben und Unterlegscheiben (10).

Ελληνικά

ΟΔΗΓΙΕΣ ΕΓΚΑΤΑΣΤΑΣΗΣ

Βεβαιωθείτε ότι δεν υπάρχει τάση ρεύματος πριν από την εγκατάσταση της μονάδας.

- Ξεβιδώστε τα παξιμάδια (1) για τον διαχωρισμό του περιβλήματος (2) από την πλάκα (3).
- Σταθερό στην πλάκα τοιχώματος (3) μέσω των κοχλιών (4) και τα βύσματα (5).
- Περάστε το καλώδιο τροφοδοσίας μέσα από την οπή και να εξασφαλίσει το μπλοκ ακροδεκτών (6) ξεκινώντας με το κίτρινο / πράσινο γη, πρέπει να συνδεθεί με τον κεντρικό ακροδέκτη σημειώνονται με το σύμβολο γείωσης.
- Κλείστε το περίβλημα (2) στο σώμα (3), σφίγγοντας τα παξιμάδια (1).
- Τοποθετήστε το λαμπτήρα (7).
- Τοποθετήστε το πυρέξ προστασίας (8).
- Τοποθετήστε το γυαλί (9) και ασφαλίστε με τις βίδες και τις ροδέλες (10).

Français

INSTRUCTIONS POUR L'INSTALLATION

Avant de procéder à l'installation de l'appareil s'assurer qu'il n'y ait pas de tension de réseau.

- Dévisser les écrous (1) pour séparer le boîtier (2) de la plaque (3).
- Fixée à la plaque murale (3) par l'intermédiaire de vis (4) et les bouchons (5).
- Faites passer le cordon d'alimentation à travers le trou et fixer le bornier (6) à partir de la terre jaune / vert, d'être connecté à la borne centrale marqué par le symbole de terre.
- Fermer le boîtier (2) au corps (3) en serrant les écrous (1).
- Insérez l'ampoule (7).
- Placez le pyrex de protection (8).
- Placez le verre (9) et le fixer avec les vis et les rondelles (10).

Русский

ИНСТРУКЦИЯ ПО УСТАНОВКЕ

Убедитесь, что нет никакого напряжения сети перед установкой устройства.

- Отвинтите гайки (1) для отделения корпуса (2) с пластинки (3).
- Крепится к стене пластины (3) с помощью винта (4) и заглушки (5).
- Пропустите кабель питания через отверстие и закрепить клеммный блок (6), начиная с желто / зеленая земля, должен быть подключен к центральному терминалу, отмеченные символом заземления.
- Закройте корпус (2) к корпусу (3), затянув гайки (1).
- Вставьте лампу (7).
- Поместите пирекса защиты (8).
- Поместите стекло (9) и закрепите с помощью винтов и шайб (10).

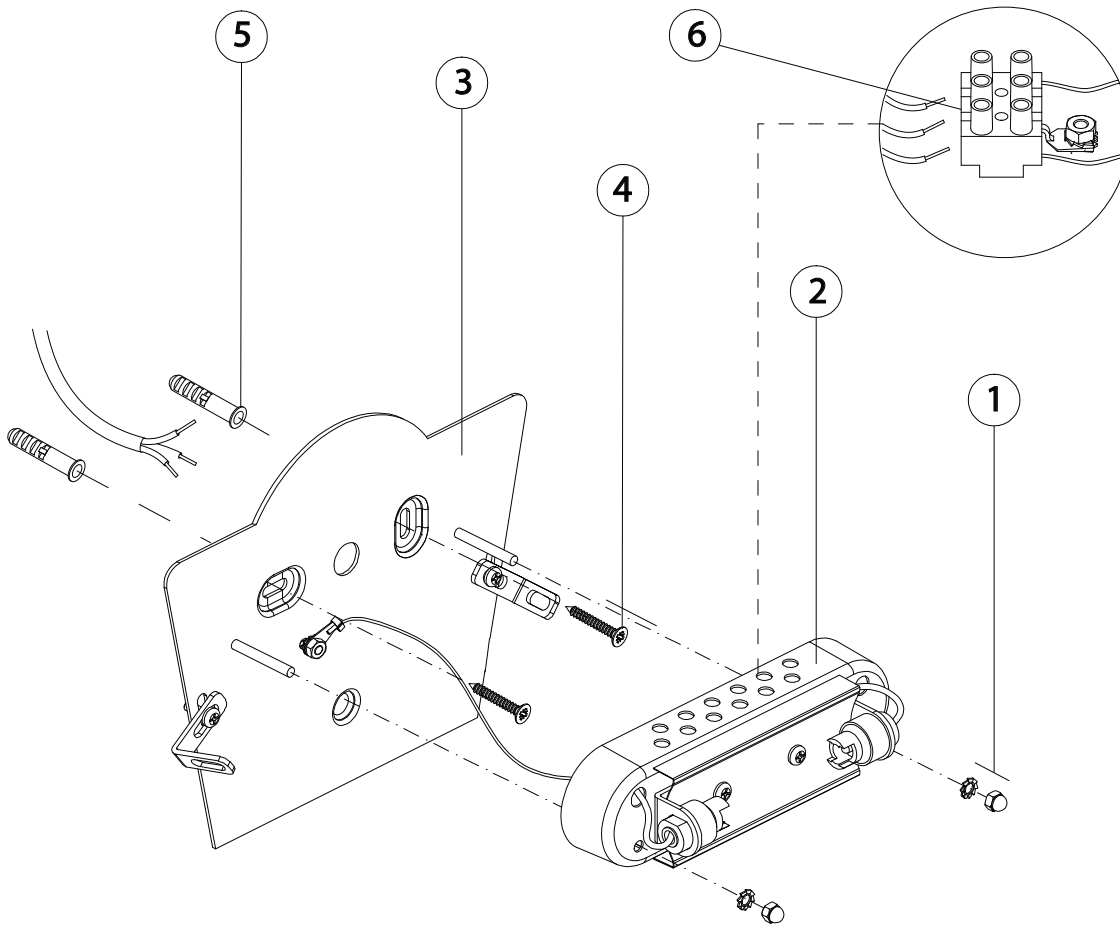

LED - KIT L

