

UTILIZZARE LO SCHIENALE E NON I FIANCHI PER SPOSTARE O ALZARE LA LIBRERIA  
NON POSIZIONARE MAI LA LIBRERIA IN ORIZZONTALE O IN SOSPENSIONE.  
PULIRE CON PANNO UMIDO (NON UTILIZZARE SOLVENTI,ECC.)

PER MOTIVI STRUTTURALI LA LIBRERIA DEVE ESSERE SEMPRE FISSATA A MURO.

**IMPORTANTISSIMO:**

MANTENERE SEMPRE LA LIBRERIA A 90° TRA LA SCHIENA E IL BASAMENTO.  
IN PRESENZA DI BATTISCOPA OLTRE AD AGIRE SUI PIEDINI REGOLATORI DEL  
BASAMENTO INSERIRE I RELATIVI SPESSORI DI COMPENSAZIONE ●  
POSIZIONANDOLI IN CORRISPONDENZA DEI FORI (TRA SCHIENA E PARETE)  
UTILIZZATI PER IL FISSAGGIO A MURO.

MOVE OR LIFT THE BOOKSHELF THROUGH THE BACK AND NOT THE SIDES  
NEVER PLACE THE BOOKSHELF HORIZONTALLY OR IN SUSPENSION  
CLEAN ONLY WITH A DAMP CLOTH (DO NOT USE SOLVENTS ETC.)

DUE TO STRUCTURAL REASONS THE BOOKCASE HAS ALWAYS TO BE FIXED TO THE WALL.

**VERY IMPORTANT:**

KEEP ALWAYS THE BOOKSHELF AT 90° BETWEEN THA BACK AND THE BASE.  
IF THERE IS THE BASEBOARD ADJUST IT BOTH WITH ADJIUSTABLE FEET ● OF THE  
BASE AND THE METAL SPACERS, FIXING THEM IN THE SAME HOLES (BETWEEN  
BACK AND WALL) OF THE WALL FIXING.

POUR DEPLACER OU LEVER LA BIBLIOTHEQUE UTILISER LE DOS PAS LES COTES  
NE PLACER JAMAIS LA BIBLIOTHEQUE HORIZONTALEMENT OU SUSPENDUE  
NETTOYER LA AVEC UN CHIFFON HUMIDE (NE PAS UTILISER DES DISSOLVANTS ETC.)

POUR RAISONS STRUCTURELLES LA VITRINE DOIT ETRE TOUJOURS FIXEE AU MUR.

**TRES IMPORTANT:**

MAINTENIR TOUJOURS LA BIBLIOTHEQUE A 90° ENTRE LE DOS ET LA BASE.  
SI ON A LA PLINTE ON DOIT REGLER LES PIEDS DE LA BASE ET INSERER LES  
EPAISSEURS ●. METTRE LES DANS LES TROUS QU'ON UTILISE POUR LE FIXAGE  
AU MUR.

UM DAS BUCHREGAL ZU BEWEGEN,NUR DIE RUECKSEITE UND NICHT DIE SEITEN  
BENUTZEN

DAS BUCHREGAL NIE AUF DER HORIZONTALSEITE STELLEN UND NIE ES AUFHAENGEN  
DAS BUCHREGAL NUR MIT EINEM FEUCHTEN TUCH PUTZEN (KEINE LOSEMITTEL BRAUCHEN)

WEGEN STRUKTURELLEN GRUNDEN,DIE VITRINE MUSS AM WAND BEFESTIGT WERDEN.

**WICHTIG!!!!**

ZWISCHEN DEM RUCK UND DEM BASIS DES BUCHREGAL IMMER 90° HALTEN.  
IN SOCKELLEISTE ANWESENHEIT STELLEN SIE DIE FUSSE DES BASIS EIN UNT STECKEN  
DIE KLEINEN STARKEN AUF DER HOHE VON DEN LOCHERN (ZWISCHEN RUCK UND  
WANT) EIN. ●

PARA CORRER O LLEVAR LA ESTANTERIA,UTILIZAR EL RESPALDO EN VEZ DE LOS LATERALES.  
NO POSICIONAR LA ESTANTERIA EN HORIZONTAL O EN SUSPENSION  
LIMPIAR CON UNA TELA HUMEDA (NO UTILIZAR SOLVENTES,ETC.)

DEBIDO A RAZONES ESTRUCTURALES,LA ESTANTERIA TIENE QUE SE FIJADA SIEMPRE A LA PARED.

**IMPORTANTE:**

LA ESTANTERIA DEBE SER SIEMPRE A 90° ENTRE EL RESPALDO Y LA BASE.  
EN PRESENCIA DE ZOCALO MAS QUE TRABACAR SU LAS PATAS REGULADORES DE LA BASE,  
INTRODUCIR LOS GROSORES DE COMPENSACION ● EN LOS AGUJEROS (ENTRE RESPALDO Y  
PARED) QUE SE UTILIZA PARA EL ENGANCIO A MURO.

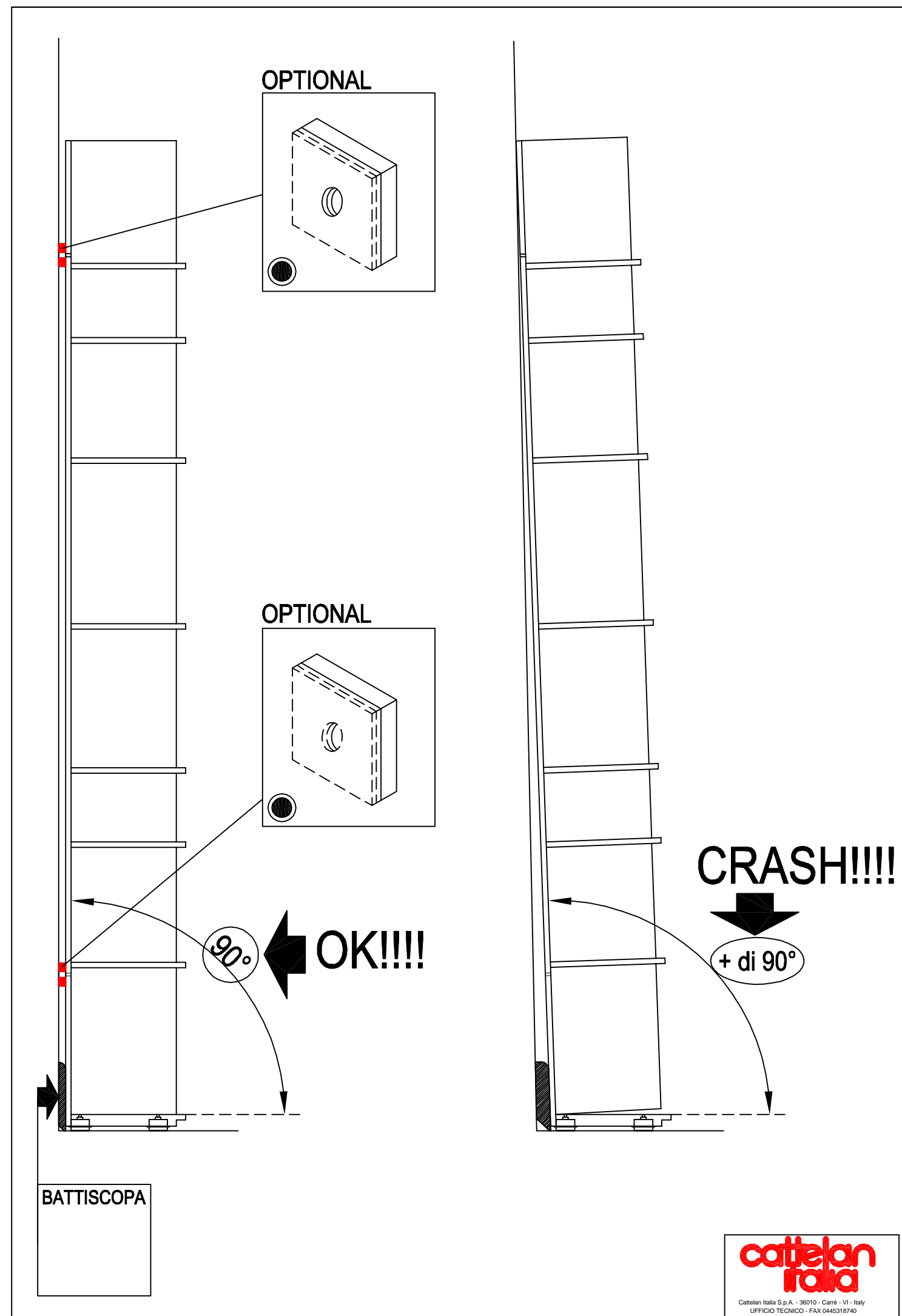

# WALLY

-PER MOTIVI STRUTTURALI LA LIBRERIA DEVE ESSERE SEMPRE FISSATA A MURO.

-DUE TO STRUCTURAL REASONS THE BOOKCASE HAS ALWAYS TO BE FIXED TO THE WALL.

-POUR RAISONS STRUCTURELLES LA VITRINE DOIT ETRE TOUJOURS FIXEE AU MUR.

-WEGEN STRUKTURELLEN GRUNDEN, DIE VITRINE MUSS AM WAND BEFESTIGT WERDEN.

-DEBIDO A RAZONES ESTRUCTURALES, LA ESTANTERIA TIENE QUE SER FIJADA SIEMPRE A LA PARED

## ●WARNINGS:

- 1/DO NOT PLACE THE BOOKCASE HORIZONTALLY OR HANGING
- 2/TO LIFT OR MOVE THE BOOKCASE USE THE BACK AND NOT THE SIDE.
- 3/CLEAN IT ONLY WITH A WET CLOTH (DO NOT USE SOLVENTS OF ANY KIND).

- 1-POSITION THE BOOKCASE, LEVEL IT REGULATING ITS FEET WITH THE ALLEN WRENCH THROUGH THE HOLES IN THE BASE.
- 2-MARK THE WALL ACCORDING TO THE 4 HOLES ON THE TOP AND ON THE BOTTOM OF THE BOOKCASE'S BACK.
- 3-MOVE THE BOOKCASE AND DRILL THE WALL WHERE MARKED AND APPLY THE DOWELS.
- 4-RE-POSITION THE BOOKCASE AFTER LEVELLING IT AND FIX IT TO THE WALL. COVER THE SCREWS WITH THE PROVIDED STICKERS.
- 5-IN ORDER TO LEVEL PERFECTLY 2 OR MORE BOOKCASES, DRILL THE SIDES OF THE SHELVES WITH A POINT DIAMETER 3 AND WITH THE TEMPLATE. AFTERWARDS, APPLY THE CYLINDRICAL PINS AND LINE UP THE BOOKCASES (pic.B).
- 6-IN ORDER TO PUT TOGETHER 2 BOOKCASES BACK TO BACK ATTACH THEM WITH THE PROVIDED SCREWS (pic.C).

## ●HINWEISE:

- 1/DAS BUCHREGAL NIE AUF DER HORIZONTALSEITE STELLEN UND NIE AUFHÄNGEN.
- 2/UM DAS BUCHREGAL ZU BEWEGEN, NUR DIE RÜCKSEITE UND NICHT DIE SEITEN BENÜTZEN.
- 3/DAS BUCHREGAL NUR MIT EINEM FEUCHTEN TUCH PUTZEN.

- 1-MIT EINEM SECHSECKIGESCHLÜSSEL DURCH DIE LÖCHER AUF DER BUCHREGALBASIS;
- 2-MARKIEREN SIE DIE WAND DURCH DIE 4 LÖCHER AN DEN OBEREN UND UNTEREN SEITEN DES BUCHREGALS.
- 3-VERSCHIEBEN SIE DAS BUCHREGAL UND BOHREN SIE DIE WAND WO DIE MARKIERTE PUNKTE SIND. DIE DÜBEL IN DIE LÖCHER STECKEN.
- 4-DAS BUCHREGAL WAAGERECHT WIEDER STELLEN, AN DER WAND FESTSCHRAUBEN UND DIE SCHRAUBEN MIT DEN GEBEBENEN KLEBEBÄNDERN ABDECKEN.
- 5-FALLS SIE 2 ODER MEHRERE BUCHREGALE ZUSAMMENSTELLEN MÖCHTEN, BOHREN SIE DIE REGALSEITEN MIT EINER SPITZE DURCHMESSER 3 MIT DER GEBEBENE SCHABLONE STECKEN SIE DIE KLEINE BOLZEN UND AUFREIHNEN SIE DAS BUCHREGALE.
- 6-FALLS SIE DAS BUCHREGAL RÜCKEN ZUSAMMENSTELLEN MÖCHTEN, DIE GEBEBENE SCHRAUBEN (BID C.) BITTE VERWENDEN.

## ●INSTRUCCIONES:

- 1/NUNCA SE DEBE POSICIONAR LA ESTANTERIA HORIZONTAL O EN SUSPENSIÓN
- 2/PARA MOVER Y LEVANTAR LA ESTANTERIA NO SE DEBEN UTILIZAR LOS LADOS SINO EL RESPALDO.
- 3/LIMPIAR CON UN PAÑO HÚMEDO (NO CON SOLVENTES)

- 1-NIVELAR LA ESTANTERIA, REGULANDO LAS PARAS CON UNA LLAVE ALLEN A TRAVÉS DE LOS ORIFICIOS QUE SE APRECIAN EN LA BASE.
- 2-HACER DOS MARCAS EN LA PARED CON LA BROCA. LA BROCA TIENE QUE PASAR POR LOS DOS ORIFICIOS QUE SE APRECIAN EN LA PARTE SUPERIOR DEL RESPALDO.
- 3-DESPLAZAR LA ESTANTERIA TALADRAR LA PARED EN LOS PUNTOS CORRESPONDIENTES A LA MARCAS REALIZADAS. ENCAJAR LAS ESPIGAS EN LOS ORIFICIOS.
- 4-VOLVER A UBICAR LA ESTANTERIA EN SU LUGAR. VOLVER A NIVELARLA Y, ACTO SEGUNDO, SUJETARLA CONTRA LA PARED Y CUBRIR LOS TORNILLOS CON LOS ADESIIVOS.
- 5-EN EL CASO DE 2 O MÁS ESTANTERIAS JUNTAS A LA PARED, PARA OBTENER UNA ALINEACIÓN PERFECTA HORADAR LOS LADOS DE LOS ESTANTES EN CORRESPONDENTES CON UNA PUNTA DE DIAMETRO 3 Y CON EL ESCANTILLÓN. ACTO SEGUNDO, INTRODUCIR LOS PIVOTES Y ALINEAR LAS ESTANTERIAS (fig.B)
- 6-EN EL CASO DE 2 ESTANTERIAS JUNTAS POR EL RESPALDO UNIRLAS A TRAVÉS DE LOS TORNILLOS (fig.C).

## ●INSTRUCTIONS DE MONTAGE:

- 1/IL NE FAUT JAMAIS METTRE LA BIBLIOTHÈQUE EN HORIZONTAL OU EN SUSPENSION.
- 2/POUR DÉPLACER LA BIBLIOTHÈQUE UTILISER SEULEMENT LE DOS ET NON LES CÔTÉS.
- 3/NETTOYER SEULEMENT AVEC UN CHIFFON HUMIDE. (PAS UTILISER LES SOLVANTS, ETC)

- 1-METTRE EN PLACE LA BIBLIOTHÈQUE, LA METTRE EN BULLE PAR LE RÉGLAGE DE PETITS PIEDS AVEC LA CLEF EN DOTATION ET LES TROUS DANS LA BASE.
- 2-MARQUER AU MUR, AVEC UNE POINTE, LES 4 TROUS QUI SONT EN HAUT ET EN BAS DU DOS.
- 3-DÉPLACER LA BIBLIOTHÈQUE, PERCER LE MUR DANS LES PONTS MARQUÉS ET INSÉRER LES CHEVILLES (FISCHER).
- 4-REMETTRE LA BIBLIOTHÈQUE EN PLACE APRÈS L'AVOIR REMISE EN BOULLE ET LA FIXER AU MUR. COUVRIR LES VIS AVEC LES ADHÉSIVES.
- 5-DANS LE CAS DE MONTAGE DE DEUX OU PLUS BIBLIOTHÈQUES APPROCHÉES À MUR, POUR OBTENIR UN PARFAIT ALIGNEMENT IL FAUT PERCER LES CÔTES DES ÉTAGÈRES EN CORRESPONDANCE AVEC UNE POINTE DE DIAMÈTRE 3. INSÉRER LES PETITS PIVOTS CYLINDRIQUES ET ALIGNER LES BIBLIOTHÈQUES.
- 6-DANS LE CAS DE MONTAGE DOS CONTRE DOS, JOINDRE LES ÉLÉMENTS AVEC LES VIS EN DOTATIONS (fig.C).

## ●AVVERTENZE:

- 1/NON POSIZIONARE MAI LA LIBRERIA IN ORRIZZONTALE O IN SOSPENSIONE.
- 2/UTILIZZARE LO SCHIENALE E NON I FIANCHI PER SPOSTARE O ALZARE LA LIBRERIA.
- 3/PULIRE SOLO CON PANNINO UMIDO (NO SOLVENTI, ECC.)

- 1-POSIZIONARE LA LIBRERIA, METTERLA IN BOLLA REGOLANDO I PIEDINI CON LA CHIAVE A BRUGOLA TRAMITE I FORI POSTI SULLA BASE.
- 2-SEGNARE CON UNA PUNTA IL MURO TRAMITE I 4 FORI POSTI IN ALTO E IN BASSO DELLA SCHIENA.
- 3-SPOSTARE LA LIBRERIA, FORARE IL MURO NEI PUNTI SEGNA TI E INSERIRE I TASSELLI (FISCHER).
- 4-RIPOSIZIONARE LA LIBRERIA DOPO AVERLA RIMESSA IN BOLLA FISSARLA A MURO E COPRIRE LE VITI CON GLI ADESIVI.
- 5-NEL CASO DI 2 O PIU' LIBRERIE ACCOPIATE A PARETE PER OTTENERE UN PERFETTO ALLINEAMENTO FORARE I FIANCHI DEI RIPIANI CORRISPONDENTI CON UNA PUNTA DI DIAMETRO 3 E CON L'APPOSITA DIMA, SUCCESSIVAMENTE INSERIRE I PERNETTI CILINDRICI E ALLINEARE LE LIBRERIE (fig.B).
- 6-NEL CASO DI ACCOPIAMENTO DI LIBRERIE SCHIENA CONTRO SCHIENA UNIRLE TRAMITE LE APPOSITE VITI (fig.C).

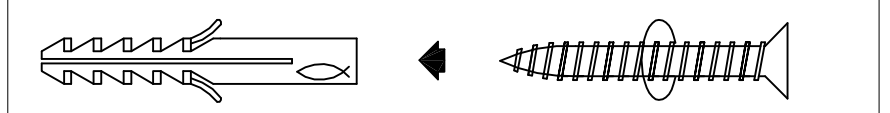
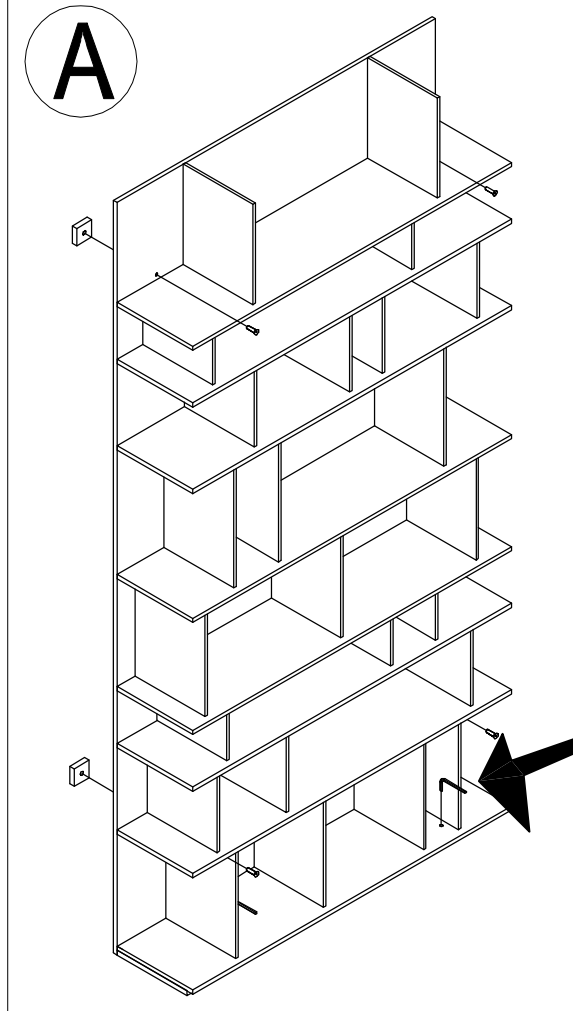

N°4 PEZZI

## OPTIONAL

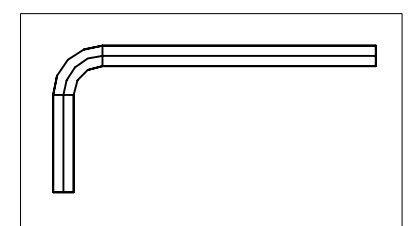
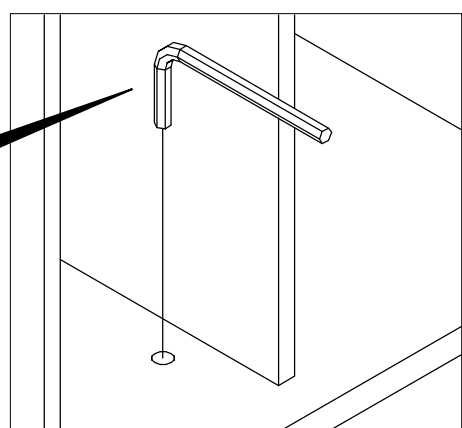
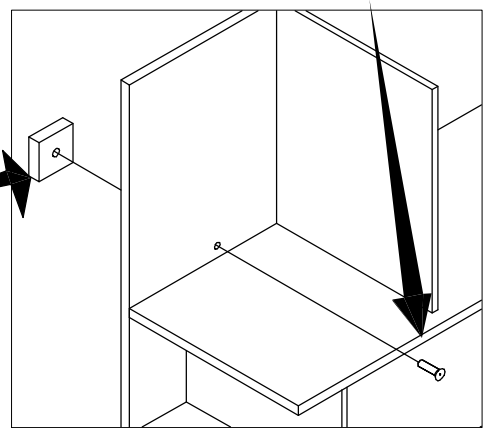
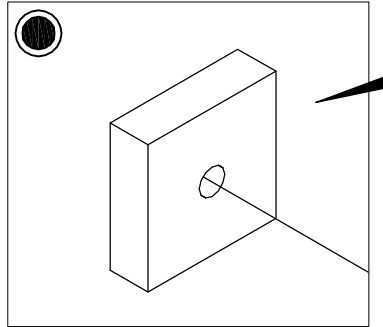

N°1 CHIAVE DA 4

## B

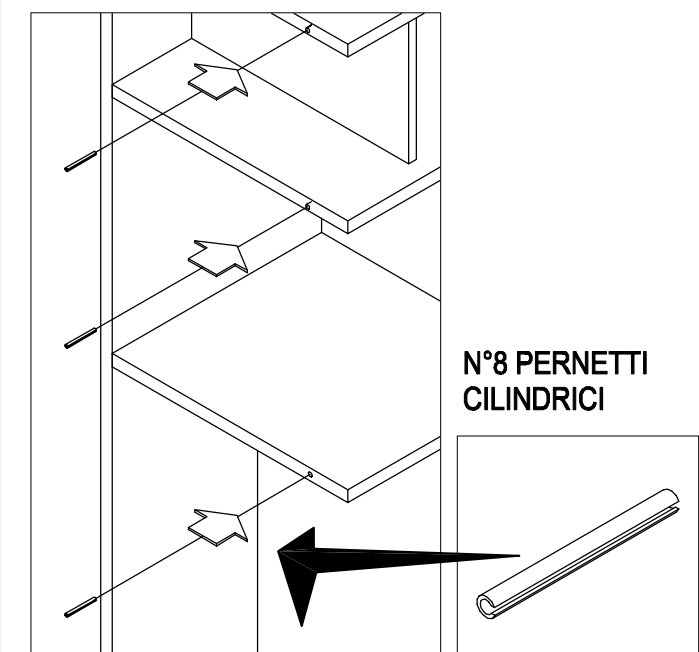
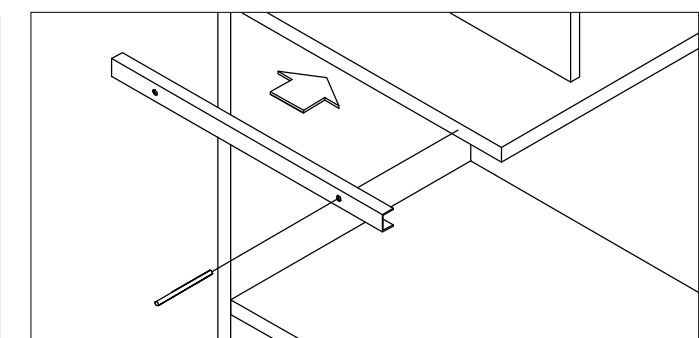
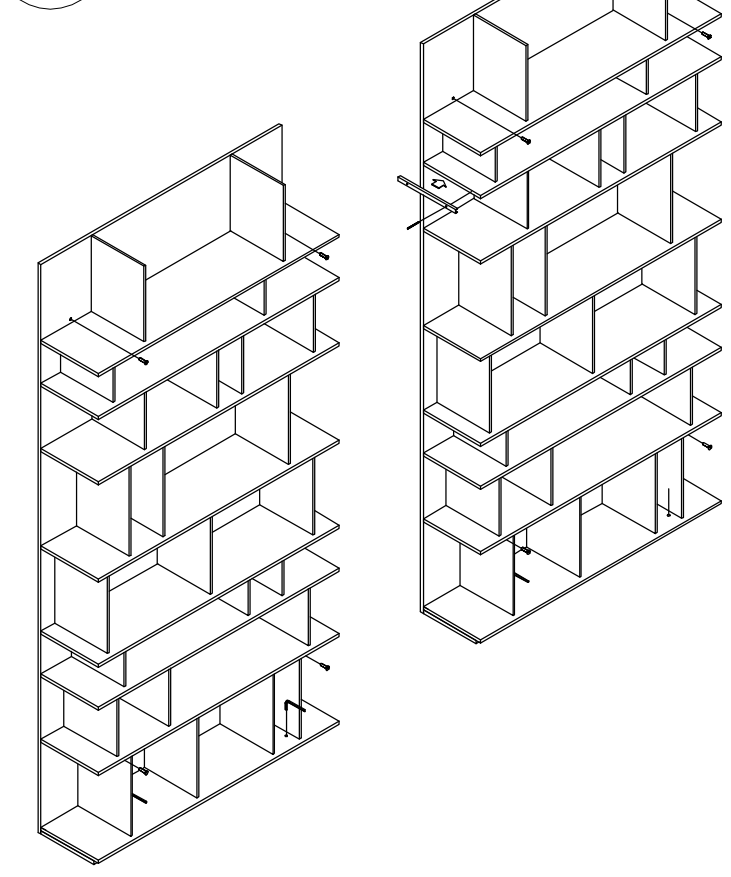

N°8 PERNETTI CILINDRICI

## C

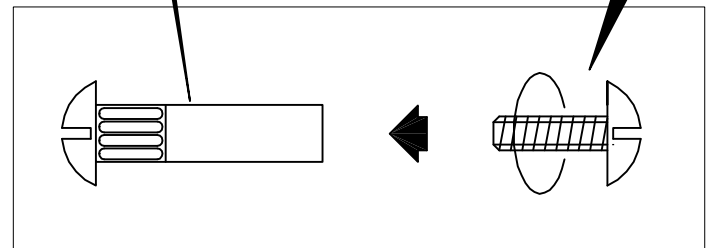
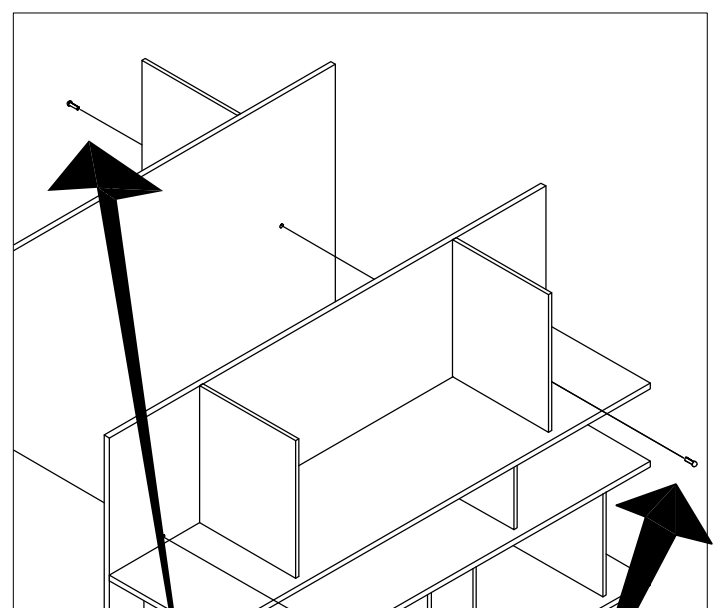
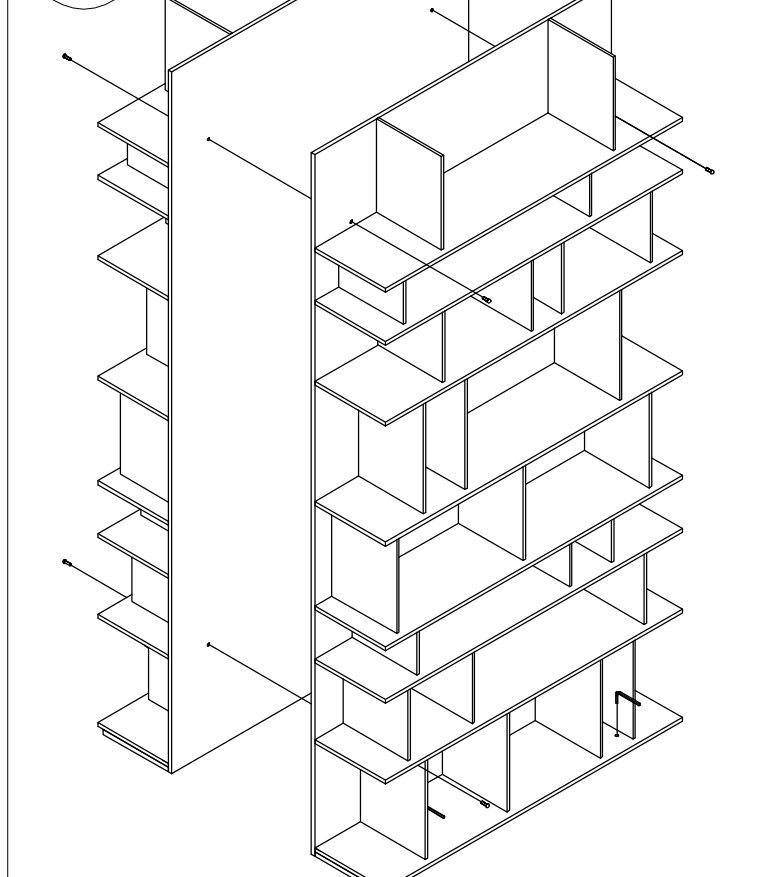

N°4 PEZZI

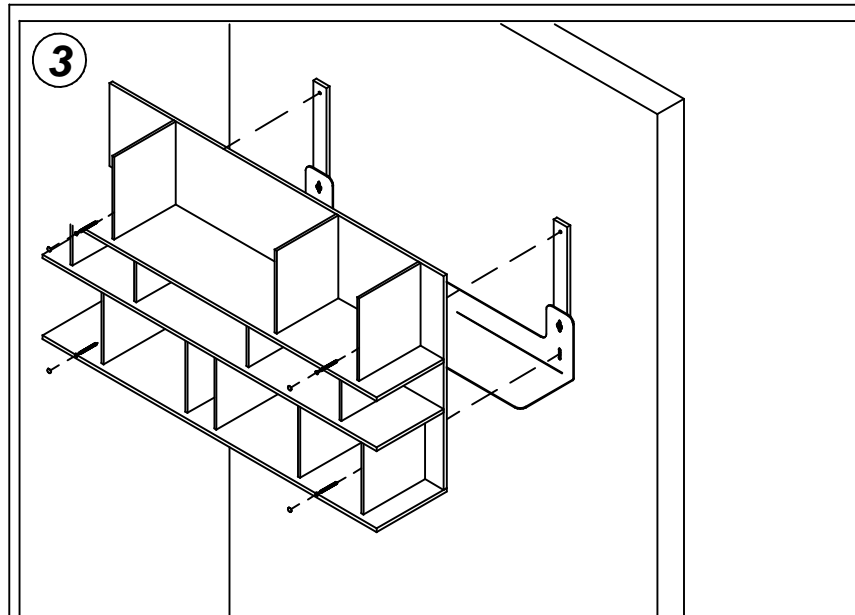
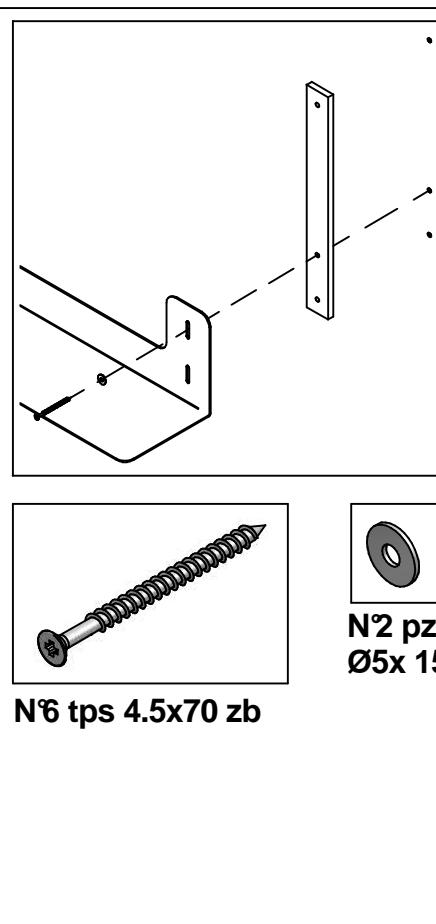
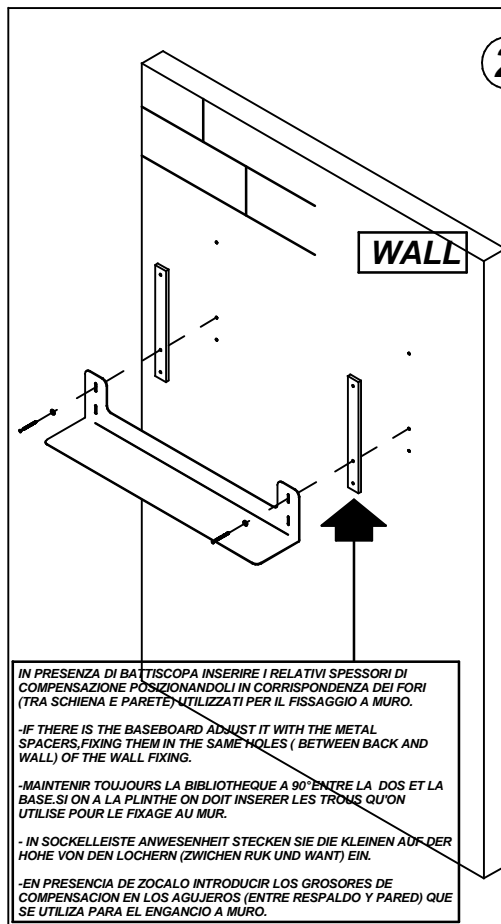
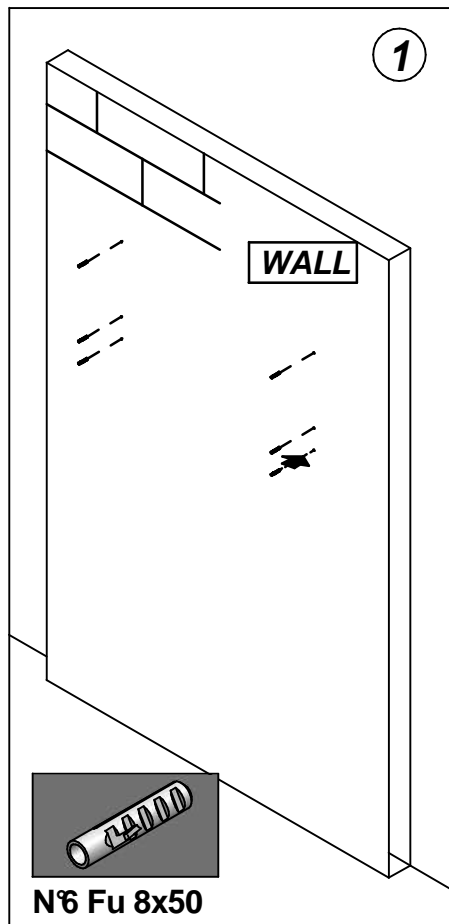
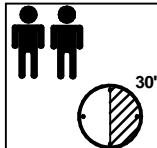

●AVVERTENZE:

1/PULIRE SOLO CON PANNINO UMIDO (NO SOLVENTI, ECC.)  
2/NEL CASO DI 2 O PIU' LIBRERIE ACCOPIATE A PARETE PER OTTENERE UN PERFETTO ALLINEAMENTO FORARE I FIANCHI DEI RIPIANI CORRISPONDENTI CON UNA PUNTA DI DIAMETRO 3 E CON L'APPOSITA DIMA. SUCCESSIVAMENTE INSERIRE I PERNETTI CILINDRICI E ALLINEARE LE LIBRERIE (fig.B).

●HINWEISE:

1/DAS BUCHREGAL NUR MIT EINEM FEUCHTEN TUCH PUTZEN.  
2/FALLS SIE 2 ODER MEHRERE BUCHREGALE ZUSAMMENSTELLEN MÖCHTEN BOHREN SIE DIE REGALSEITEN MIT EINER SPITZE DURCHMESSER 3. MIT DER GEGEBENE SCHABLONE STECKEN SIE DIE KLEINE BOLZEN UND AUFREIHEN SIE DAS BUCHREGALE.

●WARNINGS:

1/CLEAN IT ONLY WITH A WET CLOTH (DO NOT USE SOLVENTS OF ANY KIND).  
2/IN ORDER TO LEVEL PERFECTLY 2 OR MORE BOOKCASES, DRILL THE SIDES OF THE SHELVES WITH A POINT DIAMETER 3 AND WITH THE TEMPLATE. AFTERWARDS, APPLY THE CYLINDRICAL PINS AND LINE UP THE BOOKCASES (pic.B).

●INSTRUCTIONS DE MONTAGE:

1/NETTOYER SEULEMENT AVEC UN CHIFFON HUMIDE (PAS UTILISER LES SOLVANTS, ETC.)  
2/DANS LE CAS DE MONTAGE DE DEUX OU PLUS BIBLIOTHEQUES APPROCHEES A MUR, POUR OBTENIR UN PARFAIT ALIENEMENT IL FAUT PERCER LES COTES DES ETAGERES EN CORRISPONDANCE AVEC UNE POINTE DE DIAMETRE 3. INSERER LES PETITS PIVOTS CILINDRIQUES ET ALIGNER LES BIBLIOTHEQUES.

●INSTRUCCIONES:

1/LIMPIAR CON UN PAÑO HÚMEDO (NO CON SOLVENTES)  
2/EN EL CASO DE 2 O MAS ESTANTERIAS JUNTAS A LA PARED PARA OBTENER UNA ALINEACION PERFECTA HORADAR LOS LADOS DE LOS ESTANTES EN CORRISPONDENTES CON UNA PUNTA DE DIAMETRO 3 Y CON EL ESCANTILLON. ACTO SEGUNDO, INTRODUCIR LOS PIVOTOS Y ALINEAR LAS ESTANTERIAS (fig.B)