

1. Dimensiones generales de la luminaria.
2. Colocar los pernos M16 en el suelo, según plantilla. Atar la luminaria al cemento con las tuercas y las arandelas y soterrar 10 cm.
3. Introducir el cable por el soporte en la columna (A). Usar cuerda-guía como ayuda. Encajar el brazo (D) de la farola en el soporte de la columna (B). Atar el brazo con los tornillos M8 (C).
4. Realizar las conexiones en la caja de conexiones.

1. Measurements of the lamp.
2. Place the M16 bolts on the floor, following the templates. Screw the lamp to the cement to a depth of 10 cm using the nuts and washers provided.
3. Insert the cable into the support (A). Use the string as help. Fit the lamp-arm (D) with the support (B). Screw with M8 bolts (C).
4. Make the connections in the junction box.

1. Abmessungen der Leuchte.
2. M16-Bolzen gemäß Schablone im Boden verankern. Die Leuchte mit den Schrauben und Unterlegscheiben am Zement befestigen und 10 cm tief versenken.
3. abel durch das Loch in der Halterung für das Lampengestänge führen (A). Das Seil als Hilfe benutzen. Den Arm der Leuchte (D) in die Halterung des Lampengestänges einsetzen (B). Mit M8-Schrauben befestigen (C).
4. Nehmen Sie in jeder der Anschlussbuchsen die entsprechenden Anschlüsse vor.

5

BRAZO S 1LED
10,5Kg
 $S_{(1)} = 0,1\text{m}^2$

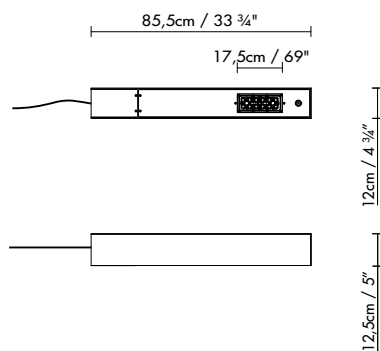

5. Dimensiones generales y pesos de los brazos lumínicos de Zenete 400. $S_{(1)}$ = Máxima superficie al viento.

Si el cable flexible de esta luminaria está dañado, deberá sustituirse exclusivamente por el fabricante o por su servicio técnico, o bien por una persona de cualificación equivalente con objeto de evitar cualquier riesgo.

En caso de que el bloque óptico esté dañado, deberá sustituirse exclusivamente por el fabricante o su servicio técnico, o por una persona de cualificación equivalente con objeto de evitar cualquier riesgo.

5. General dimensions and weights of the lighting arms on the Zenete 400. $S_{(1)}$ = Maximum surface exposed to the wind.

If the flexible cord on the lamp is damaged, it must only be replaced by the manufacturer or its authorised technical service, or by someone with equivalent qualifications, so as to avoid any risk. If the optical group is damaged, it must only be replaced by the manufacturer or its authorised technical service, or by someone with equivalent qualifications, so as to avoid any risk.

5. Allgemeine Abmessungen und Gewicht der Leuchtenarme des Modells Zenete 400. $S_{(1)}$ = Maximale dem Wind ausgesetzte Fläche.

Wenn das flexible Kabel der Leuchte beschädigt ist, darf es nur Hersteller oder von einem technischen Kundendienst desselben bzw. einer Person mit vergleichbarer Qualifikation ausgewechselt werden, um jedwedes Risiko auszuschließen.

Wenn das Optikmodul beschädigt ist, darf es nur vom Hersteller oder von einem technischen Kundendienst desselben bzw. einer Person mit vergleichbarer Qualifikation ausgewechselt werden, um jedwedes Risiko auszuschließen.

400-1 LED1: LED 23,6W 3300lm 700mA 3000K CRI>80 230V 50-60Hz
 400-1 LED2: LED 2 x 23,6W 6600lm 700mA 3000K CRI>80 230V 50-60Hz
 400-2 LED1: LED 2 x 23,6W 6600lm 700mA 3000K CRI>80 230V 50-60Hz
 400-2 LED2: LED 4 x 23,6W 13200lm 700mA 3000K CRI>80 230V 50-60Hz

IP65 (Bloque Óptico/
 Optical Group/
 Optik-Modul)
 IP54

Clase I

400-3 LED1: LED 23,6W 3300lm 700mA 3000K CRI>80 230V 50-60Hz + LED 23,6W 3300lm 700mA 3000K CRI>80 230V 50-60Hz
 400-3 LED2: LED 23,6W 3300lm 700mA 3000K CRI>80 230V 50-60Hz + LED 2 x 23,6W 6600lm 700mA 3000K CRI>80 230V 50-60Hz

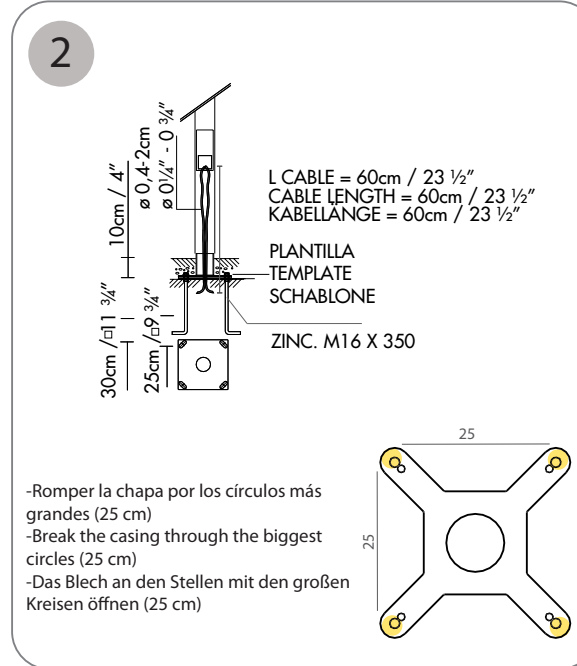
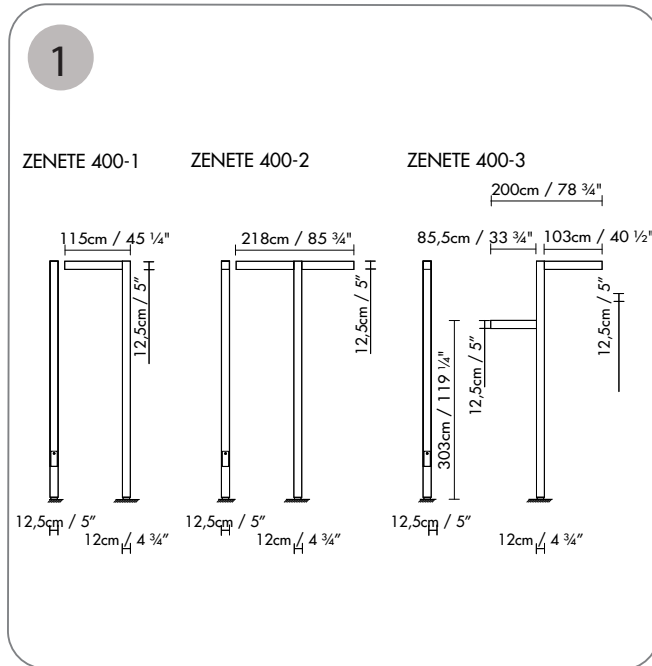

1. Dimensiones generales de la luminaria.
2. Colocar los pernos M16 en el suelo, según plantilla. Atar la luminaria al cemento con las tuercas y las arandelas y soterrar 10 cm.
3. Introducir el cable por el soporte en la columna (A). Usar cuerda-guía como ayuda. Encajar el brazo (D) de la farola en el soporte de la columna (B). Atar el brazo con los tornillos M8 (C).
4. Realizar las conexiones en la caja de conexiones.

1. Measurements of the lamp.
2. Place the M16 bolts on the floor, following the templates. Screw the lamp to the cement to a depth of 10 cm using the nuts and washers provided.
3. Insert the cable into the support in the column (A). Use the string as help. Fit the lamp-arm (D) with the support (B). Screw with M8 bolts (C).
4. Make the connections in the junction box.

1. Abmessungen der Leuchte.
2. M16-Bolzen gemäß Schablone im Boden verankern. Die Leuchte mit den Schrauben und Unterlegscheiben am Zement befestigen und 10 cm tief versenken.
3. Kabel durch das Loch in der Halterung für das Lampengestänge führen (A). Das Seil als Hilfe benutzen. Den Arm der Leuchte (D) in die Halterung des Lampengestänges einsetzen (B). Mit M8-Schrauben befestigen (C).
4. Nehmen Sie in jeder der Anschlussbuchsen die entsprechenden Anschlüsse vor.

5

BRAZO S 1LED
10,5Kg
 $S_{(1)} = 0,1m^2$

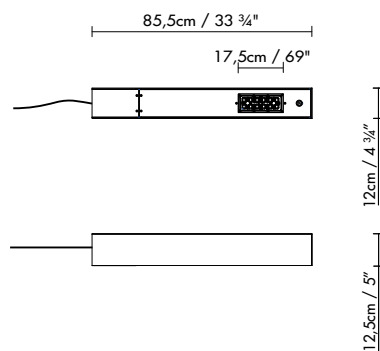

BRAZO L 1LED
13Kg
 $S_{(1)} = 0,13m^2$

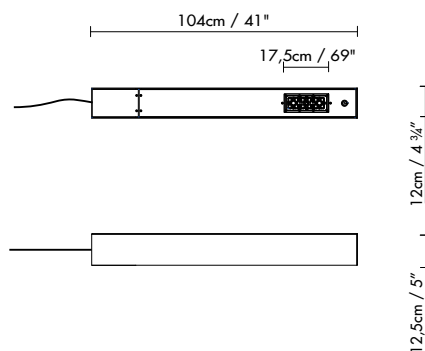

BRAZO L 2LED
14Kg
 $S_{(1)} = 0,13m^2$

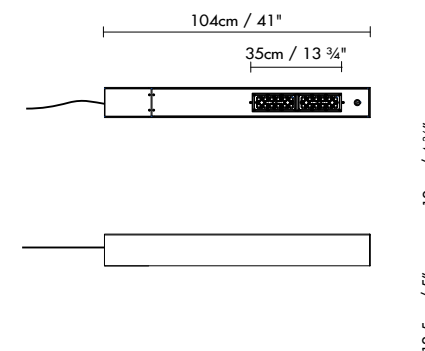

5. Dimensiones generales y pesos de los brazos lumínicos de Zenete 400. $S_{(1)}$ = Máxima superficie al viento.

Si el cable flexible de esta luminaria está dañado, deberá sustituirse exclusivamente por el fabricante o por su servicio técnico, o bien por una persona de cualificación equivalente con objeto de evitar cualquier riesgo.

En caso de que el bloque óptico esté dañado, deberá sustituirse exclusivamente por el fabricante o su servicio técnico, o por una persona de cualificación equivalente con objeto de evitar cualquier riesgo.

5. General dimensions and weights of the lighting arms on the Zenete 400. $S_{(1)}$ = Maximum surface exposed to the wind.

If the flexible cord on the lamp is damaged, it must only be replaced by the manufacturer or its authorised technical service, or by someone with equivalent qualifications, so as to avoid any risk.

If the optical group is damaged, it must only be replaced by the manufacturer or its authorised technical service, or by someone with equivalent qualifications, so as to avoid any risk.

5. Allgemeine Abmessungen und Gewicht der Leuchtenarme des Modells Zenete 400. $S_{(1)}$ = Maximale dem Wind ausgesetzte Fläche.

Wenn das flexible Kabel der Leuchte beschädigt ist, darf es nur Hersteller oder von einem technischen Kundendienst desselben bzw. einer Person mit vergleichbarer Qualifikation ausgewechselt werden, um jedwedes Risiko auszuschließen.

Wenn das Optikmodul beschädigt ist, darf es nur vom Hersteller oder von einem technischen Kundendienst desselben bzw. einer Person mit vergleichbarer Qualifikation ausgewechselt werden, um jedwedes Risiko auszuschließen.

Información al consumidor:

- Las luminarias sin marcado IP se considerarán IP20 y están diseñadas para uso general en interiores, excepto locales húmedos (cuartos de baño, etc.).
- Las luminarias con marcado IP están diseñadas para su uso en exterior y en locales húmedos. (Ej. IP54).
- La protección contra descargas eléctricas sobre personas y animales está asegurada:
 - Clase I: por un único aislamiento eléctrico y por el conductor tierra después de su correcta conexión.
 - Clase II: por un doble aislamiento eléctrico.
 - Clase III: este tipo de luminarias deben ser conectadas a muy baja tensión (12V, generalmente), por lo que no existe este riesgo.
- Las luminarias con este marcado, o sin marcado, son adecuadas para el montaje directo sobre superficies normalmente inflamables.
- Las luminarias con este marcado no son adecuadas para el montaje directo sobre superficies normalmente inflamables.
 - La seguridad de esta luminaria está garantizada con una lámpara cuya potencia no exceda de la mencionada de forma visible en la luminaria.
- El producto no puede ser tratado como un residuo doméstico convencional, sino que debe entregarse en el correspondiente punto de recogida de equipos eléctricos y electrónicos.

Consumer information:

- Lamps without the IP mark are classed as IP20 and are designed for general interior use, except wet areas (bathrooms, etc.)
- Lamps with the IP mark are designed for exterior use and in wet areas. (E.g. IP54)
- They offer guaranteed protection to people and animals against electrical discharge:
 - Class I: through single electrical insulation and an earthing conductor once correctly connected.
 - Class II: through double electrical insulation.
 - Class III: these kinds of lamps should be connected at very low voltage levels (generally 12V); therefore there is no risk.
- Lamps with this symbol, or without any symbols, can be mounted directly onto normally inflammable surfaces.
- Lamps with this symbol cannot be mounted directly onto normally inflammable surfaces.
 - The safety of this lamp is guaranteed by using a maximum wattage bulb that does not exceed the figure displayed visibly on the lamp.
- The product cannot be treated like conventional domestic waste; it must be taken to the corresponding recycling point for electrical and electronic equipment.

Verbraucherinformation:

- Die nicht mit einer IP-Auszeichnung versehenen Leuchten gelten als IP20 und sind nur für Innenbereiche unter Ausnahme von Feuchträumen (Bäder usw.) ausgelegt.
- Leuchten mit IP-Auszeichnung sind für den Einsatz in Außenbereichen und Feuchträumen ausgelegt. (z. B. IP54)
- Der Schutz gegen Stromschläge ist für Personen und Tiere gewährleistet:
 - Klasse I: durch eine einfache Isolierung und die Erdung nach korrekter Installation.
 - Klasse II: durch eine doppelte Isolierung.
 - Klasse III: Dieser Typ von Leuchten darf nur an niedrige Spannung (i. d. R. 12 V) angeschlossen werden, daher besteht kein Risiko.
- Leuchten mit dieser Auszeichnung oder ohne Auszeichnung sind auch für die unmittelbare Montage auf normalerweise entflammbarem Untergrund geeignet.
- Leuchten mit dieser Auszeichnung sind nicht für die direkte Montage auf normalerweise entflammbarem Untergrund geeignet.
 - Die Sicherheit dieser Leuchte ist durch eine Lampe als Leuchtmittel garantiert, deren Stärke nicht höher ist als diejenige Wattstärke, die auf der Leuchte sichtbar angegeben ist.
- Dieses Produkt darf nicht wie konventioneller Haushaltsmüll entsorgt werden. Es ist vielmehr an einer entsprechenden Sammelstelle für elektrische und elektronische Geräte abzugeben.

Instrucciones de montaje

Assembly instructions

Montage - anleitungen

B.lux

B.LUX S.A.

Pol. Ind. Okamika, pab. 1
48289 Gizaburuaga (Bizkaia) Spain
T.(+34) 94 682 72 72
F.(+34) 94 682 49 02
info@grupoblux.com
www.grupoblux.com

