

Aspen

Werner Aisslinger

Aspen F17

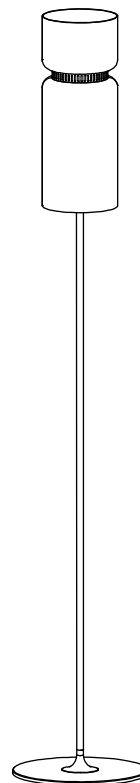

ADVERTENCIAS

- Se recomienda que la instalación sea realizada por un profesional.
- Desconectar la conexión a red antes de ser manipulada.
- Si el cable de la luminaria está dañado, deberá sustituirse exclusivamente por el fabricante o su servicio técnico.
- Para limpiar la luminaria, utilizar un paño suave humedecido con agua y, si fuera necesario, detergente neutro. No usar alcohol u otros disolventes.
- Para la opción de regulación con Casambi, descargar la aplicación. Para más información ir a la web www.casambi.com

WARNING

- The light should be installed by a professional electrician.
- Disconnect from the power system before handling the light.
- If the lamp cable is damaged, it should only be replaced by the manufacturer or its technical service.
- To clean the lamp, use a soft cloth dampened with water and, if necessary, neutral soap. Do not use alcohol or other solvents.
- To use the dimming option with Casambi, please download the app. For more information, visit www.casambi.com.

HINWEISE

- Wir empfehlen, die Installation von einem Fachmann vornehmen zu lassen.
- Unterbrechen Sie die Verbindung zum Netz vor Beginn der Arbeiten.
- Wenn das Kabel der Leuchte beschädigt ist, darf es ausschließlich vom Hersteller oder dessen technischem Dienst ausgewechselt werden.
- Zur Reinigung der Leuchte empfiehlt es sich, ein weiches, mit Wasser und, falls nötig, neutralem Reinigungsmittel befeuchtetes Tuch zu verwenden. Keinen Alkohol oder andere Lösungsmittel verwenden.
- Für die Anwendung des Licht-Kontroll-Systems Casambi die App herunterladen. Für weitere Informationen besuchen Sie die Webseite www.casambi.com

1.

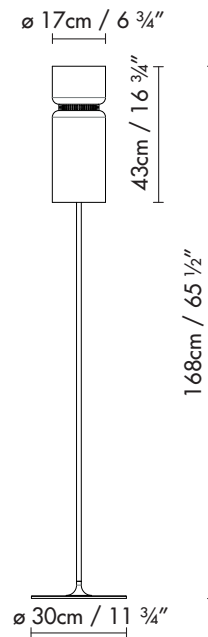

2.

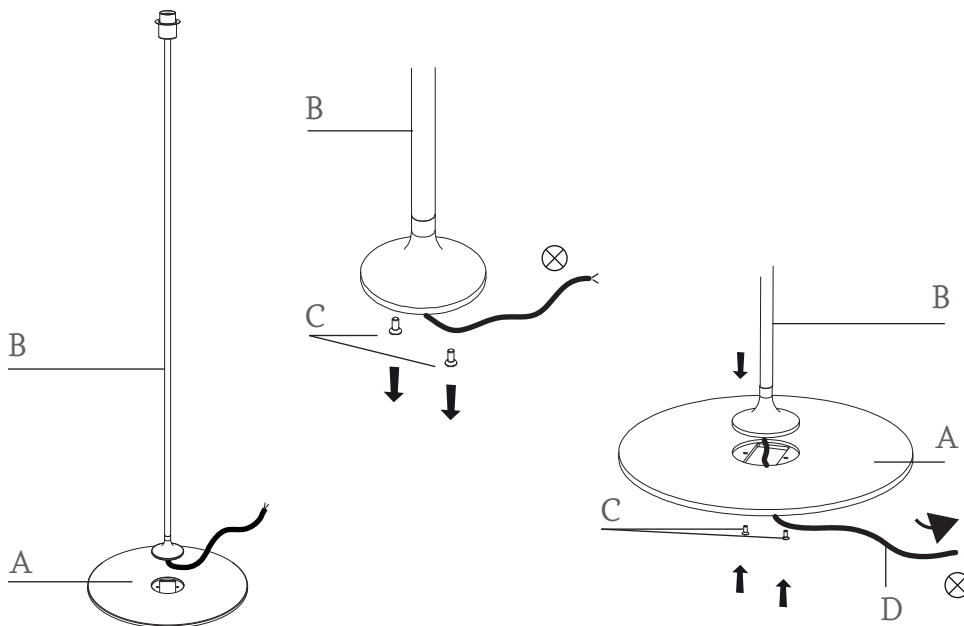

1. Dimensiones generales de la luminaria.

2. Seguir estos pasos para atar la base (A) al fuste de la luminaria (B): Soltar los dos tornillos (C) del fuste. Pasar el cable de conexión (D) por el agujero de la base, y alojar el fuste en el hueco de la base, para unir las mediante los dos tornillos.

1. General dimensions of the lamp.

2. Follow these steps to fasten the base (A) to the lamp's base shaft (B): Loosen the two screws (C) from the base shaft. Pass the connection cable (D) through the hole in the base, and place the base shaft into the base socket, securing them with the two screws.

1. Abmessungen der Leuchte.

2. Befolgen Sie folgende Schritte zur Befestigung der Basis (A) am Fuß der Leuchte: Die beiden Schrauben (C) vom Fuß lösen, das Anschlusskabel (D) durch das Loch in der Basis führen, den Fuß in die entsprechende Öffnung der Basis einpassen, um ihn dann mit den beiden Schrauben zu befestigen.

3.

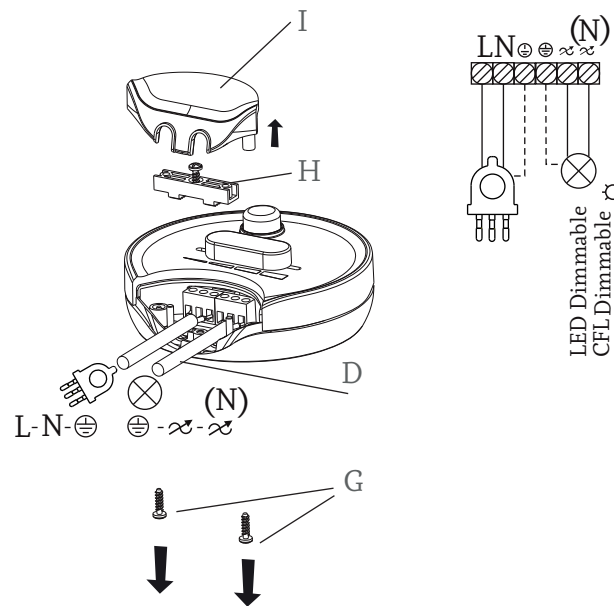

4.

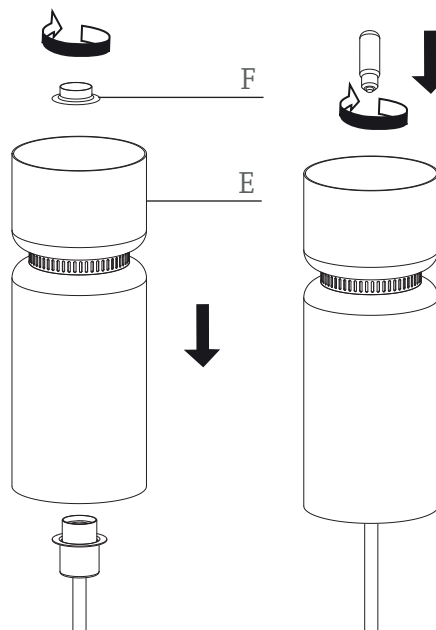

3. Soltar los tornillos (G) y soltar el retenedor de cable (H) y la tapa (I) del dimer. Realizar la conexión de los cables de la luminaria (D). Volver a cerrar el retenedor y la tapa.

4. Colocar la pantalla de la luminaria (E) sobre el fuste (B), y roscar el aro (F) en el portalámparas E27. Colocar la lámpara.

3. Unloose the screws (G), the cable retainer (H) and the cover of the dimmer. Make the connection of the fixture's cables (D). Close the retainer and the cover.

4. Place the lampshade (E) on the base shaft (B), and thread the rings (F) into the E27 bulb-holder. Install the bulb.

3. Den Schirm (E) der Leuchte auf den Fuß (B) setzen und den Ring (F) auf die Lampenhalterung E27 schrauben. Lampe einsetzen.

4. Setzen Sie den Lampenschirm (E) auf den Sockelschaft (B) und schrauben Sie die Ringe (F) in die E27-Glühlampenfassung. Installieren Sie die Glühlampe.

Aspen

Werner Aisslinger

Aspen F40

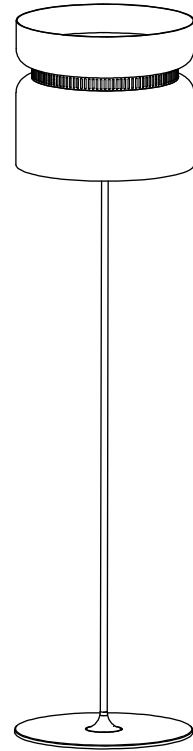

ADVERTENCIAS

- Se recomienda que la instalación sea realizada por un profesional.
- Desconectar la conexión a red antes de ser manipulada.
- Si el cable de la luminaria está dañado, deberá sustituirse exclusivamente por el fabricante o su servicio técnico.
- Para limpiar la luminaria, utilizar un paño suave humedecido con agua y, si fuera necesario, detergente neutro. No usar alcohol u otros disolventes.
- Para la opción de regulación con Casambi, descargar la aplicación. Para más información ir a la web www.casambi.com

WARNING

- The light should be installed by a professional electrician.
- Disconnect from the power system before handling the light.
- If the lamp cable is damaged, it should only be replaced by the manufacturer or its technical service.
- To clean the lamp, use a soft cloth dampened with water and, if necessary, neutral soap. Do not use alcohol or other solvents.
- To use the dimming option with Casambi, please download the app. For more information, visit www.casambi.com

HINWEISE

- Wir empfehlen, die Installation von einem Fachmann vornehmen zu lassen.
- Unterbrechen Sie die Verbindung zum Netz vor Beginn der Arbeiten.
- Wenn das Kabel der Leuchte beschädigt ist, darf es ausschließlich vom Hersteller oder dessen technischem Dienst ausgewechselt werden.
- Zur Reinigung der Leuchte empfiehlt es sich, ein weiches, mit Wasser und, falls nötig, neutralem Reinigungsmittel befeuchtetes Tuch zu verwenden. Keinen Alkohol oder andere Lösungsmittel verwenden.
- Für die Anwendung des Licht-Kontroll-Systems Casambi die App herunterladen. Für weitere Informationen besuchen Sie die Webseite www.casambi.com

1.

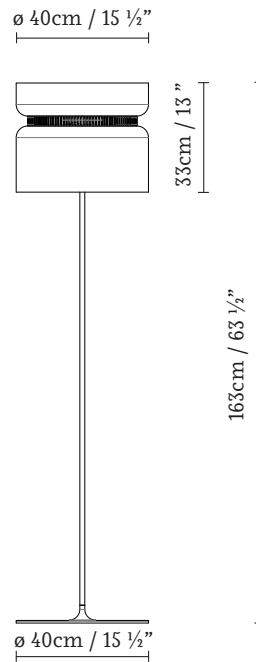

2.

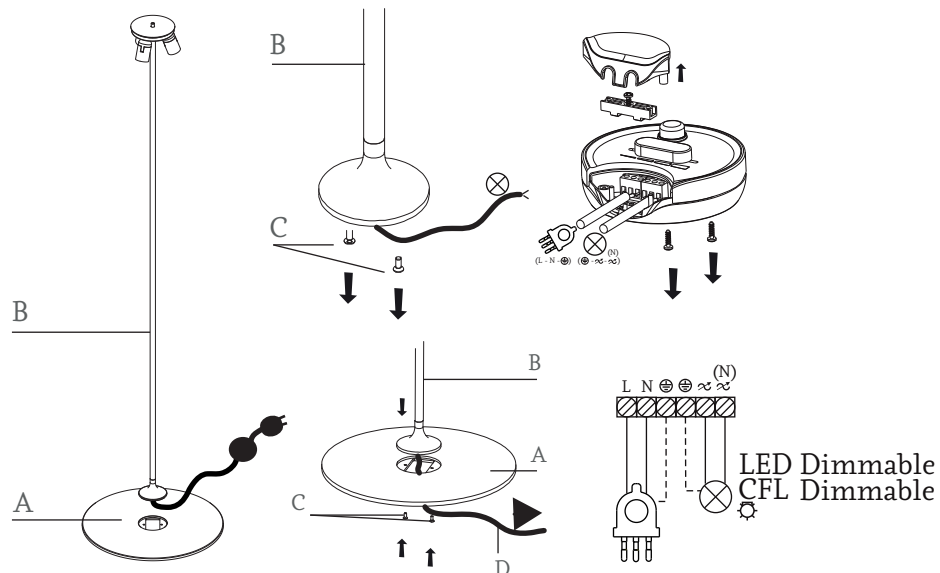

1. Dimensiones generales de la luminaria.
 2. Seguir estos pasos para atar la base (A) al fuste de la luminaria (B): Soltar los dos tornillos (C) del fuste. Soltar el cable de la bombilla del dimmer. Pasar el cable de conexión (D) por el agujero de la base, y alojar el fuste en el hueco de la base, para unir las mediante los dos tornillos. Volver a conectar el dimmer.

1. General dimensions of the lamp.
 2. Follow these steps to fasten the base (A) to the lamp's base shaft (B): Loosen the two screws (C) from the base shaft. Pass the connection cable (D) through the hole in the base, and place the base shaft into the base socket, securing them with the two screws.

1. Abmessungen der Leuchte.
 2. Befolgen Sie folgende Schritte zur Befestigung der Basis (A) am Fuß der Leuchte: Die beiden Schrauben (C) vom Fuß lösen, das Anschlusskabel (D) durch das Loch in der Basis führen, den Fuß in die entsprechende Öffnung der Basis einpassen, um ihn dann mit den beiden Schrauben zu befestigen.

3.

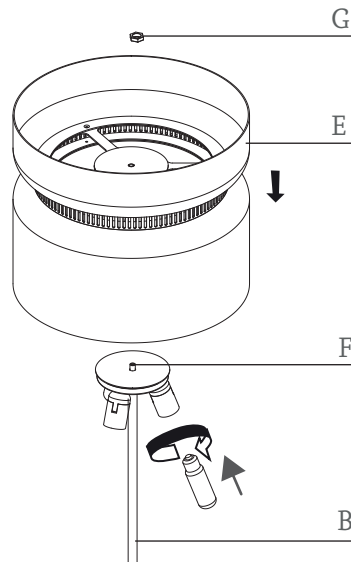

4.

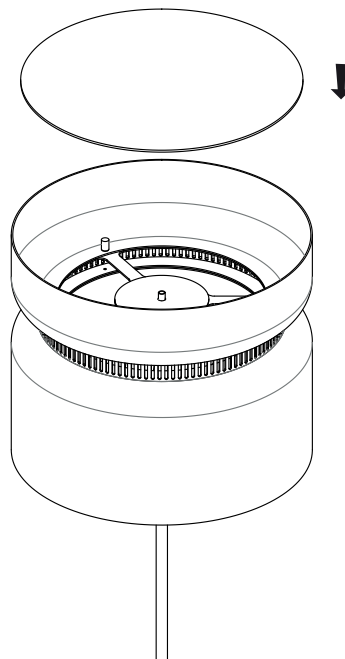

3. Para colocar la pantalla de la luminaria (E) sobre el fuste (B) es necesario posicionar el tubo roscado (F) del fuste en el alojamiento de la pantalla. Después apretar la tuerca (G), y colocar las lámparas.

4. Posicionar el difusor haciendo coincidir las muescas en los pivotes de la pantalla.

3. In order to install the lampshade (E) on the base shaft (B) it is necessary to position the threaded tube (F) of the base shaft in the shade's housing. Then tighten the nut (G), and install the bulbs.

4. Position the diffuser, lining up the notches in the shade's pivots.

3. Zum Anbringen des Leuchtschirms (E) am Fuß (B) muss das mit einem Gewinde versehene Rohr (F) des Fußes in die Halterung des Schirms eingesetzt werden. Danach die Schraube (G) festziehen und die Lampen einsetzen.

4. Den Diffusor einsetzen. Dazu die Kerben in die Zapfen des Schirms einführen.

• Las luminarias sin marcado IP se considerarán IP20 y están diseñadas para uso general en interiores, excepto locales húmedos (cuartos de baño, etc.).

• Las luminarias con marcado IP están diseñadas para su uso en exterior y en locales húmedos. (Ej. IP54).

• La protección contra descargas eléctricas sobre personas y animales está asegurada:

Clase I: por un único aislamiento eléctrico y por el conductor tierra después de su correcta conexión.



Clase II: por un doble aislamiento eléctrico.



Clase III: este tipo de luminarias deben ser conectadas a muy baja tensión (12V, generalmente), por lo que no existe este riesgo.



• Las luminarias con este marcado, o sin marcado, son adecuadas para el montaje directo sobre superficies normalmente inflamables.



• Las luminarias con este marcado no son adecuadas para el montaje directo sobre superficies normalmente inflamables.

• La seguridad de esta luminaria está garantizada con una lámpara cuya potencia no exceda de la mencionada de forma visible en la luminaria.



• El producto no puede ser tratado como un residuo doméstico convencional, sino que debe entregarse en el correspondiente punto de recogida de equipos eléctricos y electrónicos.

• Lamps without the IP mark are classed as IP20 and are designed for general indoor use, except wet areas (bathrooms, etc.)

• Lamps with the IP mark are designed for outdoor use and in wet areas. (E.g. IP54)

• They offer guaranteed protection to people and animals against electric shocks:

Class I: through single electrical insulation and an earthing conductor once correctly connected.



Class II: through double electrical insulation.



Class III: these kinds of lamps should be connected at very low voltage levels (generally 12V); therefore there is no risk.



• Lamps with this symbol, or without any symbols, can be mounted directly onto normally inflammable surfaces.



• Lamps with this symbol cannot be mounted directly onto normally inflammable surfaces.

• The safety of this lamp is guaranteed by using a maximum wattage bulb that does not exceed the figure displayed visibly on the lamp.



• The product cannot be treated like conventional domestic waste; it must be taken to the appropriate recycling station for electrical and electronic equipment.

• Die nicht mit einer IP-Auszeichnung versehenen Leuchten gelten als IP20 und sind nur für Innenbereiche unter Ausnahme von Feuchträumen (Bäder usw.) ausgelegt.

• Leuchten mit IP-Auszeichnung sind für den Einsatz in Außenbereichen und Feuchträumen ausgelegt. (z. B. IP54)

• Der Schutz gegen Stromschläge ist für Personen und Tiere gewährleistet:

Klasse I: durch eine einfache Isolierung und die Erdung nach korrekter Installation.



Klasse II: durch eine doppelte Isolierung.



Klasse III: Dieser Typ von Leuchten darf nur an niedrige Spannung (i. d. R. 12 V) angeschlossen werden, daher besteht kein Risiko.



• Leuchten mit dieser Auszeichnung oder ohne Auszeichnung sind auch für die unmittelbare Montage auf normalerweise entflammbarem Untergrund geeignet.



• Leuchten mit dieser Auszeichnung sind nicht für die direkte Montage auf normalerweise entflammbarem Untergrund geeignet.

• Die Sicherheit dieser Leuchte ist durch eine Lampe als Leuchtmittel garantiert, deren Stärke nicht höher ist als diejenige Wattstärke, die auf der Leuchte sichtbar angegeben ist.



• Dieses Produkt darf nicht wie konventioneller Haushaltsmüll entsorgt werden. Es ist vielmehr an einer entsprechenden Sammelstelle für elektrische und elektronische Geräte abzugeben.

