

Articolo

ARENA design Yasuhiro Shito - 2020

Data

12/01/2021

N° pagina

01 di 03

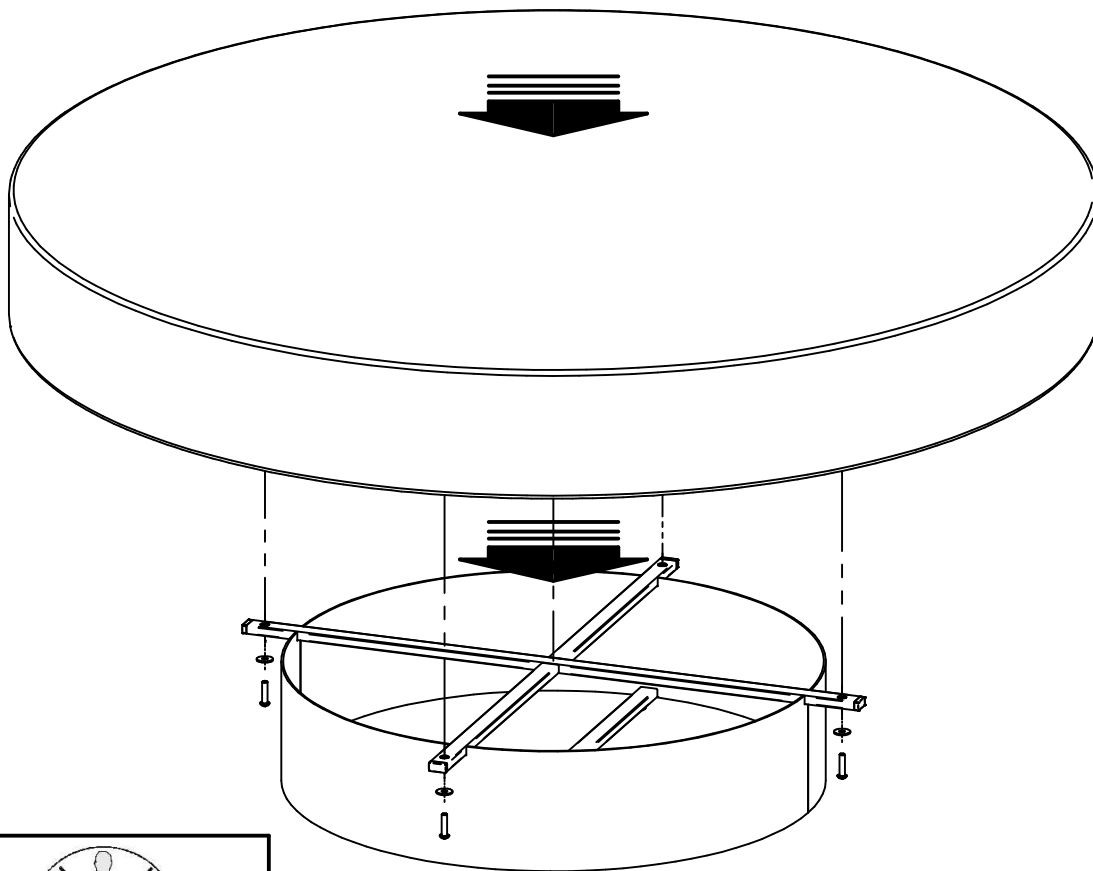

Attenzione: non sedersi.
Attention: please do not sit.
Achtung: nicht hinsetzen.
Attention: ne pass'asseoir sur les
tables.
Atención: no sentarse.
ВНИМАНИЕ: НЕ САДИТЬСЯ.
注意: 请勿坐在上面。

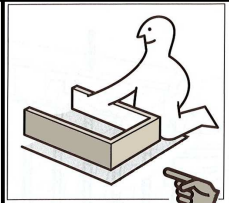
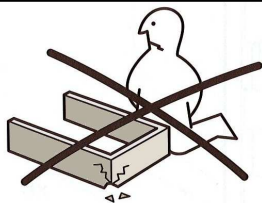

IMPORTANTE!!!!!! - VERY IMPORTANT!!!!!!
WICHTIG!!!!!! - TRÈS IMPORTANT!!!!!!
¡MUY IMPORTANTE! - ВАЖНО - 警告

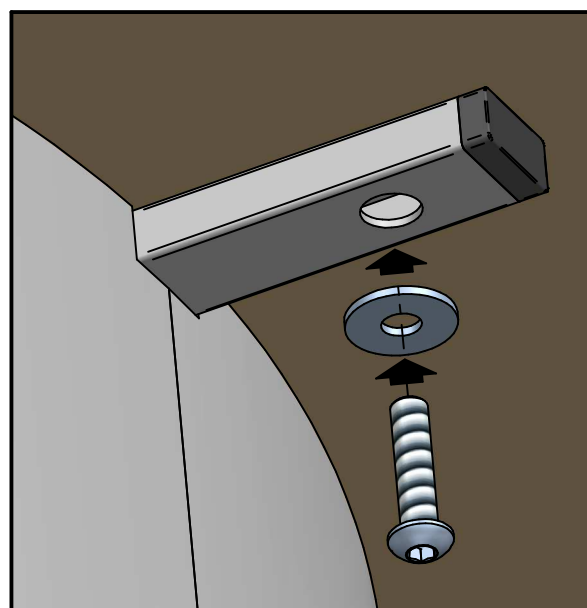

n° 04 TBCE M6x25 N.

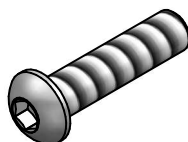

n° 04 ø6x18 N.

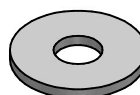

n° 01 da 04.

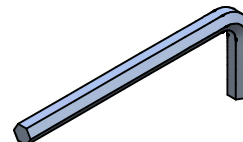

ARENA BOND - ARENA DOUBLE BOND

design Yasuhiro Shito - 2020

Data
12/01/2021

N° pagina
01 di 03



1

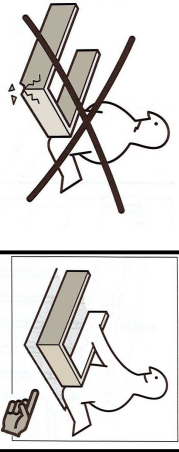

**!IMPORTANTE!!!! - VERY IMPORTANT!!!!
WICHTIG!!!! - TRÈS IMPORTANT!!!!
!MUY IMPORTANTE! - ВАЖНО - 警告**



Attenzione: non sedersi.
Attention: please do not sit.
Achtung: nicht hinsetzen.
Attention: ne pass'asseoir sur les tables.
Atención: no sentarse.
ВНИМАНИЕ: НЕ САДИТЬСЯ.
注意: 请勿坐在上面。

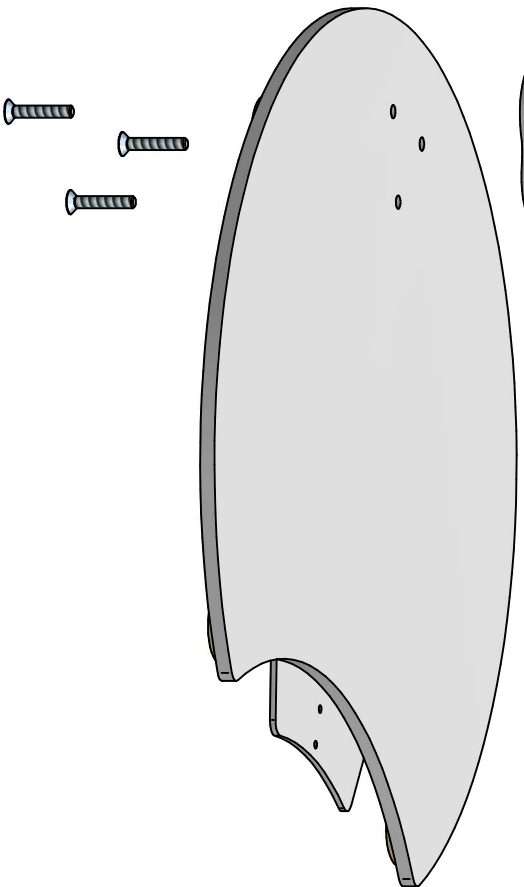
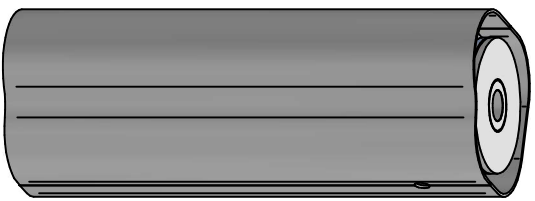

n° 03 TPSC M8x25 ZB.

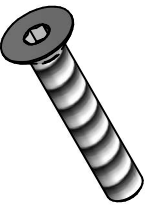

n° 01 da 05.

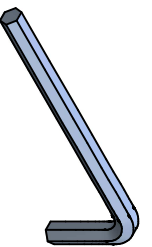

2

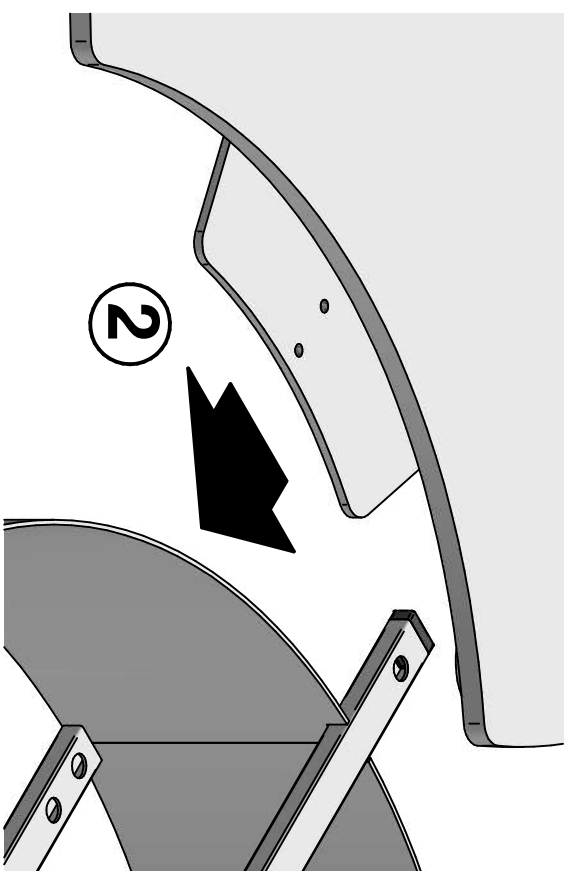
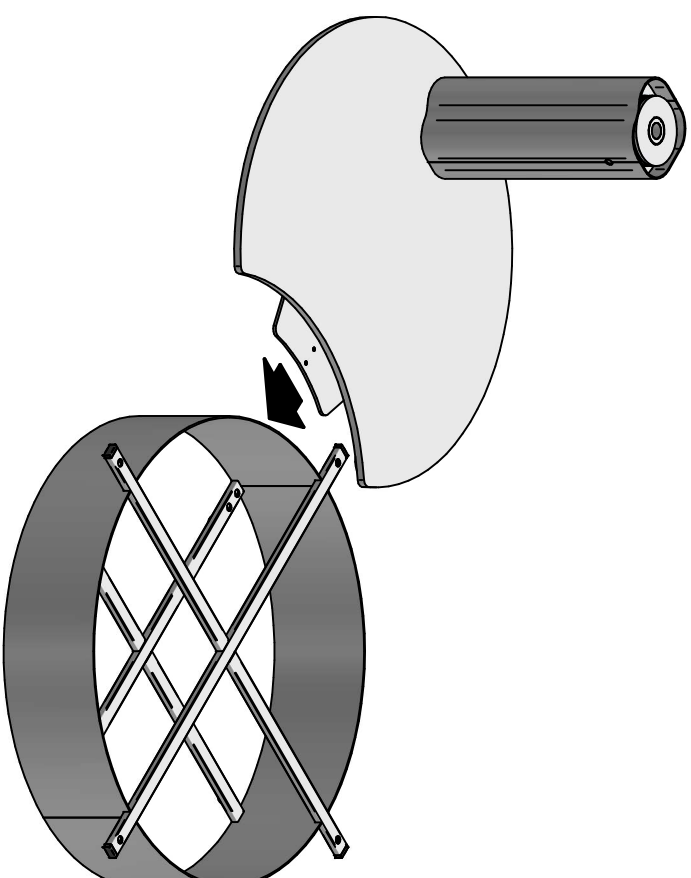

3

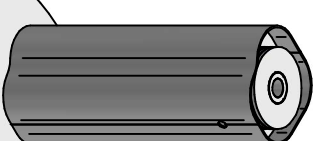
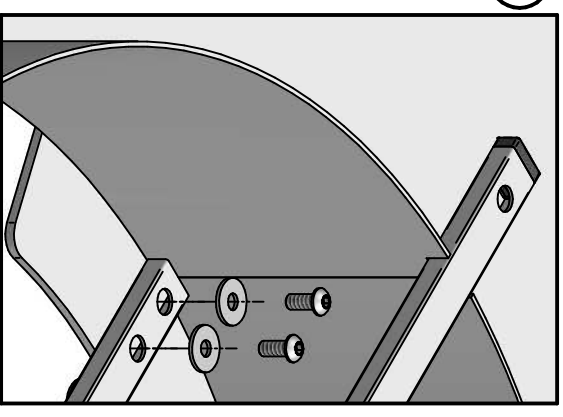

3

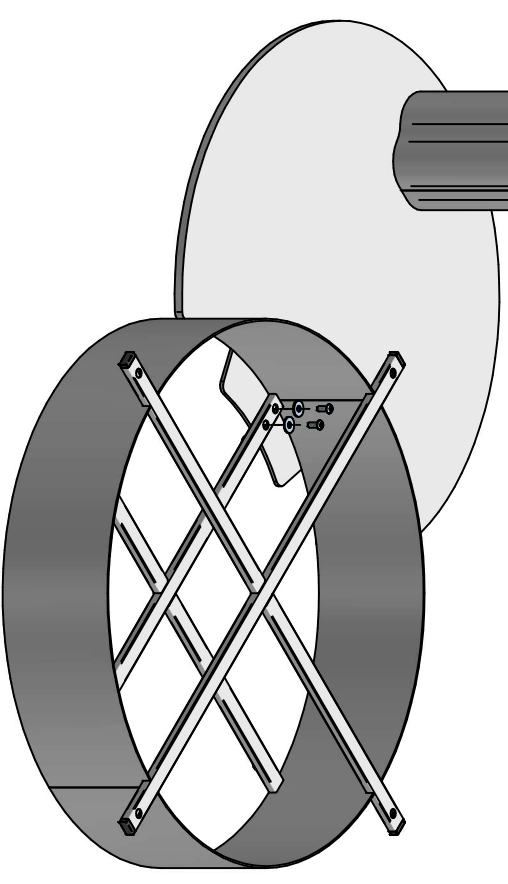

n° 02 TBCE M6x14 ZB.



n° 02 ø6x18 ZB.

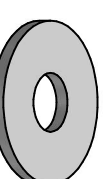

n° 01 da 04.

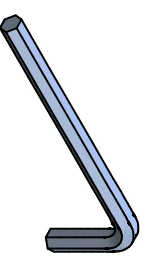

ARENA BOND - ARENA DOUBLE BOND

design Yasuhiro Shito - 2020

Data
 12/01/2021

N° pagina
 02 di 03



4

GLASS

ATTENZIONE!!!!
 ATTENTION!!!!
 ACHTUNG!!!!
 ATTENTION!!!!
 !ATENCIÓN!
 !BIMAHANE
 注意

n° 03 TPSCCE M6x12 ZB.

n° 01 da 04.

8

n° 01 da 04.

n° 04 TBCE M6x25 N.

n° 04 ø6x18 N.

5

6

7

n° 01 da 05.

6

7

7

Articolo

ARENA BOND - ARENA DOUBLE BOND

design Yasuhiro Shito - 2020

USO

Il prodotto è destinato per l'utilizzo all'interno delle abitazioni con l'uso per il quale é stato realizzato.

MANUTENZIONE

Non vanno assolutamente utilizzati strumenti metallici appuntiti o panni abrasivi per eliminare eventuali residui di sporco presenti sulla superficie del prodotto, in quanto possono danneggiare la superficie stessa. Non vanno assolutamente utilizzati detersivi che contengano cloro o a base di acido cloridrico, acido muriatico o prodotti anticalcare in quanto andrebbero ad alterare la brillantezza del prodotto.

SMALTIMENTO

Una volta dismesso, il prodotto od i sui componenti non vanno dispersi nell'ambiente ma conferiti ai sistemi pubblici di smaltimento.

Riporre per eventuali consultazioni future.

BRUSHED BRONZE - BRUSHED GREY

La finitura Brushed Bronze è il risultato di una lavorazione eseguita da un operatore che manualmente spazzola la superficie dopo una prima fase di verniciatura al fine di creare un effetto spazzolato irregolare. È pertanto necessario specificare che l'eventuale presenza di macchie e variazioni cromatiche non sono da considerarsi difetti, ma caratteristica intrinseca del prodotto in quanto la volontà di CATTELAN ITALIA è quella di mantenere e sottolineare l'aspetto del fatto a mano. Non potremo pertanto accettare nessun tipo di reclamo legato a tali peculiarità.

UK

The product is intended to be used in the inside and for the purposes it was created for.

MAINTENANCE

It is recommended not to use metal sharp tools or abrasive clothes to eliminate dirt from the surface, because they could damage the same. Do not absolutely use detergents containing chlorine, muriatic acid, hydrochloric acid or descale detergents which can damage the surface brilliance.

DISPOSAL

Once discarded, neither the product nor its components should be dispersed in the environment, but rather consigned to public disposal systems.

File for future consultation.

BRUSHED BRONZE - BRUSHED GREY

The Brushed Bronze finish is the result of a manual processing by a worker/an operator who manually brushes the surface after the first painting phase, in order to create an irregular brushed effect. The Brushed Bronze finish is the result of a manual processing. The presence of stains and colour variations should not be considered a defect, but value and uniqueness of the item (a real item feature) since the purpose of CATTELAN ITALIA is to evaluate this hand-made work. Therefore, we will not be able to accept any kind of complaint related to these peculiarities.

D

Das Produkt ist nur für den Innenbereich gedacht. Der Tisch wurde hergestellt, nur als Esstisch genutzt zu werden.

WARTUNG

Niemals scharfe Werkzeuge aus Metall, spitzen Instrumente oder Schleifmittel für die Reinigung der Oberfläche verwenden. Diese Produkte können die Oberfläche beschädigen. Niemals Chemikalien mit chlorhaltigen Salzsäure, Salzsäure oder Kalk-Produkte für die Reinigung verwenden. Diese Produkte können der Glanz beschädigen.

ENTSORGUNG

Nach der Aussonderung ist das Produkt und seine Bestandteile nicht selbständig im Freien zu entsorgen, sondern der städtischen Müllabfuhr zu übergeben.

Bitte aufbewahren für eventuelle spätere Nachfragen.

BRUSHED BRONZE - BRUSHED GREY

Die Ausfñhrung Brushed Bronze ist das Ergebnis eines Bearbeitungsprozesses durch einen Bediener geführt. Nach einem ersten Beschichtungsphase, wird die Oberfläche manuell gebürstet, um einen unregelmäßigen gebürsteten Effekt zu erzeugen. Ist daher notwendig, zu spezifizieren, dass das mögliche Vorhandensein von Flecken und chromatischen Variationen nicht als Defekt des Materials anzusehen wird, sondern intrinsische Eigenschaft des Produkts. Der Wunsch von CATTELAN ITALIA ist das Aussehen der handgearbeiteten Ausführung. Auf diesem Grund kann für die Einzigartigkeit des Aussehens keine Beanstandung akzeptiert werden.

UTILISATION

Le produit est destiné pour une utilisation à l'intérieur des habitations.

MANUTENTION

Il ne faut pas absolument utiliser des outils pointus ou des chiffons abrasifs pour éliminer des possibles restes sur la surface du produit, parce qu'ils peuvent endommager la surface même. Ne pas utiliser des détergents contenant du chlore, acide chlorhydrique, acide muriatique ou produits anticalcaire qui peuvent altérer le brillant du produit.

ECOLEUMENT

Une fois déposé, le produit ou ses composants ne doivent pas être dispersés dans la nature mais confiés aux décharges publiques.

A conserver pour les futurs besoins de référence.

BRUSHED BRONZE - BRUSHED GREY

La finition Bronze brossé est le résultat d'une opération effectué par un opérateur qui brosse manuellement la surface après une première étape de peinture afin de créer un effet brossé irrégulier. Il est donc nécessaire de préciser que la présence plus ou moins évidente de taches et variations chromatiques ne peut pas être considérée comme défauts mais valeurs et unichés du produit (caractéristiques intrinsèques du produit), la volonté de CATTELAN ITALIA est celle de maintenir et souligner l'effet du traitement manuel. Par conséquence, aucune réclamation ne sera acceptée en référence à ces particularités.

E

El producto está destinado para su uso dentro del hogar, a los fines por los cuales fue creado.

MANUTENIMIENTO

No utilizar en cualquier forma instrumentos de metal afilados o telas abrasivas para eliminar cualquier resto de suciedad en la superficie del producto, ya que pueden dañar la superficie misma. No utilizar en cualquier forma limpiadores a base de cloro o que contienen ácido clorhídrico, ácido muriático o productos anticálcaeos ya que pueden alterar el brillo del producto.

ELIMINACIÓN DE DESECHOS

Una vez desechado, el producto o sus componentes no se tienen que abandonar en el entorno sino entregar al sistema público de recogida de basuras.

Guardar para consultas posteriores.

BRUSHED BRONZE - BRUSHED GREY

El acabado Brushed Bronze identifica un tipo de fabricación manual donde el operador cepilla la superficie después de una primera fase de pintura con el fin de crear un efecto serrillado irregular. La posible presencia de manchas u variaciones de color no se considera defecto, al contrario representa una característica de un producto preciso y único. El propósito por CATTELAN ITALIA es lo de subrayar el valor de un producto hecho a mano. No se aceptarán entoces reclamaciones en referencia a esta peculiaridad.

PRМIНEНEНIЕ

Продукт предназначен для использования в помещении в том качестве, для которого он был реализован.

УХОД

Не используйте острые металлические инструменты или абразивные губки для удаления грязи, так как они могут повредить поверхности. Ни в коем случае не используйте моющие средства, содержащие хлор, соляную кислоту или средства от известкового налета, поскольку они могут повлиять на блеск предмета.

УТИЛИЗАЦИЯ

При утилизации, продукт или его компоненты не должны быть выброшены в окружающую среду, но доставлены в специальные пункты утилизации.

ВАЖНО: Сохранить для возможной будущей консультации.

BRUSHED BRONZE – BRUSHED GREY

Brushed Bronze и Brushed Grey оттенки являются результатом ручной обработки, выполняемой нашими мастерами, которые, после покраски, вручную работают с поверхностью изделия при помощи щетки, чтобы создать нерезультный брашированный эффект. Поэтому, с нашей стороны необходимо указать, что наличие пятен и цветовых вариаций не считается дефектом, а ценностью и уникальной особенностью изделия, поскольку целью CATTELAN ITALIA является сохранение и подчеркивание неповторимого внешнего вида изделия. Поэтому мы не сможем принять никаких жалоб, связанных с типом особенностями.

CHN

保养

不建议

使用锋利的金属工具或磨料织物去除表面上的污垢，因为它们可能会损害产品。请勿使用含有氯林，盐酸，氢氧化物的洗涤剂或浓缩洗涤剂清理产品，因为它们会破坏产品表面的光泽。

木质保养

木头属于天然材料，颜色和尺寸易因环境发生变化。木材对光线和氧气较为敏感，长时间在木面上一个位置长时间放置一件东西，会使遮盖部分和外露部分形成颜色差异，所以摆放的物品应该定期移动。用柔软的湿布进行擦拭，请勿使用任何化学制剂或刺激性强的洗涤剂，比如含氨的产品。如果要去除污点，可以用温和的肥皂和水清洗，然后冲洗掉，最后使木面完全干燥即可。

重要事项：存档以备日后咨询

拉丝古铜-拉丝灰

拉丝古铜和拉丝灰色漆面是经过我们工匠手工处理而形成的材料,在初始涂漆阶段之后手动进行表面拉丝以产生不规则的拉丝效果。漆面污渍和颜色的变化不应被视为缺陷,而是产品的价值和独特性。CATTELAN ITALIA的目标是强调产品的手工独特性。因此,我们将无法接受与这些特殊性有关的任何投诉。

Cattelan Italia spa si riserva di apportarg, senza preavviso, modifiche nei materiali, nei rivestimenti, nelle finiture e nei disegni dei prodotti presentati in questo catalogo. Le textures ed i colori dei materiali e delle finiture hanno valore indicativo in quanto soggetti alle tolleranze dei processi di stampa.

Cattelan Italia spa reserves the right to change, without previous notice, materials, covers, finishes and drawings of the products presented in this catalogue. The textures and colours of materials and finishes are indicative as they are depending on the tolerances of the printing process.

Cattelan Italia spa behaltet sich vor, ohne Vorankündigung, Veränderungen an den Materialien, Bezügen, Finish und Zeichnungen der in diesem Katalog vorgestellten Produkte vorzunehmen. Die Texturen und Farben der Materialien und Finish haben einen hinweisenden Wert, da sie von den Toleranzen im Druckprozess abhängig sind.

Cattelan Italia spa se reserva le droit d'aporter, sans préavis, des modifications au niveau des matériaux, des revêtements, des finitions et du design des produits présentés dans ce catalogue. Les textures et les couleurs des matériaux et des finitions sont une valeurs indicative parce-que ils changent selon la tolérance aux procédés d'imprimerie.

Cattelan Italia spa se reserva el derecho de aporta modificaciones de dibujo, materiales, acabados y fabricciones, sin que esté obligada a dar aviso anticipado. Las textures y los colores de los materiales y de los acabados tienen solo un valor indicativo porque estan sujetos a la tolerancia en los procesos de imprenta.

Cattelan Italia spa оставляет за собой право делать изменения, без предупреждения, в материалах, обивках, отделках и в чертежах продуктов, которые представлены в данном каталоге. Текстуры и цвета материалов и отделки в каталоге не передают реальные цвета предметов, из-за особенности процессов печати и цветопередачи. Cattelan Italia 公司保留变更图册中材料、包覆材质、饰面、图像的权利,无须事先通知。因印刷等工艺存在偏差,材料和饰面等的纹理和颜色仅供参考。



30"

N° pagina

03 di 03

Data

12/01/2021