

TS

ISTRUZIONI

Instructions - Gebrauchsanweisungen - Instrucciones

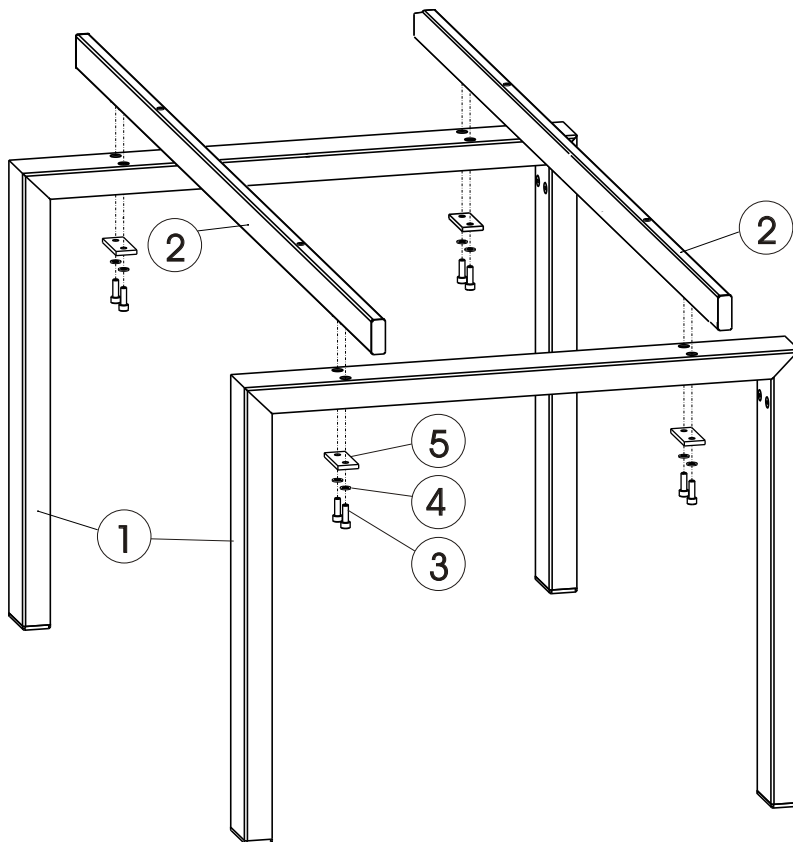

IT

ASSEMBLARE I TRAVERSI (2) ALLE GAMBE (1) MEDIANTE I PARTICOLARI (3-4-5) IN SEQUENZA COME DA DISEGNO, CENTRANDO LE BUSSOLE NEL RISPETTIVO FORO DEL TRAVERSO.

FR

ASSEMBLER LES ENTRETOISES (2) AUX JAMBES (1) PAR LES DETAILS (3-4-5) MONTRES EN SEQUENCE DANS LE DESSIN, EN CENTRANT LES INSERTS DANS CHAQUE TROU DE L'ENTRETOISE.

GB

ASSEMBLE THE CROSS-TIES (2) INTO THE LEGS (1) BY MEANS OF PARTS (3-4-5) IN WORK SEQUENCE AS DRAWING, BY CENTRING THE BUSHES INTO THE RESPECTIVE HOLE OF CROSS-TIE.

ES

ENSAMBLAR LOS TRAVESAÑOS (2) A LAS PATAS (1) MEDIANTE LOS PARTICULARES (3-4-5) EN SECUENCIA SEGUN DIBUJO, HACIENDO ATENCION A CENTRAR LAS BRUJULAS EN EL RESPECTIVO AGUJERO DEL TRAVESAÑO.

DE

DIE TRAVERSE (2) ZUSAMMEN MIT DEN BEINEN (1) DURCH EINSATZ DER TEILEN (3-4-5) IN DER REIHENFOLGE GEMAESS ZEICHNUNG MONTIEREN, DABEI AUF DIE ZENTRIERUNG DER BUCHSEN IN DER ENTSPRECHENDEN TRAVERSENBORHRUNG ACHTEN.

VERSIONE CON RIPIANO IN LAMINATO / LAMINATE TOP VERSION / AUSFÜHRUNG MIT LAMINATPLATTE / VERSION AVEC PLATEAU EN STRATIFIE / MODELO CON ENCIMERA EN LAMINADO

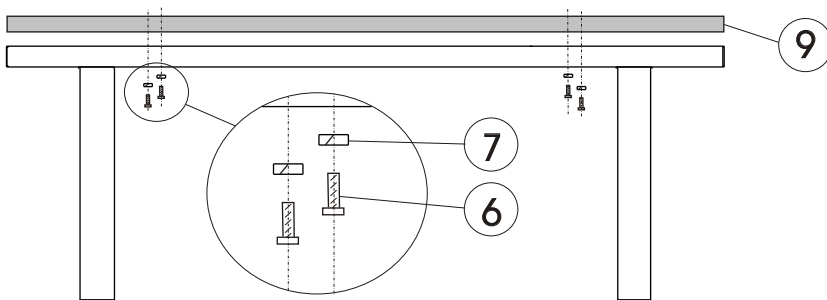

IT

ASSEMBLARE IL RIPIANO (9) AI TRAVERSI, MEDIANTE LE VITI (6) E LE RONDELLE (7).

GB

ASSEMBLE THE TOP (9) TO THE CROSS-TIES, BY THE SCREWS (6) AND THE WASHERS (7).

DE

DIE TISCHPLATTE (9) UND DIE TRAVERSE (12) ZUSAMMENBAUEN, MIT SCHRAUBEN (6) UND SCHEIBEN (7).

FR

ASSEMBLER LE PLATEAU (11) AUX TRAVERSES (12), PAR LES VIS (6) ET LES RONDELLES (7).

ES

ENSAMBLAR LA ENCIMERA (11) A LOS TRAVESAÑO (12), POR MEDIO LOS TORNILLOS (6) Y LAS ARANDELAS (7).

VERSIONE CON RIPIANO IN VETRO / GLASS TOP VERSION / AUSFÜHRUNG MIT GLASPLATTE / VERSION AVEC PLATEAU EN VERRE / MODELO CON ENCIMERA DE CRISTAL

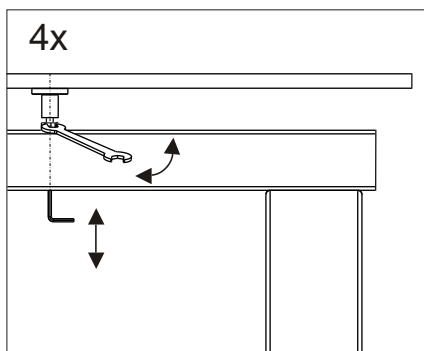
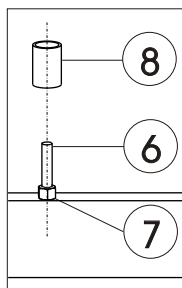
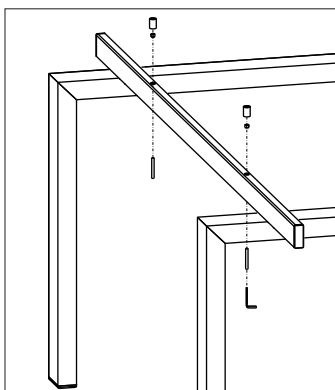

IT

AVVITARE LA VITE SENZA TESTA (6) E BLOCCARLA CON IL DADO (7). INSERIRE IL DISTANZIALE (8). POSIZIONARE IL RIPIANO CENTRANDO LE PIASTRE NELLE VITI (6).

GB

BOLT THE HEADLESS SCREW (6) WITH THE NUT (7). INSERT THE DISTANCE PIECE (8). PUT THE TABLE TOP AND PAY ATTENTION THAT THE SCREWS (6) ENTER THE PLATES.

DE

DIE SCHRAUBE OHNE KOPF (6) ANZIEHEN UND DIESE DURCH DIE MUTTER (7) BEFESTIGEN. DEN ABSTANDSTÜCK (8) EINSTECKEN. DIE TISCHPLATTE POSITIONIEREN, UND DIE SCHRAUBEN (6) IN DIE PLATTEN EINSTECKEN.

FR

VISSER LA VIS SANS TÊTE (6) ET LA BLOQUER PAR L'ÉCROU (7). INTRODUIRE L'ÉPAISSEUR (8). POSITIONNER LE PLATEAU EN CENTRANT LES PLAQUES DANS LES VIS (6).

ES

ATORNILLAR EL TORNILLO SIN FIN (6) Y BLOQUEARLO CON LA TUERCA (7). INSERTAR EL DISTANCIADOR (8). POSICIONAR LA ENCIMERA CENTRANDO LAS PLANCHAS EN LOS TORNILLOS (6).